

192749

Int. Cl.º: A41D



MODELO DE UTILIDAD

por "UNA PRENDA INDUSTRIAL PERFECCIONADA", a favor de Don Jorge Sendra Ferrer, de nacionalidad española, residente en Barcelona, calle Diputación, Nº 227. -----

MEMORIA DESCRIPTIVA

5 El presente modelo de utilidad hace referencia a una prenda industrial perfeccionada, concretamente incluida en el tipo de chaquetón tres cuartos, preferentemente destinada al Cuerpo de Bomberos y de emergencias auxiliares, la cual prenda, en el sentido perfeccionador que se enuncia, se halla transformada lo mismo en su forma de confección como en las circunstancias de su empleo, con el objeto de aportar a la finalidad a que se destina las mejoras de su mayor eficacia y rendimiento.

10 Considerando la prenda mecánicamente, se caracteriza por comprender la suma de un material colorífero e ininflamable que recubre toda la superficie externa de la misma, estando dotada de un forro interior, de material repelente al agua y muy resistente, más un segundo cuerpo más reducido e indepen-

192749



diente, de material llamado borreguillo acrílico, adecuado térmicamente como elemento de abrigo, para los casos de actuación en medios de humedad acentuada o ambientes de baja temperatura, particularizándose porque, así como el último cuerpo o chaleco citado, puede separarse a voluntad o según las necesidades de la acción, el indicado ferre de material ligero, es constante y permanente por su cosido coincidente con todos los límites del chaquetón, asegurando con ello la cualidad pretendida de aislar fundamentalmente la penetración del agua hacia el interior del cuerpo del usuario.

En el aspecto de su elaboración, se trata de una prenda confeccionada mediante una sola costura de unión entre las dos partes de que consta: mangas-hombreras y cuerpo. Radicando en dicha costura una de las más acusadas mejoras, como es la de incorporar, en todas ellas, entre la superposición de los bordes de las secciones que se enfrentan para su cosido, la presencia de una tira de blindaje especial concretamente impermeabilizador y que por la circunstancia de su termosoldadura además de su costura marginal, tiende a que la uniformidad de dicha unión equivalga lo más posible a la fusión solidaria de todo el elemento externo de la prenda.

La costura única se halla repartida entre el corte de unión de las dos mangas y el límite superior del cuerpo del chaquetón, formando una línea recta continua de lado a lado, comprendiendo entre la parte hombreira superior y la inferior o corporal, la inclusión de una franja transversal horizontal dispuesta en el contorno del tórax, cintura o bajo indistintamente, que por ser de otro color muy contrastado, pasa a constituir un distintivo óptico, cuya ventaja es la de resaltar la presencia del portador del chaquetón en cualquier am-

792749



biente obscurecido por humos o gases.

5 Como quiera que el perfeccionamiento enunciado alcanza a diversos aspectos del modelo, se procede para su mejor conocimiento a la descripción y análisis de un ejemplo de realización práctica del mismo, efectuándose con la ayuda y referencia de su representación en el adjunto gráfico.

10 En el que su Fig. I, esquematiza la vista del chaquetón extendido y plano y en el que la cara frontal se dibuja vista externamente en su sección derecha (en el diseño) y seccionada por un corte vertical en la sección restante.

15 Sus dos partes primordiales son el conjunto de mangas y hombreras -4- y el cuerpo-chaquetón -5-, unidos solidariamente por medio de la línea de costura -6-, que es continuación horizontal de las dos costuras -7- y -7a-, de las mangas -8-. La totalidad de la chaqueta interiormente, aparece forrada con un segundo cuerpo de tejido liviano -9-, muy resistente, repelente al agua, que estando unido tan solo por las líneas límites de costura, queda suelta y desprendido del resto de la superficie del cuerpo -4- y -5- exterior, más grueso y resistente. La configuración externa se completa y complementa con la pieza del cuello de solapa -10-, los dos puños -11- de lastex o punto acrílico y con la franja transversal horizontalmente -12-, que refuerza la unificación entre las dos partes -4- y -5-, ya descritas.

20
25 Dicha pieza que es una tira del mismo material que el cuerpo, de una seis a ocho centímetros de altura, rodea todo el círculo periférico exterior del chaquetón, a la altura pectoral del cuerpo de la prenda (en el ejemplo), lo que no impide la posibilidad de su descenso a la zona del borde inferior o a cualquiera otra, con arreglo al gusto o necesidades del

992749



organismo que adopte la oficialidad de la prenda, así como su color, que pudiendo variar según la indicada decisión, deberá no obstante, mantener las circunstancias esenciales del notable contraste de la claridad y luminosidad de su propio color, destacando de la oscuridad del color del fondo. Blancos sobre negro es el ejemplo más indicado y usual.

En el círculo de ampliación del detalle de la costura, que se incluye en la Fig. 1, se pone de manifiesto la superposición de los dos bordes -7-, de la manga al juntarse para su cosido, comprendiendo a lo largo de toda la costura, la inclusión entre ambos, de la tira -13-, de material aislante anteriormente indicada, como medio de evitar la filtración del agua. Asimismo se incluye en el pespunteado del cosido, a la tela -9-, del forro.

En la Fig. 2, se representa la forma que adopta y la posición que le corresponde al segundo forro complementario -14-, de tipo chaleco y cuya fijación al cuerpo exterior -5-, se efectúa mediante cualquiera de los medios de adherencia circunstancial y desprendible, existentes en el mercado para tal fin, distribuyéndole en dos tiras paralelas -15-, inmediatas a lo largo de la abertura frontal y otra tira arqueada -20-, situada en la zona superior de espalda y cuello, teniendo todas ellas su correlativo complemento receptor en la cara interna del cuerpo -5-. Tal como se señala uno de dichos complementos -15a- en la Fig. 1, sirviéndose para guía y seguridad de dos o más corchetes de presión -16-, señalados precisamente en el cierre análogo y central -17-, que utiliza el propio chaquetón.

Finalmente, se representa en la Fig. 3, la mejora del cierre estanco de las bocamangas, consistente en la prolonga-

- 2 -



192749

ción después de la costura terminal -18-, de un manguito cónico del propio material -19- rematado con un puño -11-, de lastex o punto acrílico, dotado todo de la flexión o reversibilidad, con que se dibuja y que denota la utilidad aislante a que se destina.

5 Descrito suficientemente el objeto de la invención, es de hacer notar que al ser llevado a la práctica podrán variar las formas, dimensiones, proporción y disposición de los distintos elementos, así como los materiales utilizados, sin que por 10
10 por ello se altere, ni modifique, su esencialidad.

- N O T A -

Se reivindica como objeto del presente Modelo de Utilidad:

15 12.- Una prenda industrial perfeccionada, que se caracteriza por constituir un chaquetón integrado por dos piezas fundamentales: un cuerpo liso y una hombrera-mangas, que se consolidan mediante una sola y continua costura que, en consecuencia rectilínea cierra las mangas y una la hombrera, en círculo, con las dos mitades frontales abiertas, para ser cerradas por medio de un elemento de yuxtaposición adhesiva, que se 20
20 complementa con corchetes de guía y centrado, caracterizándose la indicada costura circundante por comprender incluida a todo lo largo de la misma, a una tira de material especial de blindaje y aislamiento con miras a evitar la filtración del agua. Particularizándose además, dicha costura, por estar revestida 25
25 exteriormente en todo el círculo dorsal y pectoral, mediante una franja del mismo material, tejida en color claro y luminoso notablemente contrastado con el resto de la prenda, a fin de hacer más perceptibles a los usuarios en los ambientes anómalamente oscurecidos.

30



2ª.- Una prenda, según la reivindicación 1ª, caracterizada porque siendo el tejido exterior de la misma esencialmente calorífugo e ininflamable, se halla forrado interiormente por cosido permanente en todas sus partes, con un tejido liviano de índole repelente a la humedad e hidrófugo. Contando además en su interior, en concepto circunstancial y desmontable con un segundo forro consistente en un chaleco térmico de material acrílico, para los casos de actuación en medios sometidos a bajas temperaturas.

3ª.- Una prenda, según las reivindicaciones anteriores, caracterizada por comprender en ambas bocamangas, el aislamiento consistente en la prolongación a partir de su costura terminal, de un manguito cónico y flexible del mismo material, que se remata en un puño de punto acrílico, de estructura reversible.

4ª.- UNA PRENDA INDUSTRIAL PERFECCIONADA.

Madrid, 22 de Junio de 1973-



Fig.1

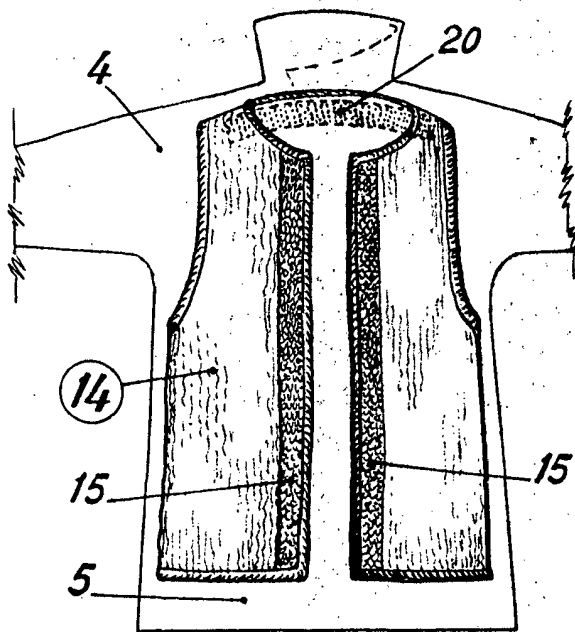
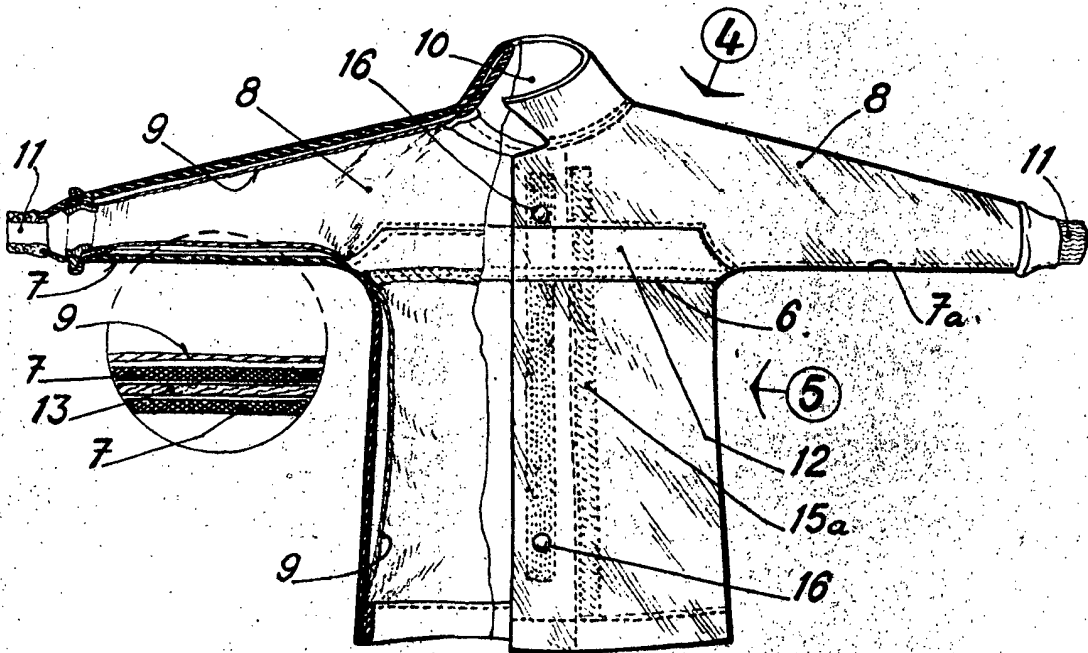

Fig.2

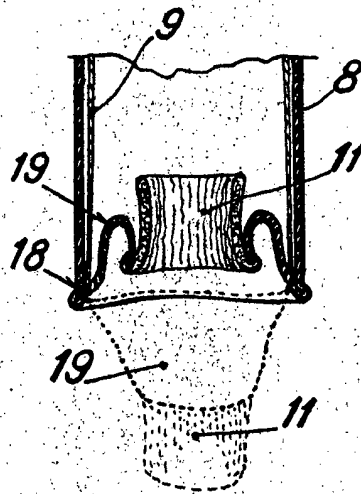
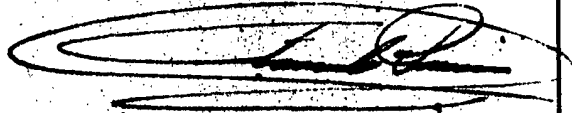

Fig.3

P.A. Fernando Peraire



Escala variable