

192726

192726

25 SEP



Int. Cl.^a E04D

memoria descriptiva

CLASE DE
REGISTRO

Un Modelo de Utilidad, por veinte años en España.

NOMBRE Y
NACIONA-
LIDAD DEL
SOLICITANTE

Isolplast, S.L.
- sociedad española -

RESIDENCIA
Y DOMICILIO

Valencia.
Calle Cuba, nº 67.

OBJETO

"Disposición para el acoplamiento entre sí de bovedillas para la construcción."

26

25



1

El presente modelo de utilidad se refiere a una disposición para el acoplamiento entre sí de bovedillas para la construcción, especialmente indicada para las establecidas con material consistente en el polímero técnicamente denominado Styropor, expandido por calentamiento a 120°C., y moldeado formando la bovedilla de la forma que en cada caso se desee.

5

10

Además, la bovedilla presenta un tabique o fondo longitudinal y perpendicular a la base de la bovedilla, aunque cambien la forma y dimensiones de ésta, que sirve de trabazón entre sus partes superior y arqueada, y la inferior y plana de la misma. Ese tabique está situado a un lado de la bovedilla, sobresaliendo de su borde como unes quince milímetros, formando una especie de rebaje o encaje, ajustado a la dimensión interior de la caja que forma el cuerpo de la bovedilla, lo que permite el que se puedan acoplar, enchufando una en otra, pudiendo incluso soldarse en esta posición, de forma que el usuario pueda a voluntad colocar varias piezas soldadas entre sí formando una sola, con el ahorro consiguiente de tiempo y coste de mano de obra.

15

20

25

Dicho tabique, por su posición, proporciona gran resistencia a la pieza, al mismo tiempo que la indicada posibilidad de acoplarlas entre sí, formando piezas mayores o múltiples, si así se desea.

30

Interiormente la bovedilla presenta un nervio o tabique transversal, perpendicularmente a la base en su centro, que complementa las condiciones de resistencia.



1

Dentro de las reivindicaciones que se establecen, pueden fabricarse bovedillas para la construcción, de las formas, tamaños y materiales que se juzguen adecuados, para la aplicación concreta de que se trate, sin que tales variaciones, así como las que puedan introducirse en detalles de su presentación y organización, afecten a la esencialidad reivindicada, por lo que las bovedillas que se fabriquen, dentro de la idea general reseñada, con cualquiera de esas modificaciones, no serán sino variantes, igualmente comprendidas y protegidas por el presente registro.

5

10

En esta idea, las adjuntas figuras corresponden únicamente a una forma de ejecución, sin carácter alguno limitativo, que se presenta a título de ejemplo de realización, para concretar cuanto se dice en esta memoria descriptiva.

15

La fig. 1 ilustra la perspectiva de dos bovedillas, establecidas de acuerdo con lo que se reivindica, y enfrentadas indicando la forma de acoplarse.

20

La fig. 2 muestra, en sección transversal, el acoplamiento sucesivo de tres bovedillas.

25

Con referencia a dichas figuras y a los números que sobre ellas designan las partes y detalles de la disposición representada, que interesan a los fines de esta memoria, la descripción de la misma es como sigue:

30

Las bovedillas 1 (fig. 1) presentan en las partes a acoplar, respectivamente el borde 5 y el saliente 3, que dá lugar al escalón 2 (fig. 2), encajando como muestra la figura.



25 SET 1970

07028 20

1
5
10
15
20
25
30

Además, esa bovedilla tiene el nervio o tabique transversal 6, perpendicular al fondo 4 de su vaciado.

N O T A.

El presente modelo de utilidad, comprende las siguientes reivindicaciones:

1.- Disposición para el acoplamiento entre sí de bovedillas para la construcción, caracterizada porque la bovedilla presenta un tabique de fondo, en una de sus bocas, perpendicular a su base plana, de trabazón entre ésta y la parte superior y arqueada, cuyo tabique sobresale del borde de la bovedilla, aproximadamente dos centímetros, formando un rebajo de encaje, que ajusta a la dimensión interior del hueco del cuerpo de la pieza, para el acoplamiento entre las adyacentes, y soldado de las mismas si procede.

2.- Disposición, según la reivindicación anterior, caracterizada porque la bovedilla presenta un tabique transversal, central, perpendicular a la base y al fondo, y cuyo extremo, del lado del acoplamiento, queda a poca distancia del borde de la boca, permitiendo el mismo.

3.- "Disposición para el acoplamiento entre sí de bovedillas para la construcción".

Según se describe y reivindica en la presente memoria descriptiva, ilustrada en los planos adjuntos, la cual consta de tres hojas foliadas y escritas a máquina por una sola de sus caras.

25 SET 1970

Madrid, a CARLOS ROEB
R. P.

Fdo: Francisco del Pozo

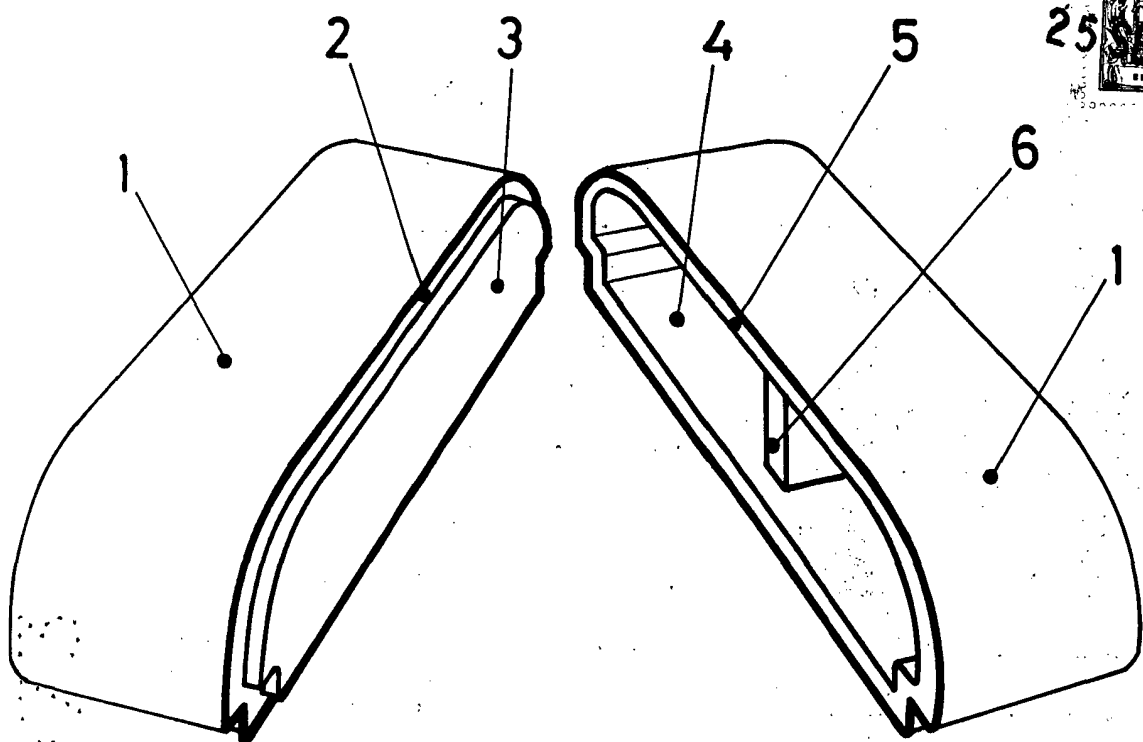

Fig. 1

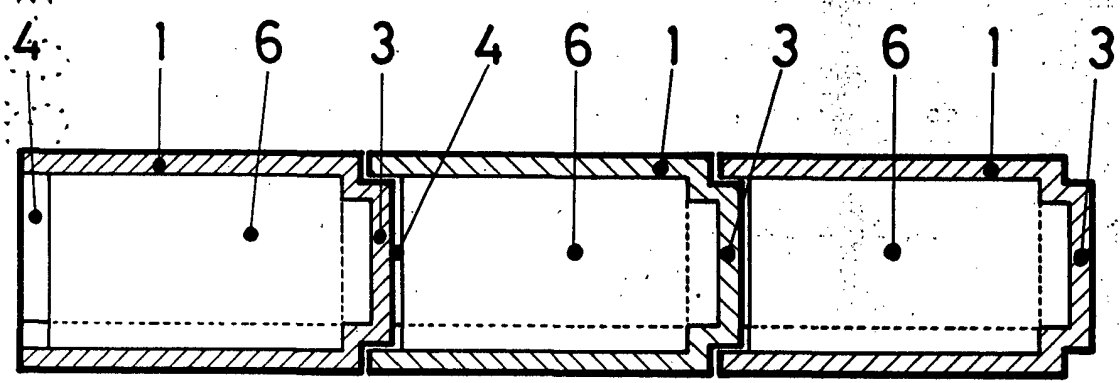

Fig. 2

ESCALA VARIABLE
 CARLOS ROE
 P. P.