

1175

192631

192631



Int. Cl.:	B 60 B

MODELO DE UTILIDAD

por 20 años

por "RUEDA ORIENTABLE PARA USO PREFERENTE DE SILLONES Y SIMILARES", a favor de CONSTRUCCION DE APARATOS MECANICOS, S.A., de nacionalidad española, domiciliada en BARCELONA - Caballero, 79, entlo.

=====

MEMORIA DESCRIPTIVA

El presente Modelo de Utilidad se refiere a una rueda orientable para uso preferente de sillones y similares, que aporta sensibles características de mejora con respecto a las actualmente conocidas.

- 5. De modo esencial, la rueda orientable objeto de este Modelo de Utilidad se caracteriza por la constitución del cojinete de giro vertical de la misma, el cual queda integrado por dos juegos de bolas dispuestos en dos alineaciones circulares, superior e inferior, en los extremos del alojamiento vertical del cuerpo de la rueda, efectuando tope sobre las mismas mediante sendas cazole-
tas sujetas mediante un tornillo pasante, en cuya parte superior se fija una espiga determinativa del vástago o eje vertical de giro de la rueda.



El cuerpo portador de la rueda es fundido en una sola pieza, preferentemente en aluminio o "zamak".

Asimismo, el presente Modelo de Utilidad se caracteriza por la disposición de un soporte auxiliar en forma de anilla postiza fijada inferiormente en el soporte de la rueda giratoria, en el extremo opuesto al alojamiento de la rueda, evitando el vuelco, por apoyarse antes de llegar a dicha situación sobre el mencionado elemento.

10. Para su mejor comprensión se adjunta, a título de ejemplo, un dibujo explicativo de la rueda orientable objeto del presente Modelo de Utilidad.

La figura representa una sección longitudinal completa de una rueda giratoria autoorientable, según el presente Modelo de Utilidad.

Tal como se muestra en el dibujo, el presente Modelo de Utilidad queda constituido por un cuerpo envolvente -1-, realizado en aluminio fundido o "zamak", en cuyo interior queda acoplada una rueda giratoria -2-, que gira verticalmente sobre un eje -3-.

El cojinete de giro vertical de la rueda queda determinado por dos alineaciones de bolas -4- y -5-, dispuestas anularmente en sendas pistas dispuestas en los extremos del alojamiento vertical -6-, y haciendo tope contra ellas sendas cazoletas o arandelas de tope -7- y -8-, manteniéndose en posición todo el conjunto mediante un vástago vertical -9-, cuya cabeza inferior -10- establece contacto contra la arandela -8-, mientras que superiormente el elemento -3-, determinativo del eje de giro vertical, adopta la forma de una caperuza que queda ros-



cada en el extremo del vástago -9-, bloqueándose mediante un pasador de fijación -11-.

El presente Modelo de Utilidad presenta asimismo la característica de que el eje de giro horizontal

5. -12- de la rueda -2- queda alojada a presión en unas hendiduras laterales del cuerpo fundido -1-.

- Asimismo, el presente Modelo de Utilidad queda dotado de un dispositivo antivuelco integrado por una especie de anilla -13- dispuesta en la parte inferior del
10. cuerpo -1-, separada sensiblemente de la rueda -2- y a una altura ligeramente superior con respecto al punto más bajo de dicha rueda, de forma que en caso de iniciarse un vuelco del mueble que lleva incorporada la rueda, se pueda evitar el vuelco completo al hacer tope sobre el
15. suelo el elemento -13- de protección.

Todo cuanto no afecte, altere, cambie o modifique la esencia de la rueda descrita, será variable a los efectos del actual Modelo.

N O T A.

20. Se reivindica como objeto de este registro por Modelo de Utilidad:

- 1.- Rueda orientable para uso preferente de sillones y similares, caracterizada por poseer un cuerpo envolvente fundido, monopieza, dotado inferiormente de
25. alojamientos para el eje horizontal de la rueda giratoria y que superiormente posee en el reborde superior e inferior del orificio de paso del eje vertical, sendas pistas de rodadura para el acoplamiento de juegos de bolas determinantes de los cojinetes de tope axial, sobre los
30. que establecen contacto sendas valonas acopladas al eje



vertical de giro de la rueda, y asimismo posee un dispositivo antivuelco constituido por una anilla sujeta al cuerpo, colocada en la parte posterior e inferior del mismo y opuesto a la rueda, con una altura ligeramente superior con respecto al punto más bajo de dicha rueda.

2.- Rueda orientable para uso preferente de sillones y similares, según la reivindicación 1, caracterizada porque el eje vertical de giro queda constituido por un tornillo pasante en posición invertida, en cuya parte superior queda acoplada por rosca una espiga superior bloqueada mediante un pasador transversal fijo.

Sean cuales fueren las circunstancias que concurran en la esencialidad del Modelo de Utilidad, definido en las anteriores reivindicaciones, cuyo objeto es:

3.- "RUEDA ORIENTABLE PARA USO PREFERENTE DE SILLONES Y SIMILARES".

Consta la presente memoria de cuatro hojas foliadas, mecanografiadas por una sola cara y de los dibujos unidos a la misma.

Barcelona, 15 ABR. 1975
P.A. de CONSTRUCCION DE APARATOS MECANICOS, S.A.,

JR/ga.

192631

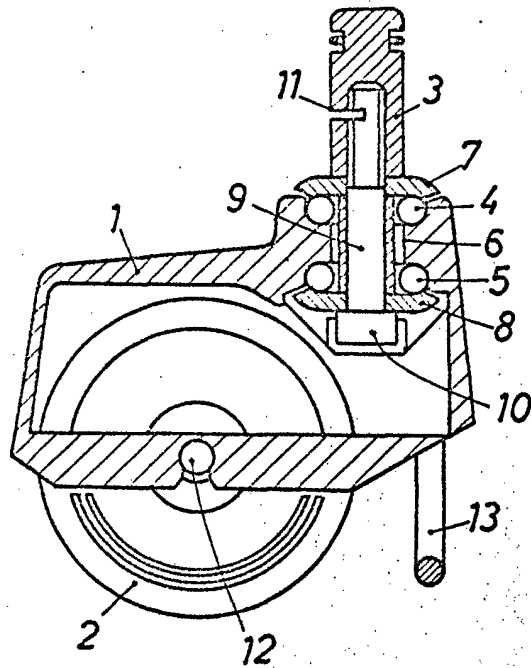

BARCELONA, 15 ABR. 1975
P.A.

ESCALA VARIABLE