



9/10/49

- 7 -

192629

MODELO DE UTILIDAD

por 20 años

por "PIVOTE PARA ARRASTRE DE CARRETES DE CINTA MAGNETOFÓNICA", a favor de D. Arturo SOCIAS Balansó y D. Emilio BELOTTI Olivieri, de nacionalidad española e italiana, domiciliados en BARCELONA - Mallorca, 333 y MILAN (Italia) Via Plana, 27, respectivamente.

=====

MEMORIA DESCRIPTIVA

El presente Modelo de Utilidad se refiere a un pivote para el arrastre de cinta magnetofónica que presenta originales características constructivas, que le hacen ventajoso con respecto al actualmente conocido.

- 5. El pivote para arrastre de cinta magnetofónica objeto de este Modelo de Utilidad, es aplicable a pequeños magnetófonos portátiles, especialmente del tipo que se acopla en el tablero de un automóvil o similar, con la característica de disponer de un espacio vertical muy
- 10. reducido.

En los magnetófonos de este tipo es necesario lograr que el "cassette" quede guiado por los pivotes de arrastre lo más pronto posible después de su introducción



en el alojamiento del aparato, por lo que es necesario que el vástago de arrastre quede situado lo más próximo posible al orificio de arrastre del cassette.

- El presente Modelo de Utilidad se basa precisamente en una constitución original para lograr que el pivote de arrastre tenga una altura mínima, facilitando un buen guiado de los orificios de arrastre del cassette.

- Esencialmente, el presente Modelo de Utilidad se basa en constituir un pivote de arrastre mediante dos casquillos encajados entre sí con capacidad de deslizamiento, una de las cuales recibe interiormente de modo directo al vástago vertical de guiado poseyendo una amplia valona periférica que superiormente presenta un amplio refundido para el alojamiento del extremo de dicho vástago vertical y de forma que la segunda pieza encajada con la primera adopta la forma de un casquillo cilíndrico dotado de servios periféricos que se prolongan por la parte superior, introduciéndose en ranuras axiales periféricas de la pieza primeramente descrita. Un resorte inferior mantiene aplicada la segunda pieza a tope con respecto a la primera, es decir, con los nervios salientes de la misma en su posición más alta, que coincide con el extremo superior de la primera. De esta forma se logra que el arrastre del cassette se realice ya de modo efectivo en el mismo borde superior del pivote, lo que reduce evidentemente la altura del conjunto.

Para su mejor comprensión se adjunta a título de ejemplo unos dibujos explicativos del presente Modelo de Utilidad.

- La figura 1 es una sección longitudinal comple-

10-0-78

- 3 - 192629

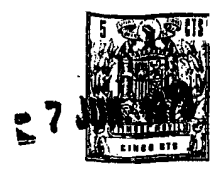

ta de un pivote de arrastre de carretes realizado de acuerdo con el presente Modelo de Utilidad.

La figura 2 es una vista en planta correspondiente a la figura 1.

5. La figura 3 es una sección transversal del pivote de arrastre.

Las figuras 4 y 5 son sendos detalles del elemento externo de los dos constitutivos del cabezal de arrastre.

10. Tal como se representa en las figuras, el presente Modelo de Utilidad queda constituido por un vástago o eje vertical de guiado -1- que queda alojado en el interior del cuerpo envolvente -2-, de arrastre, de forma cilíndrica y considerable altura, el cual superiormente

15. recibe un casquillo cilíndrico -3- alojado en el interior del orificio axial del cuerpo -2- y que recibe a su vez axialmente al eje vertical -1-. Dicho casquillo -3- posee superiormente una amplia valona -4- que termina en su periferia en un nervio anular superior -5-, abriéndose cen-

20. tralmente un amplio refundido -6- en el que se aloja el extremo del vástago -1- así como la arandela de fijación axial -7-.

El nervio anular -5- posee varias ranuras periféricas rectas -8-, figura 2, que se abren desde la parte inferior hasta la parte alta del mismo.

25. Alojado exteriormente sobre el extremo del cuerpo -2- queda dispuesto un segundo casquillo cilíndrico -9- el cual posee una serie de nervios axiales -10- dispuestos en su periferia en número y situación iguales a los de las
30. ranuras -8-, en cuyo interior coinciden, con capacidad de



deslizamiento, de forma que por la acción de un resorte inferior -11-, que actúa sobre la parte baja del casquillo -9-, dichos nervios -10- quedan dispuestos de forma que su borde superior -12- alcanza al borde superior del

5. nervio circular -5- del casquillo -3-.

De esta manera se logra que la zona de arrastre efectiva coincida con el borde superior del conjunto del pivote de arrastre, disminuyendo por lo tanto la altura del conjunto.

10. El casquillo -9- posee una forma interna poligonal, figuras 3 y 5, permitiendo de esta manera su arrastre en giro por acción del cuerpo -2-.

Todo cuanto no afecte, altere, cambie o modifique la esencia del pivote descrito, será variable a los

15. efectos del actual Modelo.

N O T A.

Se reivindica como objeto de este registro por Modelo de Utilidad:

1.- Pivote para arrastre de carretes de cinta

20. magnetofónica, del tipo que posee un eje vertical central de guiado y un plato de arrastre con una caña envolvente del eje, así como un casquillo superior de tope axial y un segundo casquillo deslizante de arrastre, caracterizado porque el primer casquillo de tope axial está dotado

25. en su valona superior, de un nervio sobresaliente hacia arriba determinando un refundido central para el alojamiento del extremo del eje vertical de guiado y poseyendo en su periferia varias ranuras rectas pasantes desde la parte inferior a la parte alta.

30. 2.- Pivote para arrastre de carretes de cinta



magnetofónica, según la reivindicación 1, caracterizado porque el segundo casquillo deslizante de arrastre está dotado de varios nervios radiales en número y posición coincidentes con las ranuras superiores del primer casquillo y que sobresalen hacia la parte superior, coincidiendo en su posición de tope en altura con el borde superior más alto del primer casquillo.

3.- Pivote para arrastre de carretes de cinta magnetofónica, según la reivindicación 1 y 2, caracterizado porque las partes altas de los nervios periféricos del segundo casquillo y la parte superior de la valona de tope y reborde del primer casquillo poseen configuración curvada con la concavidad dirigida hacia el eje de giro del vástago.

15. Sean cuales fueren las circunstancias que concurran en la esencialidad del Modelo de Utilidad, definido en las anteriores reivindicaciones, cuyo objeto es:

4.- "PIVOTE PARA ARRASTRE DE CARRETES DE CINTA MAGNETOFÓNICA".

20. Consta la presente memoria de cinco hojas foliadas, mecanografiadas por una sola cara y de los dibujos unidos a la misma.

Barcelona, - 7 JUN. 1973

P.A. de D. Arturo SOCIAS Balansó y
D. Emilio BELOTTI Olivieri.

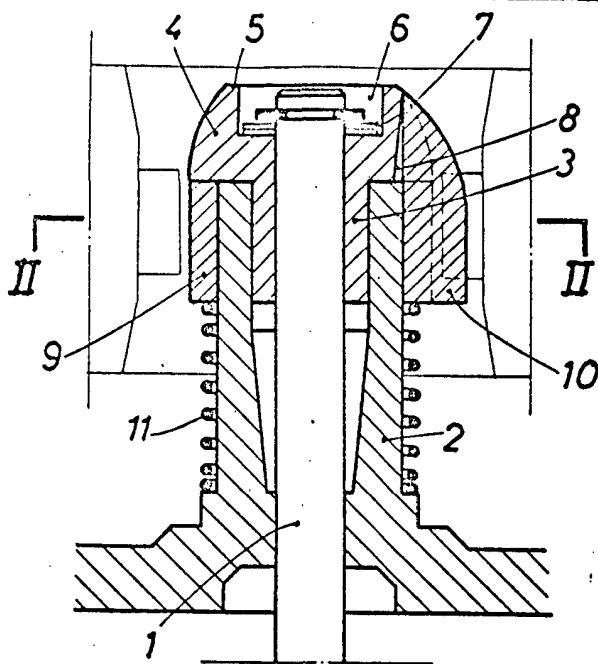

FIG. 1



FIG. 2

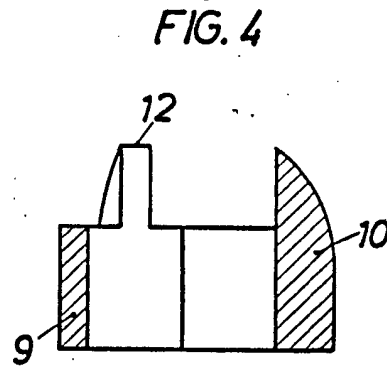

FIG. 4

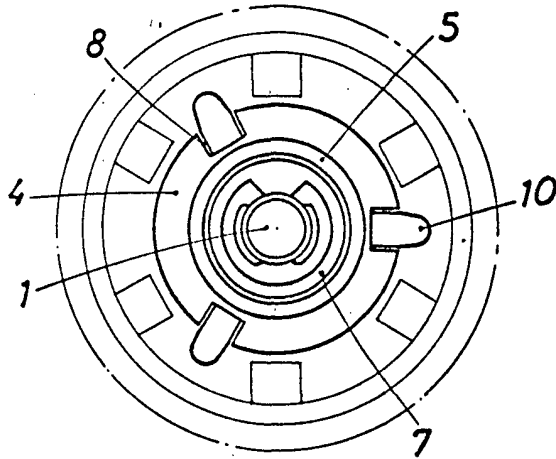

FIG. 3

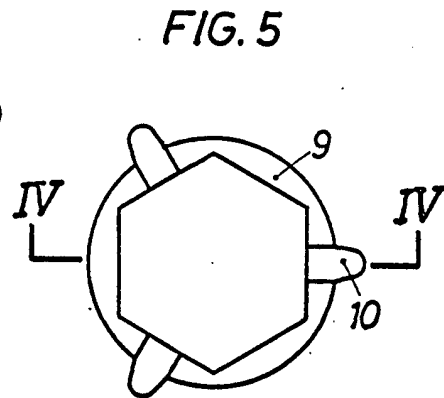
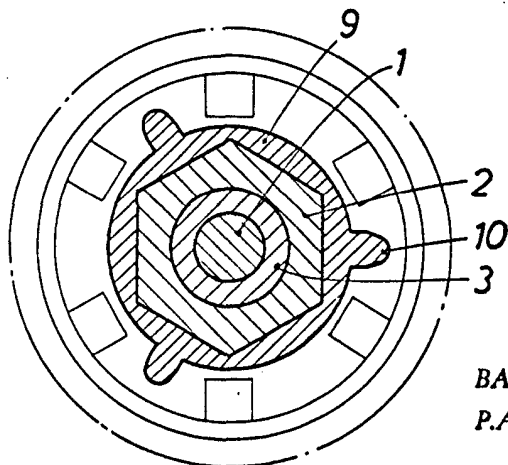

FIG. 5



BARCELONA, 7 JUN. 1973
P.A.

ESCALA VARIABLE