

0775

192607



Int. Cl.²: A47G

M O D E L O

D E

U T I L I D A D

por "PORTARRETRATOS PERFECCIONADOS", a favor de Don ANTONIO LIZONDO RODRIGUEZ, de nacionalidad española, con domicilio EN BARCELONA, calle Bailán, 176, entl²., 1^a.

= . =

MEMORIA DESCRIPTIVA

El presente modelo de utilidad se refiere a un portarretratos perfeccionado.

5. Más concretamente, en la invención se ha ideado un portarretratos, especialmente concebido para su utilización en superficies planas, tales como mesas, cómodas, repisas y similares, el cual presenta una organización simplificada en orden a una mayor funcionalidad de líneas.

10. En líneas generales, el portarretratos que se describe consta de un bloque de material transparente, cuya forma general es derivada de un romboide, siendo uno de sus lados el plano de apoyo del conjunto. Este plano forma un ángulo obtuso con el plano de respaldo del bloque, con el objeto de



que éste presente ligera inclinación para favorecer la visión de su frente principal portador del retrato.

5. En este frente principal existe una depresión circular en donde se aloja el retrato, que queda protegido por una placa transparente constituida por un disco con pestaña anular que queda solapada sobre el referido frente principal, y cuya pestaña realiza la función de marco del retrato.

10. Con el fin de facilitar la explicación, se acompaña a la presente memoria descriptiva de una lámina de dibujos en la que se ha representado un caso de realización que se cita a título de ejemplo.

En los dibujos:

La figura 1, es una vista en alzado frontal del portarretratos.

15. La figura 2, corresponde a una sección transversal del mismo, vista por II-II.

20. Haciendo referencia a las figuras, se aprecia en su realización un portarretratos formado por un bloque -1- de material transparente y cuya forma es derivada de un rombo. Uno de los lados del rombo forma el plano -2- de apoyo del conjunto, formando este plano -2- un ángulo obtuso con el plano de respaldo -3-, a fin de que el bloque -1- se mantenga ligeramente inclinado, ofreciendo una superficie principal -4-, normal a la visual del observador.

25. En dicho plano principal -4-, se prevé una depresión circular -5-, en donde se aloja el retrato, que queda retenido y protegido por el disco transparente -6-, dotado de pestaña anular -7-, que oculta la junta formada entre el disco y la cavidad correspondiente.

30. El modelo, dentro de su esencialidad, puede ser lle-



vado a la práctica en otras formas de realización que difieran en detalle de la indicada a título de ejemplo en la descripción, y a las cuales alcanzará igualmente la protección que se recaba. Podrá, pues, construirse en cualquier forma y tamaño, con los materiales más adecuados, por quedar todo ello comprendido en el espíritu de las reivindicaciones.

= . =

N O T A

10. Descrito el objeto y utilidad de la presente invención, lo que se declara como no divulgado ni practicado en España, comprende las siguientes reivindicaciones:

15. 1ª.- Portarretratos perfeccionado, caracterizado esencialmente por el hecho de estar constituido por un bloque de material transparente y de espesor uniforme, cuya forma general es derivada de un rombo, siendo uno de los lados del mismo, la base de sustentación del bloque en posición de canto, y formando el plano de este lado y el plano de respaldo del bloque, un ángulo obtuso para la disposición oblicua del frente principal del bloque, a fin de proporcionar una visión óptica del mismo, normal a la visual del observador, existiendo en dicho frente principal una cavidad circular para alojamiento del retrato, el cual queda protegido por un disco transparente, que encaja en la referida cavidad hasta un tope que establece una pestaña anular propia del citado disco.

2ª.- Portarretratos perfeccionado.

30. Según se describe y reivindica en la presente memoria descriptiva que consta de cuatro hojas foliadas y escritas a máquina por una sola de sus caras, acompañadas de los dibujos reglamentarios.

8-7-73

- 4 - 192607



Madrid, a 16 JUN. 1973

p. a. JAIME ISERN

p. p.

5.

mt.



Fig. 1

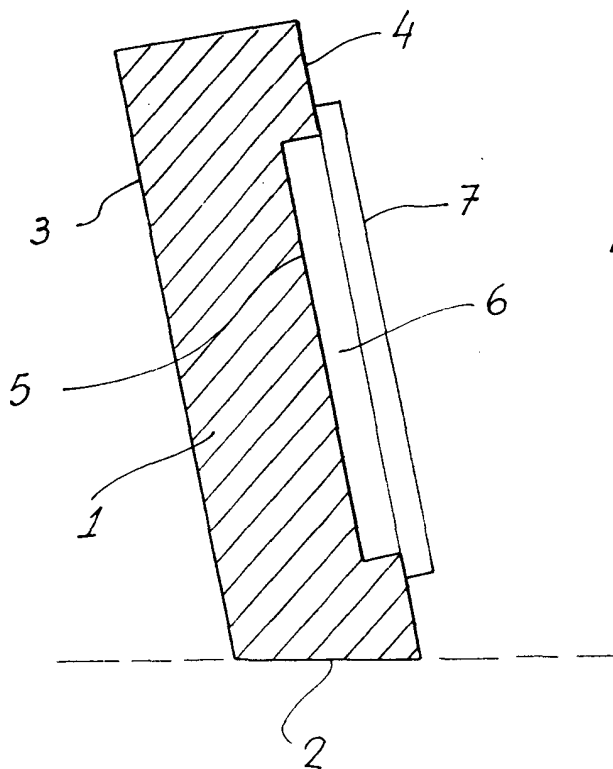
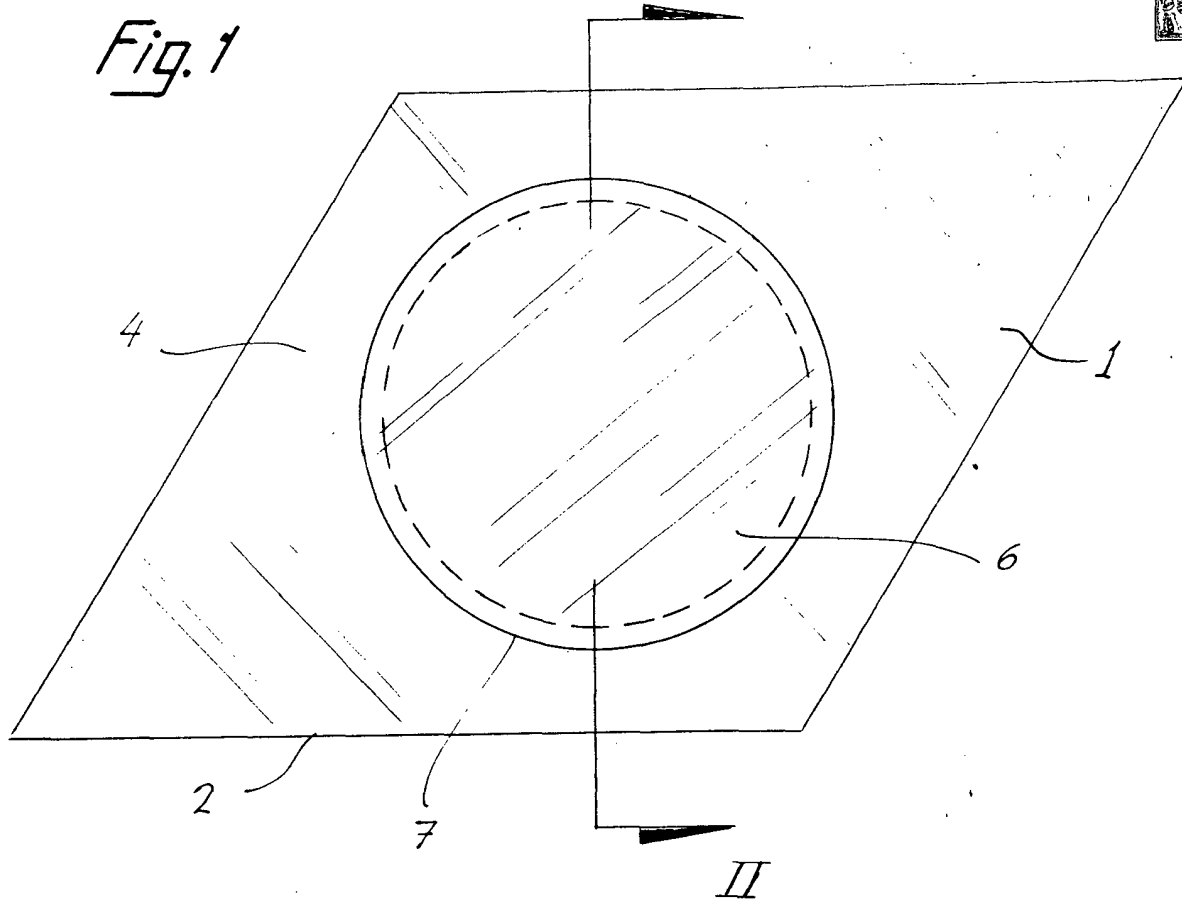

Fig. 2

Madrid, a 16 JUN. 1973

P.O. JAIME ISERN
P.P.