

192605

16



Int. Cl.²: 9109

192605

M O D E L O
D E
U T I L I D A D

por "CUERDA PERFECCIONADA PARA INSTRUMENTOS MUSICALES", a favor de Don JUAN y Don ENRQUE CASANOVA BENLLOCH, de nacionalidad española, con domicilio en BARCELONA, Plaza Jaime Huguet, nº 2, 1º, 2º.

= . =

MEMORIA DESCRIPTIVA

El presente modelo de utilidad se refiere a una cuerda perfeccionada para instrumentos musicales.

5. Más concretamente, en la invención se ha ideado una cuerda especialmente destinada para su aplicación en instrumentos musicales diversos, la cual presenta unas peculiaridades que la hacen ventajosamente práctica con respecto a otras realizaciones conocidas actualmente en el mercado para usos análogos.

10. Las cuerdas conocidas actualmente en el mercado y destinadas para su aplicación en instrumentos musicales, están obtenidas a partir de un alma de acero, materia sintética, tal como nylon, o cualquier otra materia adecuada, cuya



alma se forraba de cobre natural o plateado, metales o similares.

5. El objeto de la invención, consiste en esencia en la obtención de una cuerda a partir de un alma similar a las actuales, formada dicha alma preferentemente por un haz de fibras sintéticas, cuyo haz se forra con un recubrimiento obtenido a partir de hilos múltiples metálicos, dispuestos según espiras colindantes y sin superposición, lográndose con ello, que con las mismas revoluciones de máquina se consigue un avance del revestimiento en función de los múltiples del hilo.

10. Con el fin de facilitar la explicación, se acompaña a la presente memoria descriptiva de una lámina de dibujos en la que se ha representado un caso de realización que se cita a título de ejemplo.

15. En los dibujos:

La figura única, representa una vista de una cuerda para instrumentos musicales, en la cual se aprecia un alma -1-, formada por un haz de fibras sintéticas, que sirve de soporte a un arrollamiento helicoidal integrado por una pluralidad de hilos metálicos -2-, constitutivos del revestimiento.

20. Esta pluralidad de hilos de revestimiento, cuyo número puede oscilar entre dos y diez, se encuentran dispuestos formando espiras colindantes y sin superposición.

25. El avance del revestimiento sobre el alma, corresponde al múltiple del hilo, representado con la referencia A.

30. El modelo, dentro de su esencialidad, puede ser llevado a la práctica en otras formas de realización que difieran en detalle de la indicada a título de ejemplo en la descripción, y a las cuales alcanzará igualmente la protección



que se recaba. Podrá, pues, construirse en cualquier forma y tamaño, con los materiales más adecuados, por quedar todo ello comprendido en el espíritu de las reivindicaciones.

= . =

5.

N O T A

Descrito el objeto y utilidad de la presente invención, lo que se declara como no divulgado ni practicado en España, comprende las siguientes reivindicaciones:

10. 1ª.- Cuerda perfeccionada para instrumentos musicales, caracterizada esencialmente por el hecho de comprender un alma de soporte a modo de haz que comporta arrollado sobre la misma una serie de hilos metálicos de revestimiento, dispuestos según espiras colindantes y sin superposición.

15. 2ª.- Cuerda perfeccionada para instrumentos musicales.

20. Según se describe y reivindica en la presente memoria descriptiva que consta de tres hojas foliadas y escritas a máquina por una sola de sus caras, acompañadas de los dibujos reglamentarios.

Madrid, a 16 JUN. 1973

p. a. JAIME ISERN

P. P.

Dn. Juan y Dn. Enrique
Casanova Benloch

102605 Hoja única



1973

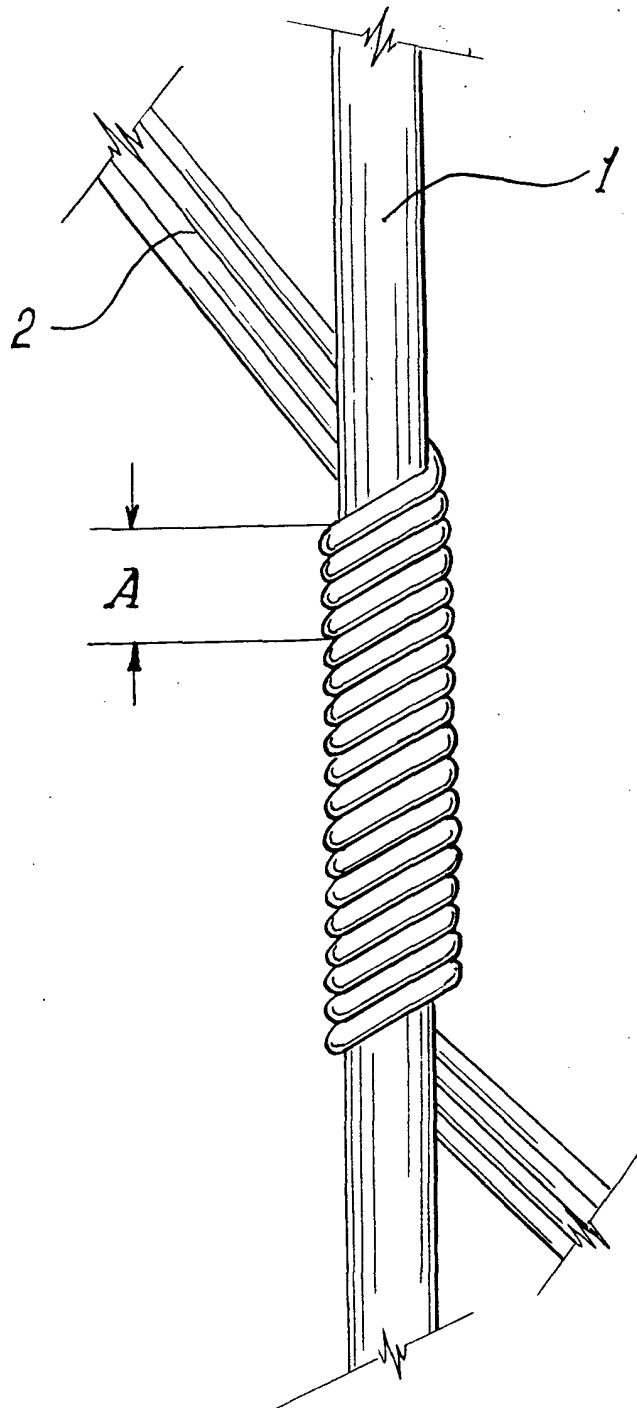

Madrid, a 16 JUN. 1973

p.o.

JAIME ISERN

P. P.