

7778

#92562

15



CLAS: B6eK
------------

MEMORIA DESCRIPTIVA

para solicitar

MODELO DE UTILIDAD

en

ESPAÑA

Por VEINTE años

Por: "DISPOSITIVO DE AVISO DE ACCIONAMIENTO DE  
PEDAL PARA DOBLES MANDOS DE AUTOMOVILES"

A nombre de:

DON JOSE PONS TORRES, de nacionalidad española.

domiciliado en:

MADRID.- Avda de José Antonio, 30

=====

El objeto de la presente solicitud de Modelo de Utilidad, se refiere a "Dispositivo de aviso de accionamiento de pedal para dobles mandos de automóviles", cuyas características de novedad le confieren la cualidad de aportar, a la función a que se destina, las siguientes ventajas:

5



a.- Posibilita mediante un cortocircuitado la excitación de un zumbador y una lámpara testigo, motivando con ello la comprobación del uso del pedal.

10 b.- Dispone asimismo del testigo comprobador de su puesta en servicio.

c.- Es susceptible de quedar a la vista de un tripulante o pasajero situado en cualquier lugar del vehículo.

d.- Su actuación o servicio, puede ser anulada en cualquier instante, aún estando el vehículo en marcha.

15 e.- Su instalación en el vehículo se efectúa sencilla y rápidamente.

f.- El elemento señalizador es susceptible de ser utilizado fijo o móvil.

20 g.- De muy pocos y sencillos elementos constitutivos, resulta extraordinariamente económico.

h.- Sus elementos de señalización son susceptibles de ser instalados sobre el cuadro de control del vehículo.

25 En el adjunto plano, se ha representado, para facilidad de la descripción, a título de ejemplo y sin carácter limitativo alguno, por lo tanto, una forma preferida de realización del objeto de la solicitud.

La figura 1 representa una vista frontal en perspectiva del dispositivo.

30 La figura 2 representa el esquema de conexionado del dispositivo.

La figura 3 representa un detalle conformativo del contactor de pedal visto en alzado lateral y sección convencional.

35 Como puede apreciarse, este dispositivo de aviso de accionamiento de pedal, está esencialmente constituido por un cuerpo o base de apoyo (1) el cual al ser impulsado por el pie, vence la -



40

acción de un resorte (2) provocando un corto circuitado que establece la acción de un zumbador (3) y una lámpara testigo (4) la que eventualmente es susceptible de estar dotada de un capuchón coloreado en rojo, vá dispuesto asimismo de un interruptor (5) que establece el servicio del dispositivo acusándolo mediante la lámpara testigo (6) la cual también eventualmente, puede estar provista de un capuchón coloreado éste en verde.

45

Un elemento de contacto (7) convenientemente aislado (8) vá situado en el cuerpo de fijación al pedal (9) al que se solidariza holgadamente el elemento (1) mediante la fijación (10).

50

El conjunto señalizador de aviso es susceptible de ser utilizado manualmente móvil, en cualquier lugar del vehículo, lo que posibilita una comprobación realizada desde los asientos posteriores del automóvil contribuyendo a una amplia comodidad de examen.

55

Se hace constar que este dispositivo de aviso de accionamiento de pedal, es susceptible de cualesquiera modificaciones de detalle, en tanto que estas no alteraren su fundamento.

-:- N O T A -:-

60

Los puntos de invención propios y nuevos que se presenta para que sean objeto de este registro de Modelo de Utilidad, en España, por veinte años, son los siguientes:

65

1º.- "Dispositivo de aviso de accionamiento de pedal para dobles mandos de automóviles", caracterizado porque comprende, en el pedal, un contacto accionable por deslizamiento de una plataforma de asiento, venciendo la acción de un resorte antagónico, -- produciendo un cortocircuitado, el cual produce la excitación de un zumbador y una lámpara testigo, la que eventualmente es susceptible de estar dotada de un capuchón coloreado en rojo.

2º.- "Dispositivo de aviso de accionamiento de pedal para dobles mandos de automóviles", según reivindicación anterior

9:7:75

192502

15 J



caracterizado por ser susceptible de quedar a la vista de cualquier tripulante o pasajero.

70

3º.- "Dispositivo de aviso de accionamiento de pedal para dobles mandos de automóviles", según reivindicaciones anteriores caracterizado por disponer de un interruptor de establecimiento de servicio en correspondencia con una lámpara testigo, susceptible de estar dotada de un capuchón coloreado en verde.

75

4º.- "DISPOSITIVO DE AVISO DE ACCIONAMIENTO DE PEDAL PARA DOBLES MANDOS DE AUTOMOVILES"

Tal y como se ha descrito en la memoria que antecede y para los fines que se han especificado.

Consta la presente memoria descriptiva de cuatro hojas escritas a máquina por una sola cara.

80

Madrid, 15 de Junio de 1.973.-

**DOMINGO DIAZ UNGRIA**  
**P.P.**

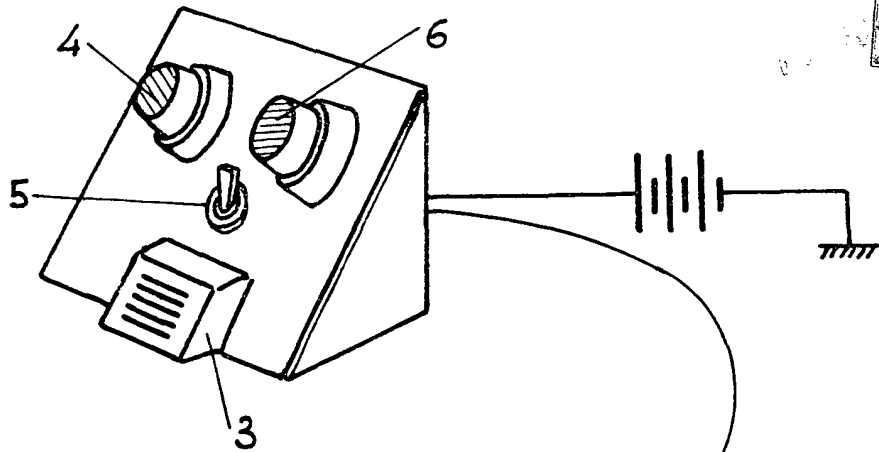

FIG. 1

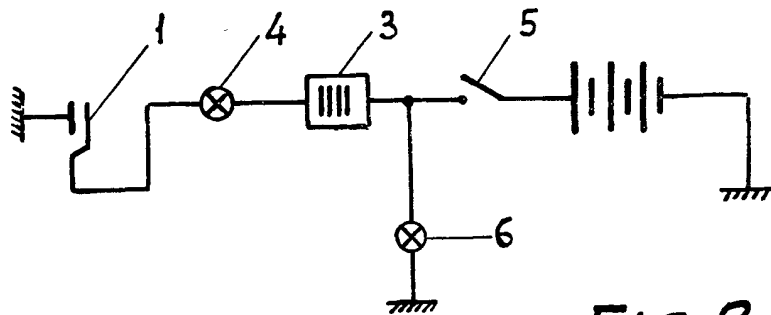
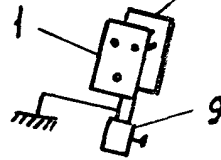

FIG. 2

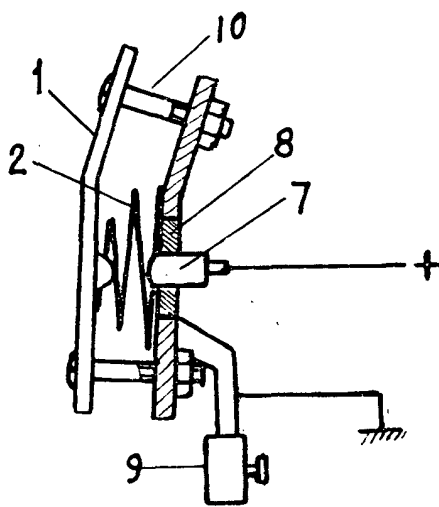

FIG. 3

Escala variable

15 JUN 1911  
DOMINGO DIAZ UNGRIA  
P.P.