





fundamento suficiente, para obtener el privilegio de exclusi-  
vidad que se solicita, referente a su fabricación y venta por  
el titular en España.

5 Este evaporador perfeccionado, presenta como novedad,  
la especial forma de construcción de los testeros laterales -  
que constituyen las placas exteriores del evaporador, puesto  
que dichas placas, presentan longitudinalmente y junto a los  
lados, un bordonado que actúa de nervios de refuerzo, así co-  
mo en los lados transversales, se ha practicado una doblez  
10 hacia afuera a modo de pestaña, por medio de la cual y median-  
te unos orificios practicados, se permite la sujeción del eva-  
porador, así como inferiormente, permite soportar una bandeja  
especial, que permite la recogida de cualquier agua proceden-  
te de la evaporación, siendo los cantos de los testeros o pla-  
cas exteriores, de igual forma y vivos que los paneles que -  
15 forman el evaporador.

Del mismo modo, es nueva la especial disposición y  
montaje de unas bandejas intermedias, en unas cavidades prac-  
ticadas en las placas del evaporador, para obtener cubitos -  
20 de hielo, siendo horizontales dichos huecos obtenidos, para lo  
cual, en las cavidades obtenidas en las placas o paneles, se  
encuentran unos canales o ranuras extremas, donde se aloja el  
canto final de la bandeja que ha de soportar el recipiente -  
portador de los cubos de hielo, que generalmente al helarse -  
25 se adhiere a la bandeja, pudiendo desprenderse con toda faci-  
lidad, dado que el extremo de la bandeja, dispone de una do-  
blez que se aloja hacia abajo en el canal o ranura de las pla-  
cas del evaporador, impidiendo que al extraer el recipiente -  
helado, se desprenda también la bandeja por haber quedado ad-  
30 herido a ella el recipiente con hielo.

.../...

También supone novedad la especial formación y montaje de una bandeja inferior, provista de unos tetones ascendentes, por los que se une al conjunto del evaporador, al alojarse a presión dichos tetones en unos orificios practicados en las dobleces inferiores de los testeros o placas extremas, en cuya bandeja se recoge el agua desprendida del evaporador.

Para una mejor comprensión de las características generales anteriormente expuestas, se acompaña una lámina de dibujo que nos muestra gráficamente representado un caso de realización práctica del evaporador perfeccionado objeto del presente registro, haciendo constar, que las figuras expuestas - en dicha hoja de dibujos por presentar únicamente el aspecto de mero ejemplo informativo, deberán ser examinadas en sentido amplio y general y sin carácter limitativo alguno.

Las figuras representadas en la hoja de dibujos que se acompaña, exponen como a continuación se expresa:

Figura 1.- Proyección frontal de uno de los testeros laterales que soportan el evaporador, en el que se han practicado unos bordonados longitudinales como nervios de refuerzo, habiéndose practicado una sección central a través de la cual, se puede observar una de las cavidades en las que se disponen recipientes para obtener cubitos de hielo, situándose superior e inferiormente en esta cavidad, unas bandejas con el extremo alojado en una cavidad o ranura, asegurando su fijación.

Figura 2.- Proyección frontal del evaporador, en el que se observan de perfil el conjunto de placas y los testeros, así como la bandeja inferior proyectada en sección, donde se recoge el agua desprendida.

Figura 3.- Perspectiva de la bandeja inferior de re-

.../...



5 cogida del agua, en cuyo centro se ha practicado una depre-  
sión para que el agua fluya al desagüe, observándose unos te-  
tones salientes por medio de los cuales se sujeta la bandeja  
a presión en unos orificios practicados en las dobleces infe-  
riores de los testeros del evaporador.

10 Figura 4.- Detalle de una de las placas del evapora-  
dor, precisamente por una de los orificios o cavidades en las  
que alojan los recipientes para formar cubitos de hielo, ob-  
servándose unos canales o ranuras, en las planchas, donde que  
da alojado a presión el canto de las bandejas superior e infe-  
rior, para evitar el desprendimiento de las citadas bandejas.

15 Al objeto de facilitar la localización de las dife-  
rentes partes que constituyen éste evaporador perfeccionado,  
se han incorporado acotaciones numéricas en las figuras de la  
hoja de dibujos que se acompaña, relacionadas con las descrip-  
ciones que se realizan a continuación, siendo -1-, los teste-  
ros laterales situados a ambos lados del evaporador, soportan-  
do entre ellos, las planchas -2- provistas de los apropiados  
orificios -3-, para alojar los tubos -4-, constitutivos del -  
20 serpentín de enfriado, disponiendo los testeros -1-, de unos  
bordonados -5- practicados en sentido longitudinal, constitu-  
yendo unos nervios de refuerzo que le dan al conjunto la apro-  
piada rigidez.

25 En los lados transversales de los testeros laterales  
-1-, se han practicado las dobleces hacia afuera -6- a modo  
de pestañas, por las que se monta el evaporador al aparato -  
en donde vaya destinado, a través de los orificios -7-, que  
se encuentran practicados alternadamente, con el fin de que -  
los testeros -1-, puedan fabricarse de distintas longitudes  
30 partiendo de un perfil previamente obtenido por estampación

.../...

3478



siendo utilizables los orificios de paso de los tubos conductores del frio en la parte correspondiente a las pestañas inferiores dobladas hacia afuera -6-, para soportar la bandeja inferior -8-, de plástico o cualquier otro material adecuado, provista de los tetones salientes -9-, que se alojan por sus extremos -10- a presión en los citados orificios, comprendiendo dicha bandeja inferior -8-, la depresión central -11-, con el tubo de salida -12-, para que el agua caida desde el evaporador, fluya hacia el tubo de salida por la depresión central de la bandeja.

En uno o varios lugares de las planchas -2- que forman el evaporador, se encuentran practicadas las cavidades -13-, formando huecos para obtener la formación de cubitos de hielo, comprendiendo estas cavidades -13-, la ranura o canal superior -14-, donde se aloja ajustadamente la bandeja superior -15-, por su extremo posterior, mientras que anteriormente, presenta la doblez ascendente -16-, que hace tope sobre el propio conjunto de chapas que forman el evaporador, acoplándose la bandeja inferior -17-, de forma que su pestaña posterior -18- orientada en forma inclinada hacia adelante, queda introducida en el canal o ranura -19-, practicada en la parte inferior de la cavidad -13-, impidiéndose su desprendimiento aún incluso en el caso de que el recipiente introducido en la cavidad -13- para formar cubitos de hielo, quede adherido, de forma que aunque se realice gran fuerza para desprenderlo, no se desprende la bandeja.

Este evaporador perfeccionado, ha sido estudiado para prestar inmejorables servicios como armarios comerciales y de los llamados verticales, siendo acoplable en todos los tipos requeridos en el mercado.

.../...



Estimando ámpliamente descritas todas y cada una de las partes que constituyen el evaporador perfeccionado a que nos venimos refiriendo, solamente resta consignar la posibilidad de construirse en variedad de materiales, tamaños y formas, pudiendo igualmente introducirse en su constitución, - aquellas variaciones de tipo constructivo que la práctica aconseja, siempre y cuando las mismas, no sean capaces de alterar los puntos esenciales, puestos de manifiesto en la siguiente

5

NOTA REIVINDICATORIA

10

Los puntos no conocidos ni practicados en España que se reivindican en este Modelo de Utilidad, son:

1ª.- Evaporador perfeccionado, caracterizado porque los testeros laterales que flanquean el aparato, presentan longitudinalmente y a ambos lados de los lados longitudinales, unos bordones practicados que actúan de nervios de refuerzo, finalizando dichos testeros en sus extremos transversales, en una doblez hacia afuera, provista de unos orificios de fijación que se repiten espaciadamente por estampación en toda su longitud, siendo los cantos vivos de dichos testeros, igual en forma que las planchas que forman el panel del evaporador.

15

20

2ª.- Evaporador perfeccionado, caracterizado porque los huecos horizontales que presentan las chapas del evaporador, comprenden superiormente y en el fondo, una ranura o canal, donde se aloja ajustadamente y a presión, el extremo posterior de una bandeja que anteriormente comprende una doblez hacia arriba, que hace tope contra los cantos anteriores de las chapas, disponiendo ésta bandeja de unas dobleces laterales junto a la parte anterior, por las que se fija mediante tornillos al conjunto, presentando los huecos mencionados in

25

30

.../...

0178

- 7 -

2548

15 JUN 1973



5

feriormente y cerca de la parte anterior, una ranura o canal inclinada y descendente hacia la parte anterior, en donde se aloja ajustadamente y a presión, la parte posterior acodada de una bandeja inferior, que por la parte anterior, presenta una doblez descendente que se apoya sobre los cantos anteriores de las chapas y se fija por unas pestañas laterales a los testeros mediante tornillos.

10

3º.- Evaporador perfeccionado, caracterizado por comprender una bandeja inferior provista de unos tetones salientes ascendentes, que se une alojando a presión los tetones en unos orificios practicados en las dobleces hacia afuera de los testeros según la primera reivindicación, presentando esta bandeja en el centro, una depresión con una salida tubular en la parte más inferior, para recoger y expulsar el agua desprendida del evaporador.

15

4º.- "EVAPORADOR PERFECCIONADO", de conformidad en un todo en lo esencial y fines industriales a lo descrito en la precedente memoria descriptiva y gráficamente representada en los adjuntos planos para su mejor comprensión.

20

Esta memoria consta de SIETE hojas, escritas o mecanografiadas por una sola cara a doble espacio.

Madrid, 15 JUN 1973

Por autorización del interesado.

192543

Fig.1

Fig.2

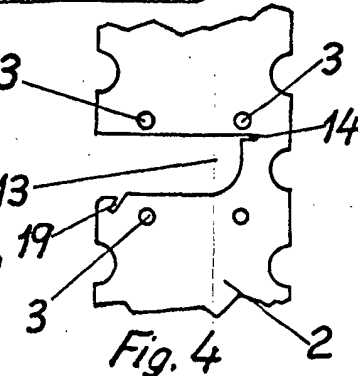
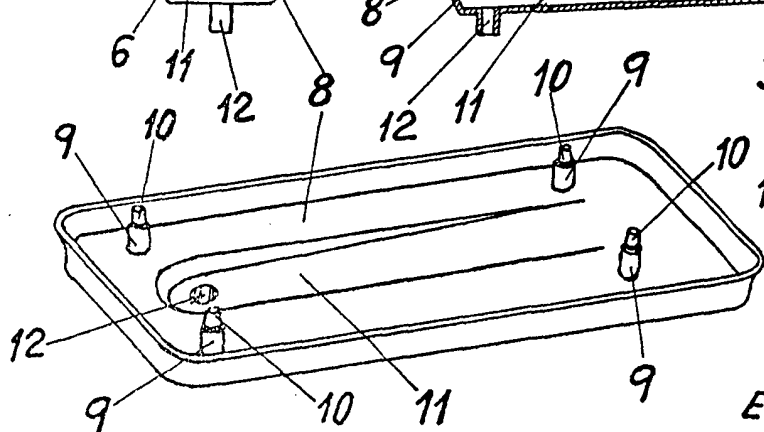
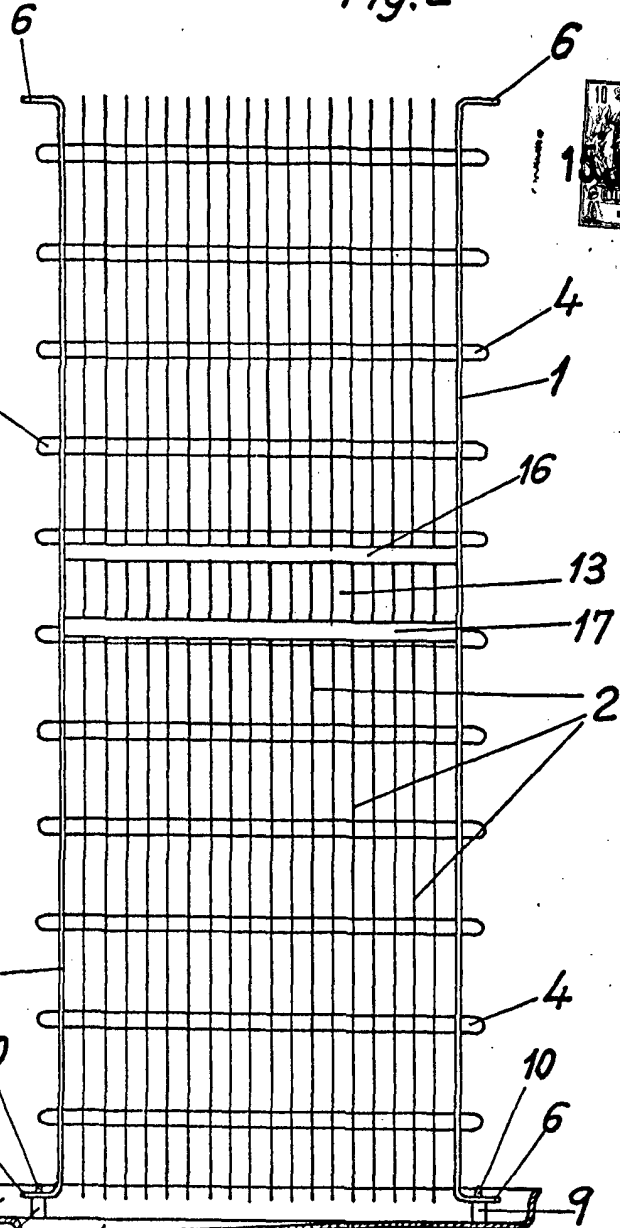
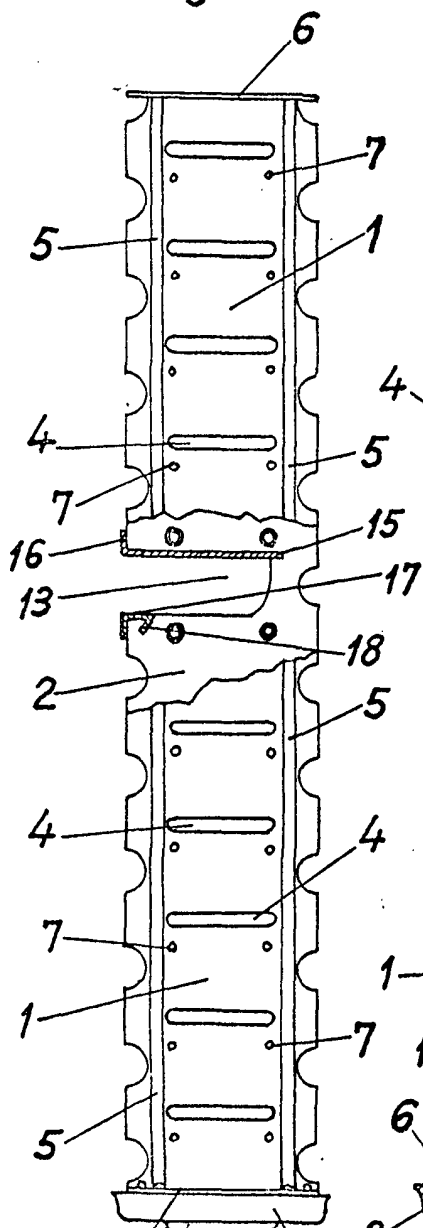

Fig.3

Fig.4

Escala variable  
 MADRID 15 JUN 1973

*[Handwritten signature]*