



PATENTE DE INVENCION

3.012.

192535

MEMORIA DESCRIPTIVA 192535

sobre:

"Perfeccionamientos en los vehiculos para la recogida de basuras".

=====

SOLICITANTE: FERNAND REY, de nacionalidad francesa, domiciliado en 2, Rue Antoine Roucher, PARIS, FRANCIA.

=====

Ya se ha propuesto disponer los cajones que han de contener las basuras, de modo que puedan ir unidos a los vehiculos destinados a la recogida de las basuras, así como bascularlos por ejemplo en unos 135º, para que pueda tener lugar su vaciado al interior de la caja del vehiculo, mientras que estos últimos van equipados de un soporte especial en el que se enganchan los cajones que contienen las basuras que han de vaciarse y que permiten el antedicho efecto de volquete.

10. Semejante sistema de enganche, que permita volcar el



cajón enganchado, puede unirse especialmente a un dispositivo de vaciado con campana móvil y con puerta giratoria, contra el que se coloca el cajón durante su basculamiento y que permite el vaciado de las basuras en el interior del vehículo, sin que se produzca polvo hacia el exterior.

15.

En los sistemas ya propuestos, el cajón vá, por lo general, enganchado en dos puntos diametralmente opuestos por ejemplo por medio de unos órganos que forman ejes que se alojan sobre unos cojinetes correspondientes permitiendo de este modo

20.

volcar el cajón después de su enganche. Es pues necesario que los cajones vayan provistos de dos órganos de enganche, lo cual complica la fabricación de estos cajones, aumentando su precio. Además, estos dos órganos corren el riesgo de colocarse en posiciones relativas defectuosas si el cajón se deforma con el uso. Por último, la colocación simultánea de dos órganos de enganche sobre sus soportes no resulta siempre fácil y complica la maniobra de los cajones, dando lugar a que se efectúen falsas maniobras y accidentes.

25.

La presente invención tiene por objeto, remediar los inconvenientes antedichos, permitiendo la fácil colocación del cajón sin que sea necesaria una forma de caja complicada o que tenga partes frágiles que puedan llegar con el tiempo a deformarse o deteriorarse, si el cajón se maniobra sin precauciones especiales.

30.

35.

La característica esencial de la invención consiste en que los cajones en que se echan las basuras ván provistos de un solo órgano de unión constituido por una especie de asa que hay dispuesta en la parte superior de su pared lateral, mientras que el vehículo de recogida de las basuras lleva, por una parte, un soporte que puede oscilar alrededor de un eje

40.



horizontal y que lleva un gancho que recibe el asa de enganche y, por otra parte, dos superficies de apoyo laterales dispuestas simétricamente con relación al plano vertical diametral del cajón enganchado, destinado a recibir la parte inferior de la pared lateral del cajón, sosteniendo este último en posición sensiblemente vertical, yendo entonces sostenido el cajón en tres puntos sobre los que dicho cajón se centra automáticamente.

Las superficies de apoyo laterales pueden sujetarse sobre el vehículo, especialmente si el cajón está destinado a volcarse con la mano o por el contrario, ser solidarias del soporte oscilante y acompañar al cajón durante su basculamiento, especialmente si este último está retenido por una fuerza motriz que actúa sobre el soporte oscilante.

El cajón va provisto de preferencia de una tapa de charnela, en la que la charnela propiamente dicha va dispuesta en el lado opuesto del asa de enganche y esta tapa podrá llevar, en el lado opuesto de su charnela, una empuñadura de maniobra que podrá cooperar con un gancho de la puerta giratoria de un dispositivo de vaciado con cubeta móvil, si los vehículos destinados a la recogida de basuras van provistos de semejante dispositivo. La parte superior de la pared lateral del cajón irá también provista, de preferencia,

de dos asas laterales de maniobra, diametralmente opuestas y dispuestas a 90° del asa de enganche. Por último, el borde superior del cuerpo del cajón podrá llevar un collarate de

refuerzo que aumentará la rigidez y protegerá el cuerpo del cajón y la tapa contra los choques, al mismo tiempo que podrá cooperar con la cubeta móvil, eventual, del vehículo para asegurar una colocación o apoyo hermético perfecto del extremo superior del cajón contra la superficie exterior



16 ABR. 1925

de está cubeta.

A continuación se describirá, a título de ejemplo, una forma de ejecución del invento, haciendo referencia al dibujo adjunto, en el que:

75

La fig. 1 es una vista esquemática de la superficie exterior de una pared del vehículo provista de un dispositivo de enganche según la invención.

La fig. 2 es un corte vertical correspondiente en el que se ha representado el cajón en su posición de enganche y durante el efecto de volquete.

80.

La fig. 3 es una vista del cajón en alzado y a mayor escala.

La fig. 4 es una vista en planta correspondiente.

85.

La fig. 5 representa en corte vertical a escala ampliada el órgano de enganche del vehículo con una parte del cajón en posición de enganche, y

La fig. 6 es un corte horizontal de las superficies de apoyo laterales del vehículo y del cajón en posición de enganche.

90.

En el ejemplo de ejecución que va representado en los dibujos, el cajón donde se depositan las basuras (figuras 3 y 4) comprende un cuerpo metálico 1 que tiene, por lo general, forma troncocónica, ensanchada hacia arriba y cuya parte superior abierta va provista de una tapa de charnela 2 que gira alrededor de un eje horizontal 3 sostenido por unas patas 4 solidarias del cuerpo 1. Este último va reforzado en su parte superior por un collarete 5 que sobresale por toda la periferia protegiéndolo contra los choques o las caídas a la vez el borde superior del cajón y la tapa.

95.

100.

Según la invención, el cuerpo del cajón 1, va provisto en su parte superior de un asa 6 opuesta a la charnela de la

192535

15 ABR



105. tapa y esta asa 6 está destinada a engancharse en un gancho giratorio 7 de que es portador el vehículo que vá provisto igualmente de dos superficies de apoyo laterales 8-9 destinadas a recibir la parte inferior del cuerpo 1 en dos puntos simétricos con relación al plano diametral vertical del cajón que pasa por el gancho 7, de tal modo que el cajón, enganchado segun se representa en las figuras 2 y 5, se
110. encuentra sostenido en tres puntos que aseguran un centrado satisfactorio. Para facilitar este centrado, del cajón y su apoyo correcto sobre los órganos de sostén, el gancho 7 puede presentar una superficie posterior oblicua 10, como lo
115. representa la figura 5, de tal modo que el asa 6 se desliza sobre este plano inclinado 10 hasta que el cajón se apoya sin juego sobre su soporte.

El cuerpo del cajón lleva además, dos empuñaduras laterales de maniobra 11-12 a 90º del asa de enganche 6 y la parte de encima de la tapa puede tener una empuñadura de

120. maniobra 13 en la parte opuesta a la charnela.

En el ejemplo especial representado, se ha supuesto que el gancho 7 y las superficies de apoyo 8-9 son solidarias de un armazón 14 que se puede deslizar verticalmente, después que ha girado alrededor de un eje horizontal cuando

125. ha alcanzado su posición alta; las superficies de apoyo 8-9 están constituidas de preferencia por unos cojinetes elásticos amortiguadores, de caucho o material similar, de que son portadores, por ejemplo, los extremos de una traviesa horizontal en arco de círculo 15 que forma cuerpo

130. con el armazón 14. Este armazón 14 puede rodar por unos rodillos 16-17 sobre unos caminos de rodamiento verticales 18-19 y su desplazamiento puede asegurarse por un sistema motor apropiado cualquiera. Para simplificar la lectura



135. del dibujo, se ha representado en la fig. 2 los caminos de rodamiento 18-19 desplazados de delante hacia atrás, aun cuando prácticamente se pondrán en el mismo plano por la pared del vehículo; además, cada grupo de caminos 18-19 podrá hasta ser reemplazado por un camino de rodamiento común para los dos rodillos 16-17. Cuando el armazón
140. 14 está en su posición elevada, puede girar alrededor de un eje transversal, por ejemplo, alrededor de sus rodillos 16, mientras que el cajón que contiene las basuras bascula y se coloca, por ejemplo, sobre la superficie exterior de un cesto móvil 20 que gira en el interior de un cesto fijo
145. 21 alrededor del mismo eje que el armazón 14 y va provisto de una puerta giratoria 22; esta puerta se abre arrastrando con ella la tapa 2 del cajón, merced a la acción de un gancho 23 de dicha puerta que se engancha en el asa 13, mientras que se vuelve el cajón para vaciarle.
150. Aun cuando en el ejemplo que se ha representado se ha supuesto que el gancho 7 es solidario de un soporte que a la vez se desliza en altura y gira en posición elevada, se comprenderá que este ejemplo, no tiene caracter alguno limitativo y que el gancho podrá ser llevado por una sencilla
155. pieza giratoria dispuesta justamente por debajo de la región de basculamiento, es decir, en una posición correspondiente a la posición elevada del armazón 14; esta disposición será especialmente aplicable cuando la zona de basculación esté a una altura moderada, por ejemplo cuando
160. se trate de vehículos poco elevados, y que entonces se enganchará directamente con facilidad el cajón con la mano en su posición de basculamiento. En este caso, las superficies de apoyo laterales 8-9 podrán girar con el gancho 7 o al contrario ser fijas, si el basculamiento se efectúa
165. por un sencillo empuje efectuado sobre el mismo cajón.



N O T A

Descrita suficientemente la naturaleza del invento, así como la manera de realizarlo en la práctica, debe hacerse

170.

constar que las disposiciones anteriormente indicadas son susceptibles de modificaciones de detalle, en cuanto no alteren su principio fundamental. También se hace constar que el invento corresponde a una patente presentada en Francia con fecha 18 de mayo de 1949, nº 572.469, acogiéndose, por lo tanto, a los beneficios que conceden los Convenios

175.

Internacionales en vigor, y siendo lo que constituye la esencia del referido invento y por lo que se solicita Patente de Invención, por veinte años en España: "Perfeccionamientos en los vehículos para la recogida de basuras"; caracterizándose por lo siguiente:

180.

1º.= Perfeccionamientos en los vehículos para la recogida de basuras, caracterizándose por la disposición de unos cajones en los que se depositan las basuras, destinados a ir enganchados en posición vertical sobre los vehículos que efectúan la recogida de dichas basuras y un dispositivo

185.

para el enganche de estos cajones sobre los vehículos, y para su efecto de volquete en posición de órgano de enganche que se engancha en un gancho de que es portador el vehículo y que puede girar alrededor de un eje transversal, mientras que el vehículo tiene unas superficies de apoyo laterales,

190.

destinadas a recibir la pared lateral del cajón en dos puntos simétricos con relación al plano vertical diametral del cajón que pasa por su órgano de enganche.

195.

2º.= Perfeccionamientos en los vehículos para la recogida de basuras, caracterizándose porque el cajón tiene una tapa o cubierta con charnela en sentido opuesto al órgano

192535 15 ABR



de enganche y con una empuñadura de maniobra opuesta a la charnela, mientras que el cuerpo del cajón lleva en su extremo superior un collarete de refuerzo que sobresale lateralmente y que protege el borde superior del cajón y la tapa contra los choques.

200. 3º.= Perfeccionamientos en los vehículos para la recogida de basuras, caracterizándose porque el cuerpo del cajón tiene dos empuñaduras de maniobra dispuestas a 90º del órgano de enganche.

205. 4º.= Perfeccionamientos en los vehículos para la recogida de basuras, caracterizándose porque el gancho del vehículo puede ser solidario de un carro móvil en altura y que gira en posición elevada cuando el efecto de volquete se debe efectuar a un nivel más elevado que la posición de enganche.

210. 5º.= Perfeccionamientos en los vehículos para la recogida de basuras, caracterizándose porque las superficies de apoyo laterales pueden ser solidarias del gancho y girar con él, acompañando al cajón durante el volcado, o ,por el contrario, ser fijas para sostener solamente el cajón en posición de enganche.

215. 6º.= Perfeccionamientos en los vehículos para la recogida de basuras; tal y como queda substancialmente descrito en la presente memoria, e ilustrado en los dibujos que se acompañan.

220. Esta memoria consta de ocho hojas escritas a máquina por una sola cara.

Madrid, 15 ABR. 1950

FERNAND REY.

Por Poder de J. GOMEZ ACEBU

192535

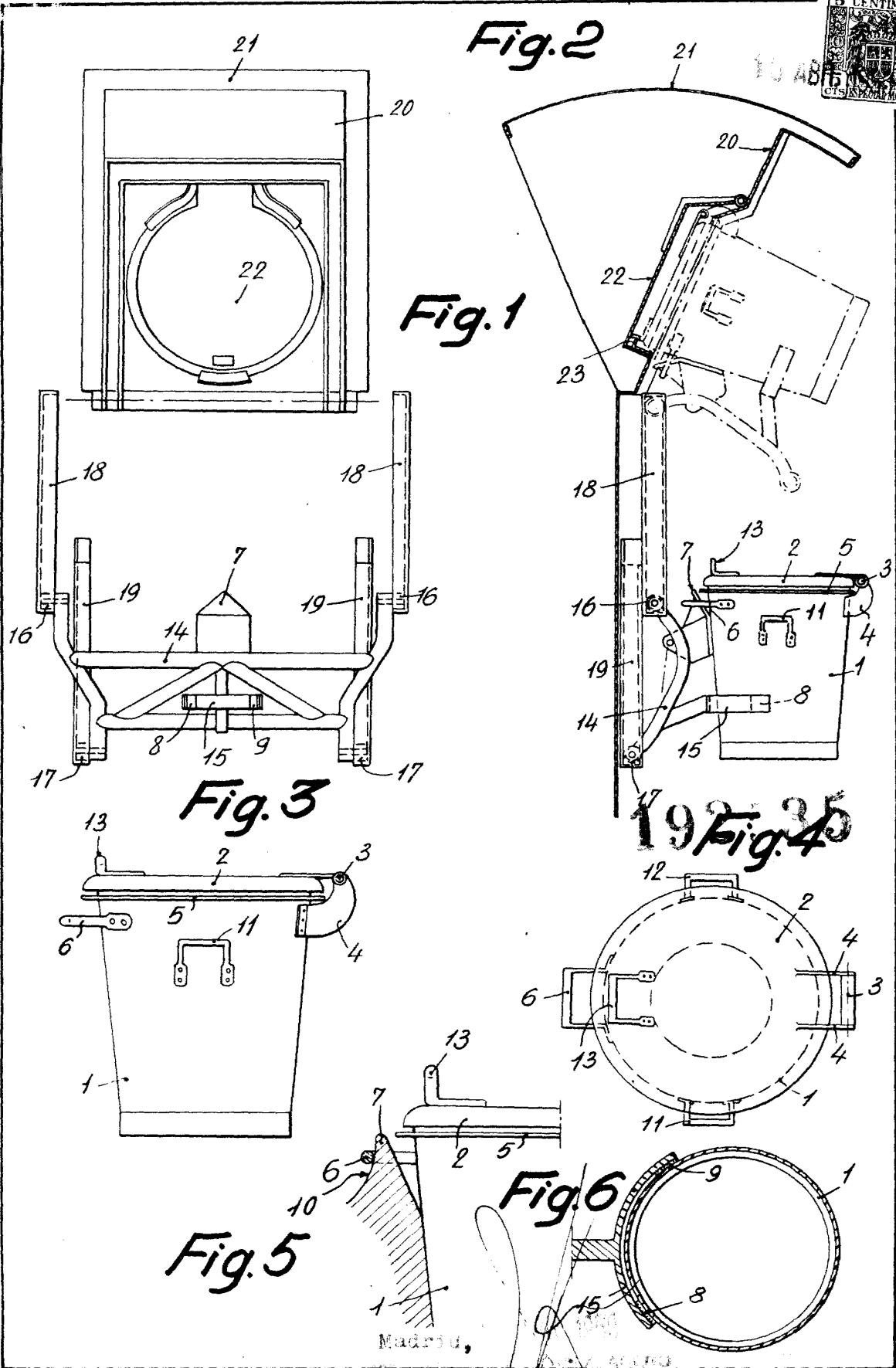

Madrid,