

192530

Int. Cl.²: B65D



JUN. 1973

- 1 -

MEMORIA DESCRIPTIVA

que se acompaña

a la solicitud de

registro de un Modelo de Utilidad, por veinte años en España, a favor de DON NICOLAS H. HOELSCHER GUETTLER, de nacionalidad alemana, residente en MADRID, Juan - Ramón Jimenez, 43.

por:

"CAJA PERFECCIONADA PARA CONTENER ENVASES DE PRO--
DUCTOS ALIMENTICIOS".

- - - - -

192530



La invención a que se refiere la presente memoria, constituye una novedad industrial con características y ventajas que la hacen merecedora del privilegio de explotación exclusiva que por ella se solicita, de acuerdo con las prescripciones del Estatuto vigente -
5 sobre Propiedad Industrial de 26 de Julio de 1.929, texto refundido, publicado el 30 de Abril de 1.930.

El presente registro de Modelo de Utilidad, concierne como su enunciado indica a una caja perfeccionada para contener envases de productos alimenticios, de acuerdo con la descripción detallada -
10 que de la misma se realiza, debiendo interpretarse siempre este concepto en su más amplio sentido y nunca en limitativo.

Para la debida comprensión de este objeto, se adjunta a la presente memoria descriptiva una hoja de planos, en la que a título de ejemplo se representan todas y cada una de las partes que lo
15 forman y relación que guardan entre sí.

En la citada hoja de dibujos, queda representado:

FIGURA PRIMERA.- La misma muestra un desarrollo planificado - de la caja cuyo registro se preconiza.

FIGURA SEGUNDA.- Es una vista en perspectiva inferior de la misma, apreciada en la fase de armado.
20

En estas figuras y con el mismo valor en ambas, se aprecian - las siguientes referencias:

1.- Lámina general, que forma por plegamiento, los cuatro laterales correspondientes, siendo entre sí y por pares respectivos, de
25 igual dimensión.

2.- Corresponde a la disposición lateral de solapas, de distinta forma y longitud en cada lado y que forman los planos de cobertura, que en combinación con los planos -1- antes descritos, forman el cuerpo de la propia caja, que según se muestra en la figura
30 primera del plano anexo, es de estructura paralelepipedica regular.

192530



3.- Son las pestañas de ajuste de las solapas -2- sobre los lados principales -1-, quedando dichas pestañas por debajo de la tapa de cierre correspondiente y en ambos laterales interiores.

35 4.- Es un orificio practicado en el plano de base de la caja, que facilita la visibilidad del envase y su contenido, una vez alojados estos en la mencionada caja.

40 5.- Banda longitudinal, constituida en la parte media de la solapa de la tapa, que va trepada y que simple tracción digital de una lengüeta terminal, se facilita por rasgado la apertura de la caja, para la extracción del envase que esta contiene.

El cierre total de la caja, se realiza una vez estructurada ésta, pegando o fijando por cualquier otro medio, el borde de la solapa de la tapa, sobre el lateral homólogo interior.

45 6.- Son las zonas de plegado de los laterales descritos.

Esta caja será fabricada con cualquier material adecuado y en las formas y dimensiones mas convenientes, no existiendo sobre el particular ninguna limitación.

50 Hecha La descripción precedente, es preciso añadir que los detalles de realización de la idea expuesta, pueden variar, sin que por ello cambie la esencia de la invención, que es la que se desprende de los párrafos que anteceden y se reivindica en la siguiente:

N O T A

55 En resumen: El Modelo de Utilidad que se solicita, recaerá sobre las reivindicaciones siguientes:

60 1ª.- Caja perfeccionada para contener envases de productos alimenticios, caracterizada esencialmente porque comprende la disposición de una lámina general, que está definida por una serie de zonas plegables, que dan lugar a la formación de los correspondientes laterales, existiendo unas pestañas de ajuste que queda debajo



192530

14 JUN 1973

65 de la tapa, cuya solapa se superpone sobre la homologa correspondiente y cuyo borde se fija a la banda interior para establecer el cierre de la caja una vez estructurada, llevando dicha solapa frontal, en sentido longitudinal una zona trepada rematada en una lengüeta, cuya tracción digital facilita la rapida apertura de la caja, la que lleva en su plano de fondo, un orificio apropiado, para facilitar la visibilidad del envase y producto alojado en la propia caja.

70 2a.- CAJA PERFECCIONADA PARA CONTENER ENVASES DE PRODUCTOS ALIMENTICIOS.

Todo ello tal y como se describe en la presente memoria, que consta de cuatro páginas escritas a máquina y dibujos que se acompañan.

Madrid, 14 de Junio de 1.973

JOSE LAHIDALGA,



FIG. 1

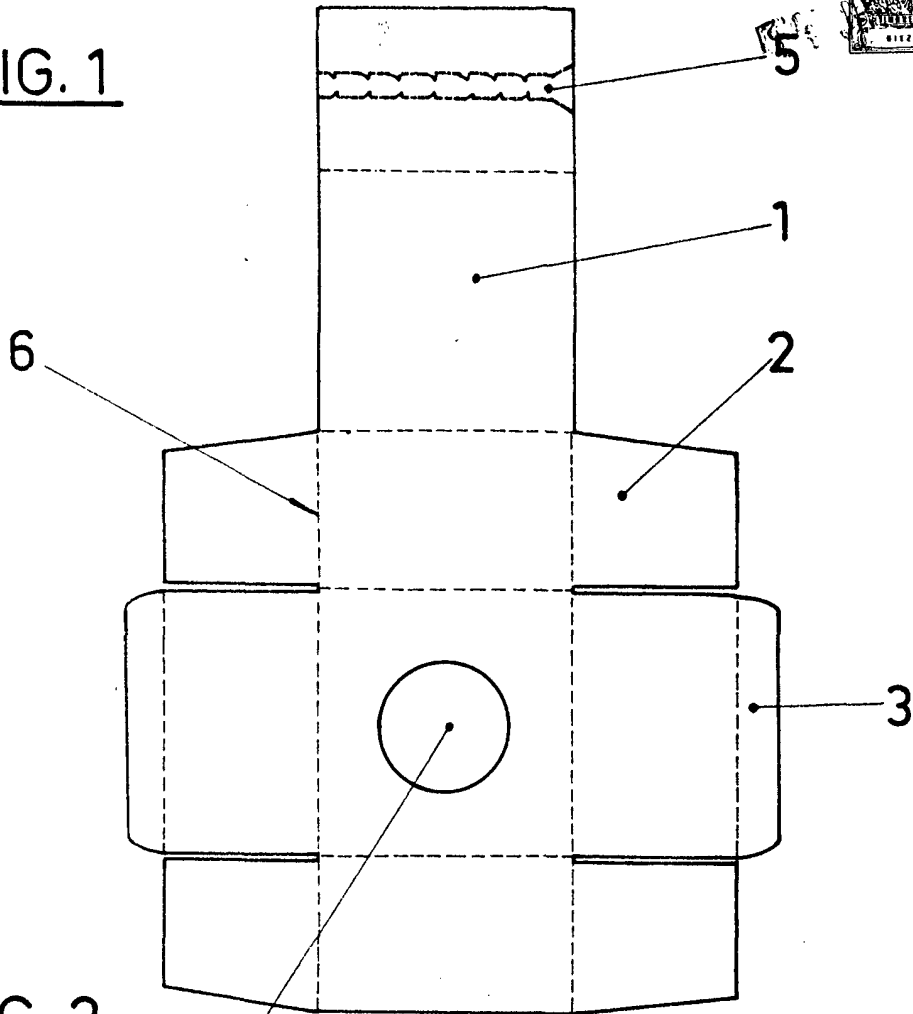
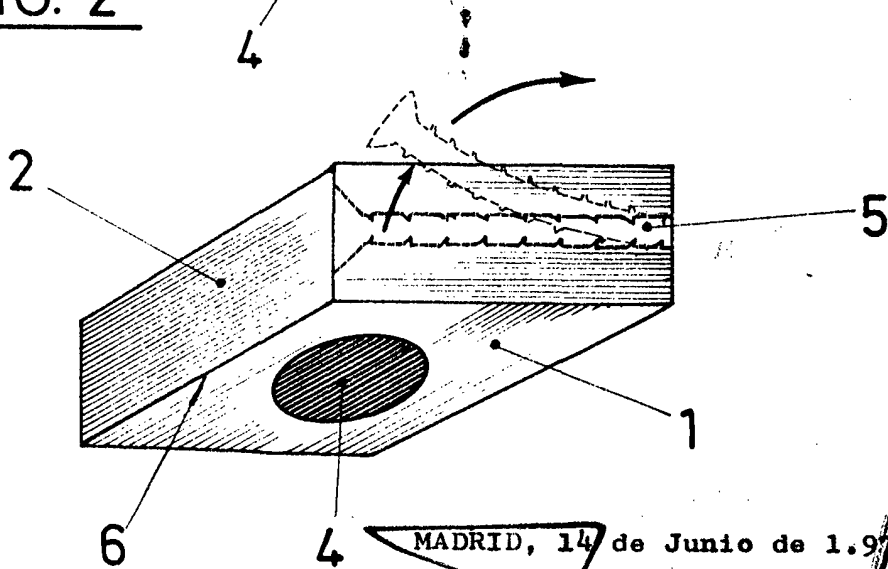

FIG. 2



MADRID, 14 de Junio de 1.973
JOSE LAHIDALGA

ESCALA VARIABLE