

04078

F25D



192481

MEMORIA DESCRIPTIVA

que se acompaña a una solicitud de modelo de utilidad por veinte años, para España y sus Posesiones, por

VITRINA FRIGORIFICA DESMONTABLE, PERFECCIONADA.

Solicitante : D. José María MORENO VILLANA
Nacionalidad : Española
Residencia : VALLADOLID
Domicilio : Tórtola 6.

192481

MEMORIA DESCRIPTIVA



El presente modelo de utilidad recae sobre una vitrina frigorífica que se halla concebida de tal manera que todas sus piezas sean desmontables, por lo que en el almacén ocupa un espacio prácticamente nulo. Una vez montada, ofrece todas las características necesarias para su comportamiento funcional normal, y, si se precisa, puede volverse a desmontar de nuevo, por ejemplo, para un traslado de local, reduciéndose de nuevo su espacio al mínimo para el transporte, contra las que sucede en las de tipo convencional en las que por estar soldadas sus piezas, configuran cuerpos de difícil manejo, mal transporte y almacenamiento que ocupa mucho espacio.

Para mejor comprensión de esta memoria se acompaña el dibujo adjunto que muestra un ejemplo de realización, no limitativo, de los varuos que caben dentro del cuadro general de la invención sin que éste se altere. En tales dibujos:

La fig. 1 muestra la vitrina parcialmente armada.

La fig. 2 muestra otra fase más avanzada de su armado.

La fig. 3 muestra la vitrina totalmente armada.

De acuerdo con la invención referida a tales dibujos, la vitrina consta de una placa base (1), dos testeros (3), una placa posterior (2) y otra frontal (4) que se hallan esencialmente unidas entre sí por enganches excéntricos que permiten el fácil desmonte de los paneles que forman testeros y placas posterior y frontal. Es obvio que estos paneles pueden ser, y de hecho son, compuestos, pero sin que ello sea limitativo.

El panel posterior (2) posee varias ventanas, de las que dos por lo menos sirven para acceso al interior y llevan su puerta correspondiente de ajuste perfecto, y la otra comunica con una cámara que queda formada por un panel interior vertical, situado excéntricamente, y montado de manera desmontable, como los restantes piezas (6) sobre el que se acopla otro horizontal (7) con-



35

figurando así una cámara para alojamiento del motor o compresor, (no representado) al que se tiene acceso por una de las ventanas posteriores de la instalación (5), y que por la parte delantera presenta una ventana (8) de respiradero y ventilación.

40

Sobre este conjunto va acoplada en forma desmontable, como todas las demás piezas, una placa de material plástico (9) rígido, escalonada, o teja, para colocación de diversos productos; en la parte más superior de este conjunto va acoplado un caballete (10) de perfiles metálicos, con lunas de corredera que se deslizan sobre guías de fibra. Este conjunto, como el resto, es totalmente desmontable; los estantes que se consideren necesarios pueden montarse, de igual manera, y a discrección.

45

Finalmente, tras lo descrito sólo resta señalar que en el presente modelo de utilidad caben cuantas variantes de realización como sean posibles sin que se altere su esencia, pudiéndose fabricar su objeto en toda clase de formas, tamaños y materiales apropiados, sin limitación.

- - - - -

50

NOTA - Descrito suficientemente lo que antecede sólo resta señalar que lo que se considera propio, nuevo y útil del solicitante, es lo contenido en las siguientes:

REIVINDICACIONES

55

1 - Vitrina frigorífica desmontable, perfeccionada, caracterizada por el hecho de estar constituida toda ella por paneles que configuran base, testeros, costados y tabiques, todos ellos previstos de manera que puedan ser montados y desmontados fácilmente cuando se precise.

2 - Vitrina, según reivindicación 1ª caracterizada porque los



60 paneles que componen su cuerpo se acoplan entre sí por medio de en-
ganches excéntricos, o medio similar adecuado; y el panel posterior
lleva varias ventanas practicables y cerrables herméticamente me-
65 diante puertas, de las cuales, una de ellas da acceso a la cámara
del motor, compresor o maquinaria productora del frío; y las restan-
tes son de acceso al interior de la vitrina.

3 - Vitrina, según reivindicaciones 1 y 2 caracterizada porque
70 sobre la base de la misma, y entre su frontal y su posterior, se
acopla un tabique vertical, excéntrico, que, como las restantes
piezas es montable y desmontable, sobre cuyo tabique se acopla de
similar manera otro panel horizontal, formándose así la cámara pa-
ra la ubicación de los mecanismos del frigorífico; teniendo ade-
más la puerta posterior, antes aludida, una ventana delantera para
refrigeración y respiración.

4 - Vitrina, según reivindicaciones de 1 a 3 caracterizada
75 porque sobre el conjunto descrito se acopla una cubierta o teja
de material plástico duro, escalonada, apta para apoyar en la mis-
ma diversa artículos, y que se acopla, como las restantes piezas,
de manera montable y desmontable.

5 - Vitrina, según reivindicaciones de 1 a 4, caracterizada
80 porque sobre el cuerpo citado y hacia el frontis del mismo, se
monta un caballete de perfiles metálicos, con guías de fibra pa-
ra fácil deslizamiento de unas placas de cristal que cierran este
conjunto, el cual, asimismo y como las restantes piezas, se pre-
vé en forma montable y desmontable.

85 6 - VITRINA FRIGORIFICA DESMONTABLE, PERFECCIONADA.

0:10:7792481

-5-



Todo según se describe en la presente memoria que consta de cinco hojas foliadas y escritas por una sóla cara con un total de ochenta y nueve líneas y dibujos anexos.

MADRID 13 junio 1973

p.a.

1924



13 JUN

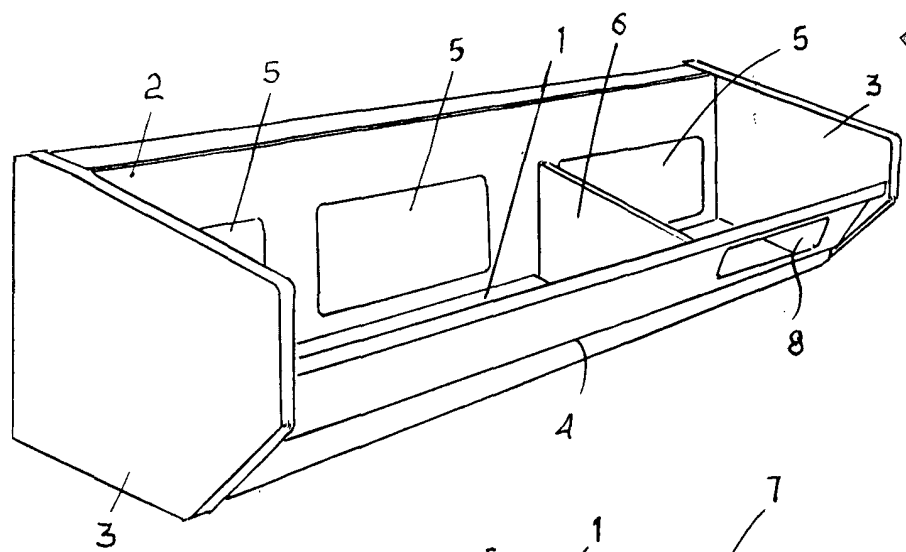

Fig. 1

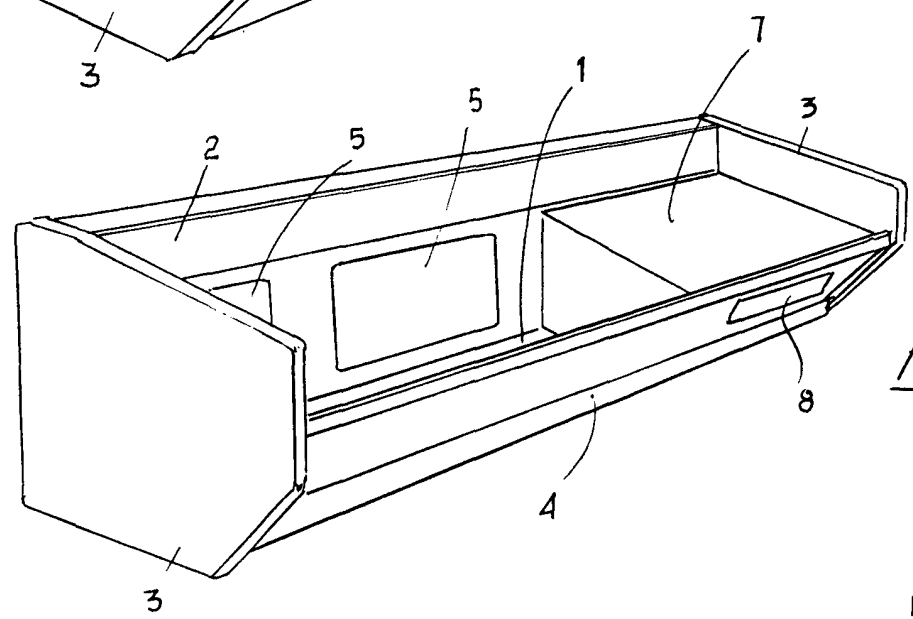

Fig. 2

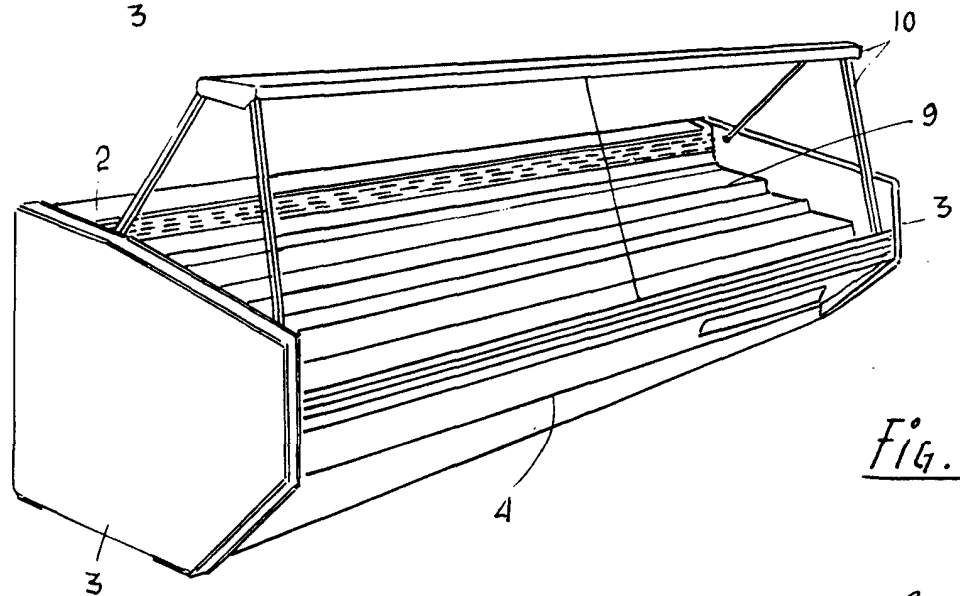

Fig. 3

