

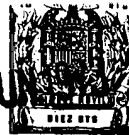



455

12 JUN 1952



expuestas puedan ser más fácilmente comprendidas, así como para explicar el manejo y actuación de este utensilio, se acompaña una lámina de dibujos que representa dos casos de realización, los cuales deben interpretarse ampliamente y sin  
5 'caracter restrictivo alguno, dado su carácter de simples ejemplos aclaratorios.

Los referidos dibujos muestran en sus figuras como sigue:

Figura 1.- Tres vistas en alzado y dos perfiles: uno  
10 frontal y otro en planta, de un caso de realización.

Figura 2.- Otras tres vistas en alzado y dos perfiles: frontal y en planta, de una variante de realización.

Figura 3.- Perspectiva del utensilio representado en la figura 1.

Figura 4.- Vista lateral en alzado del utensilio de las figuras 1 y 3, decorado dándole figura de pájaro.

Figura 5.- Vista lateral del utensilio de la figura 2, también decorado con aspecto de figura de pájaro.

Figura 6.- Vista lateral del utensilio en la forma de colocación para la abertura de un envase de conservas.  
20

Como se aprecia en dichas figuras, los ejemplos de abrelatas descapsuladores representados en ellas presentan los siguientes detalles constitutivos: se componen de una chapa de acero -2- de forma general alargada, a la que, hacia un extremo se le practican dos dobleces transversales en forma de ángulos diedros rectos, que dan lugar a una estrecha franja -3- entre ellos. A partir de dicha franja el extremo de la plancha se configura en forma de pico de ave -1-, puntiagudo y con el borde inferior curvado, biselado y afilado,  
25  
30 mientras que aproximadamente en la parte media de dicha franja

.../...

192435

12



5 ja -3- hay practicada una muesca -4-, debajo de la cual la franja se convierte en una pestaña -5- provista de una punta. Hacia el extremo opuesto de la chapa o cuerpo -2-, hay una profunda muesca -7-, de orientación oblicua, que forma la punta -9- en forma de gancho, siendo -10- un orificio. Esta descripción corresponde al caso de realización representado en las figuras 1, 3 y 4.

10 La otra variante mostrada en las figuras 2, 5 y 6, tiene casi la misma constitución, o sea está también integrada por la chapa de acero -2-; los dos dobleces que dan lugar a la franja -3-; el pico afilado y aguzado -1-; la profunda muesca -7-, la punta ganchuda -9- y el orificio -10-. Pero la muesca -4- varia ligeramente, puesto que en lugar de una muesca, lo que hay señalado con -4'- es una falta o interrupción de la franja -3-, careciendo también de la pestaña -5- y en lugar de ésta tiene una aleta -5'- producida por una prolongación de la chapa o cuerpo -2-, que luego se dobla en ángulo diedro.

15 En las figuras 4 y 5, se ven los abrelatas descapsuladores decorados con las figuras de pájaros adaptadas a la silueta de los mismos. Estas figuras pueden estamparse en los utensilios por el sistema de acuñación, o por cualquier otro, dado que con ello se le dá un mayor atractivo al utensilio, sobre todo si por el orificio -10- se une a un llavero.

20 En la figura 6, se aprecia cómo se coloca el utensilio para abrir una lata o envase metálico -8-. Se adosa el utensilio a la lata, haciendo que el reborde -6- se aloje en la muesca 4 ó 4', con lo cual el pico punzante y cortante -1- quedará desplazado sobre la tapa y al lado interior de dicho reborde -6-. Si en esta posición elevamos la cola del utensilio y palanqueamos con el mismo, la punta -1- punzará y empe-

.../...

192435

12



5      zará a cortar la hojalata de la tapa junto al reborde -6-,  
continuyendo el corte hasta que se complete la basculación de  
la palanca de primer género, que es en realidad de lo que ac-  
túa el utensilio. Retrocediendo luego el abrelatas un espacio  
adecuado y repitiendo la basculación se avanzará una porción  
del corte, hasta que se abra toda la lata repitiendo sucesi-  
vamente estas operaciones.

La función de descapsulador, no es necesario aclarar  
que la ejerce la muesca -7- y la punta ganchuda -9-.

10      Los ejemplos representados y descritos son abrelatas  
descapsuladores de bolsillo y por tanto serán de reducido ta-  
maño, pero también podrían fabricarse otros de tamaño mayor,  
para restaurantes, cocinas y otros establecimientos. Estos úl-  
timos, incluso desprovistos de la parte descapsuladora y en  
15      su lugar un mango adecuado.

Conviene también tener en cuenta que el utensilio -  
podrá fabricarse con o sin las decoraciones de los ejemplos,  
o con otras decoraciones y con posibilidad de variar las for-  
mas y los tamaños, en todo aquello que no altere lo esencial  
20      que se resume en la siguiente

NOTA REIVINDICATORIA

En el presente Modelo de Utilidad se reivindica:

25      1.- Mini abrelatas y descapsulador de botellas, com-  
puesto por una chapa de acero configurada por troquelado, ca-  
racterizado porque hacia uno de sus extremos tiene dos doble-  
ces transversales que forman dos ángulos rectos diedros y en-  
tre ellos una franja espaciadora desde la que parte hacia el  
extremo una porción en forma de pico de ave, puntiaguda y afi-  
lada, la cual queda situada en un plano diferente y paralelo  
30      al resto del cuerpo del utensilio, existiendo en la referida  
franja espaciadora una muesca o vacío capaz de recibir el re-

.../...

10478

192435  
- 6 -



12 JUN 1973

borde de la lata que haya de abrir y a continuación de la -  
 muesca una pestaña continuadora de la franja, o bien en la  
 parte inferior una aleta doblada en ángulo diedro recto ha-  
 cia la misma dirección de la franja espaciadora y perpendicu-  
 5 lar a ella, disponiendo el utensilio en el extremo opuesto al  
 de este pico punzante y cortador, que es el que actúa de abre-  
 latas, de una profunda muesca oblicua que conforma una punta  
 en forma de gancho, apropiada para actuar de descapsulador,  
 así como también en este extremo un orificio adecuado para -  
 10 colgar o enganchar el utensilio a una cadena, llavero u otro  
 soporte.

2.- "MINI ABRELATAS Y DESCAPSULADOR DE BOTELLAS", de  
 conformidad en un todo en lo esencial y fines industriales a  
 lo descrito en la precedente memoria descriptiva y gráficamente  
 15 te representada en los adjuntos planos para su mejor compren-  
 sión.

Esta memoria consta de SEIS hojas, escritas o mecano-  
 grafiadas por una sola cara a doble espacio.

Madrid, 12 JUN. 1973

Por autorización del interesado.

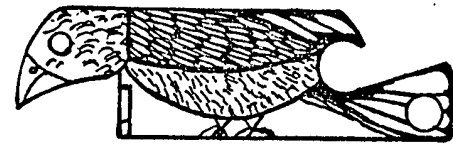
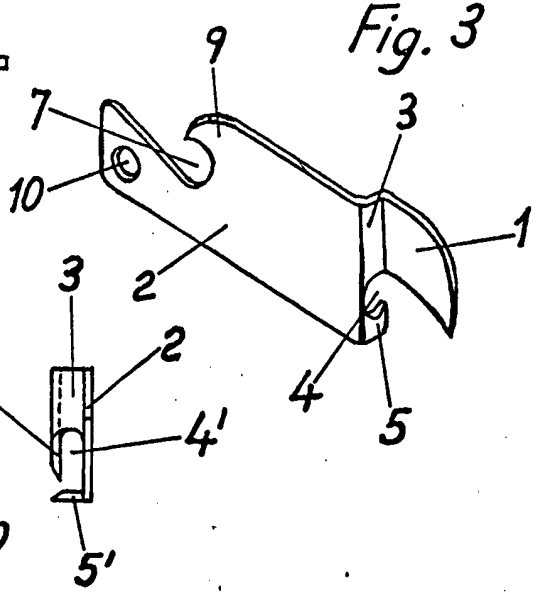
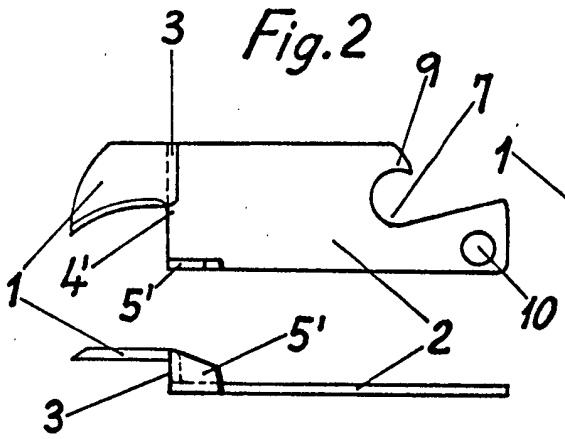
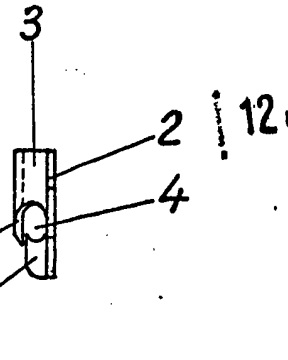
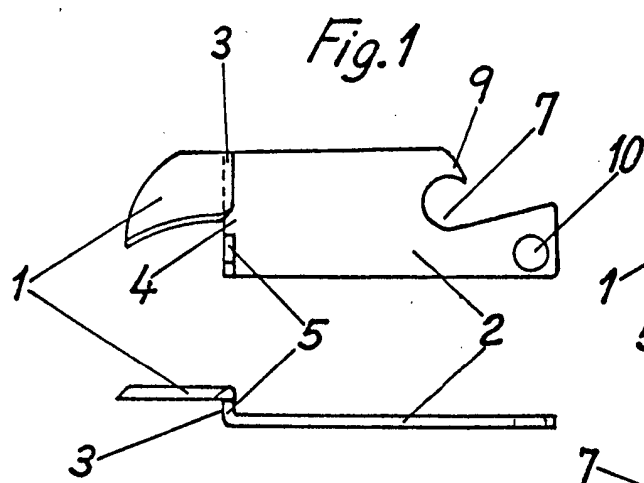

Fig. 4

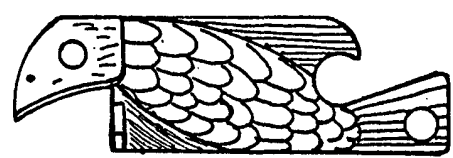

Fig. 5

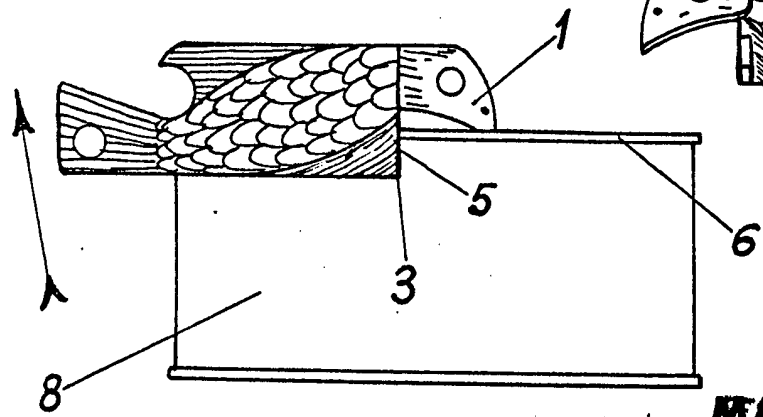

Fig. 6

Escala variable

MADRID 12 JUN 1973