



192419

192419

M E M O R I A   D E S C R I P T I V A

D E

UNA PATENTE DE INVENCION, POR VEINTE AÑOS EN ESPAÑA, A FAVOR DE  
EDMOND UHER, domiciliado en PARIS, Square Villaret-de-Joyeuse  
Nº 6 (Francia)

s o b r e

"CERRADURAS DE CILINDRO ROTATIVO PROVISTAS DE ELEMENTOS  
PLANOS DE FIADOR".

-----oO-----

La presente invencion se relaciona con una cerradura  
de cilindro rotativo provista de elemento planos de fia-  
dor.

Es sabido que las cerraduras de cilindro rotativo  
5 de diversos tipos pueden ser abiertas por un ladron experi-  
mentado, efectuandose la apertura haciendo girar primeramen-  
te con lentitud el cilindro interno hasta que esta rotacion  
queda detenida por el borde lateral de por lo menos un ele-  
mento tubular de fiador que apoya contra el costado del sur-  
10 co del cilindro externo en el qual dichos elementos de fia-  
dor quedan detenidos en la posicion trabada, moviendo luego  
un primer elemento de fiador en direccion hacia su posicion  
retraida para detectar, mediante una esquina de dicho elemen-  
to de fiador, la linea de separacion entre dicho cilindro in-

192419



15        terno y dicho cilindro externo, lo que indica che dicho elemen-  
to de fiador ha sido llevado a su posicion retraido, girando  
levemente algo mas el cilindro interno para mantener a dicho  
primer elemento de fiador en su posicion retraida mientras  
se lleva al elemento fiador siguiente en contacto intimo con  
20        el costado del surco, y asi sucesivamente, realizandose asi  
la apertura paso por paso hasta que la totalidad de los ele-  
mentos de fiador hayan sido llevados a su posicion retraida.

      La finalidad de la presente invencion es proveer una  
cerradura de cilindro rotativo en la qual queda radicalmente  
25        eliminada la posibilidad de abrir de esa manera la cerradura.

      De acuerdo con la presente invencion, los surcos del cilin-  
dro externo poseen, por lo menos a lo largo de una parte de  
su extension longitudinal, una anchura mayor que las ranuras  
del cilindro interno; de esta manera la deteccion de la linea  
30        de separacion entre los cilindros interno y externo mediante  
las esquinas de los elementos de fiador requiere un cierto  
desplazamiento angular relativo de ambos cilindros, mientras  
que se proveen medios para trabar positivamente los elementos  
de fiador en su posicion de cierre en cuanto se gira el cilin-  
35        dro interno, aunque sea sobre un angulo muy pequeno, y sin  
necesidad de recurrir para ello al uso de ninguna clase espe-  
cial de llave en la cerradura.

      De acuerdo con una de las particularidades de la presente  
invencion, los medios trabadores comprenden una serie de len-  
40        guetas elasticas independientes situadas cada una frente a un  
borde longitudinal de un elemento de fiador, estando provistos  
dichos bordes cada uno de por lo menos una muesca, medios ca-  
paces de orientar radialmente cada una de dichas lengüetas en  
en direxxion hacia las muescas del elemento de fiador frente  
45        al qual estan colocadas, medios capaces de llevar la totalidad  
de dichas lengüetas a una posicion alejada de dichas muescas,  
siendo gobernado el funcionamiento de dichos medios mediante



50 la rotacion del tambor, de modo que en cada posicion del mismo, en la cual se puede insertar la llave en dicho tambor o quitarla del mismo, y solamente en esta posicion, dichos elementos de fiador quedan en libertad para moverse en una direccion radial.

55 La presente invencion podrà ser comprendida mas facilmente haciendo referencia a los dibujos que se acompaňan, en los cuales se muestran, a titulo de ejemplo, algunas de sus formas de realizacion; en dichos dibujos :-

60 La fig. 1 es un corte longitudinal de una cerradura de cilindro rotativo provista de elementos planos de fiador, conteniendo cada uno de los compartimentos guiadores dos elementos libres de fiador que se pueden accionar positivamente en direccion hacia su posicion de extraccion mediante una llava doble, sin ser orientados en ninguna direccion por resorte alguno;

65 La fig. 2 es un corte transversal de la cerradura de cilindro rotativo que ilustra la fig. 1;

La fig. 3 es un corte transversal esquematico que muestra el modo de funcionamiento de la cerradura de la presente invencion;

70 La fig. 4 muestra la misma disposicion de la fig. 3 pero con el cilindro interno girado sobre un pequeno angulo;

La fig. 5 es una vista en perspectiva de una forma practica de realizacion del mecanismo trabador de acuerdo con la presente invencion;

75 La fig. 6 es un corte transversal de una cerradura de cilindro rotativo a la cual se ha incorporado dicho mecanismo;

La fig. 7 es una vista superior de dos elementos de fiador, cuyos costados mas largos estan provistos de muescas; y

80 La fig. 8 es una vista en perspectiva de una mitad de



un cilindro externo cuyo surco longitudinal comprende una porcion mas estrecha que tiene el mismo ancho que la renura correspondiente del cilindro interno.

85 Remitiendose primeramente a la fig. 1, se muestra en ella, mediante la referencia numerica 1, la caja de la cerradura en la cual esta fijado rotativamente el cilindro externo 2. El cilindro externo està provisto de dos surcos longitudinales 10, segun se muestra en la fig. 2, cuya anchura, en las formas conocidas de realizacion, corresponde substancialmente a la de los elementos de fiador 5 y 6. Las placas guñadoras 4 estan fijadas en el cilindro interno 3 y constituyen, juntamente con las placas laterales 9 que fijan a dichas placas guñadoras, una suerte de caja rigida; los espacios intermedios comprendidos entre las placas guñadoras 4, que tienen todas las mismas dimensiones, se emplean para guiar exilmente los elementos de fiador 5 y 6 que, en el ejemplo ilustrado, estan dispuestos por pares en dichos espacios intermedios y se pueden mover libremente en direccion radial. Cada elemento de fiador esta provisto de una porcion recortada central 3I (fig.7)

I00 a través de la cual pasa la llave 7 cuando se la inserta en la cerradura y cuyos bordes son accionados por los contornes o perfiles activos 8 de dicha llave, que producen un gobierno positivo del elemento correspondiente de fiador. En en ejemplo que se ilustra en la fig. 1 se encuentra el cilindro interno en su posicion de apertura. Cuando se extrae la llave 7 del cilindro interno, se desplazan los elementos de fiador radialmente bajo el mando de los contornes de llave y toman contacto con el surco longitudinal 10 del cilindro externo 2, impidiendo de esta manera que el cilindro interno gire adicionalmente, y quedando asi trabado dicho cilindro interno.

I05

I10

Un ladron que tratara de abrir esta cerradura, sin poseer la llave correspondiente, deberia liberar todos los elementos de fiador de sus surcos longitudinales 10, llevandolos exacta-



mente a su posicion central para destrabar asi el cilindro  
II5 interno. El mecanismo interno nos es visible desde el exte-  
rior y por lo tanto el ladron solo podra depender para ello  
de la sensibilidad de su sentido del tacto; debera entonces  
girar el cilindro interno sobre un angulo determinado por la  
I20 luz lateral de los elementos do fiador, hasta que haya "de-  
tectado", mediante las esquinas externas de los elementos de  
FIADOR, la linea de separacion entre los cilindros externo  
e interno, lo que permite que ese fiador, sobre el cual ac-  
tua el ladron en ese momento, permanezca en la posicion cen-  
tral deseada. Si pudiera realizar exitosamente esta operacion  
I25 con todos los elementos de fiador, el cilindro interno queda-  
ria destrabado y, a partir de este momento, podria girar li-  
bremente de manera de permitir la apertura de la cerradura.

La presente invencion hace imposible esta operacion, gra-  
cias al mecanismo y disposicion que ilustra esquematicamente  
I30 la fig. 3. Para obtener el trabado del cilindro interno exac-  
tamente en la posicion de cierre o en la de apertura, se  
provee un dispositivo trabador constituido por un rodillo  
15 fijado a una palanca de tres brazos 13 montada rotativa-  
mente sobre un punto de rotacion 14, siendo capaz dicho rodil-  
I35 lo de penetrar, bajo la accion de un resorte de traccion 17,  
en un rebajo correspondiente 20 de la pared del cilindro ex-  
terno.

Una hoja elastica de trabado 18 esta dispuesta en el es-  
pacio hueco interior del cilindro, siendo capaz la porcion  
I40 de forma de lengüeta de dicha hoja de penetrar, a traves de  
una ranura provista para este fin en una placa lateral cor-  
respondiente 9, en el espacio que encierra los elementos de  
fiador (fig. 4).

Dichos elementos de fiador estan provistos en uno de sus  
I45 costados de mayor longitud de una o mas ranuras 19, las cua-  
les estan dispuestas de tal manera que cuando uno de los e-  
lementos de fiador se encuentra en una de sus posiciones  
terminales queda la ranura correspondiente situada al nivel



I50 de la lengüeta correspondiente de la hoja I8. Un perno I6,  
integral con la palanca de tres brazos I3, se proyecta den-  
tro del espacio hueco del cilindro interior, estando adapta-  
do dicho perno para llevar a las lengüetas del resorte I8  
fuera de los compartimentos que rodean a los elementos de  
fiador y luego fuera de las trayectorias de los bordes de  
I55 los correspondientes elementos de fiador (cuando el rodillo  
15 esta encajado en el rebajo 20 del cilindro externo), de  
manera que, en esta posicion del cilindro interno, cada ele-  
mento de fiador puede ser libremente desplazado ( por ejem-  
plo mediante la llave correspondiente). Sin embargo, en cuan-  
I60 to se hace girar el cilindro, aun sobre un angulo pequeño  
( por ejemplo en el sentido de la flecha que se muestra en  
la fig. 4), el rodillo 15 es orientado fuera de su aloja-  
miento; esto produce una inclinacion de la palanca I3, de  
manera que la lengüeta elastica I8 queda ahora liberada por  
I65 el perno I6 y penetra dentro del compartimento que contiene  
los elementos de fiador, donde a causa de su propia elasti-  
cidad, presiona sobre el borde del correspondiente elemento  
fiador. Cuando uno de los elementos de fiador se encuentra  
en su posicion terminal, la correspondiente lengüeta elas-  
I70 tica toma contacto con la muesca I9 del borde de dicho ele-  
mento de fiador, de manera que este queda positivamente tra-  
bado. Por otra parte, si ele elemento particular de fiador  
no encuentra en ese momento en una de sus posiciones terminales,  
sino que se halla, por el contrario, en cualquier posicion  
I75 intermedia, la lengüeta apoya elasticamente contra el borde  
de dicho elemento de fiador. En cuanto se desplaza este ultimo,  
bajo los efectos de cualquier accion externa, la lengüeta e-  
lastica encaja dentro de una de las muescas, después de lo  
cual dicho elemento de fiador queda trabado igual que antes,  
I80 de modo que resulta imposible cualquier operacion subsiguiente  
tendiente a abrir la cerradura. Sin embargo, en cuanto se  
lleva el cilindro interno de vuelta a la posicion angular en  
la cual es retenido elasticamente por el rodillo I6, las len-



185 gúetas elasticas son soltadaa por el perno I6 de modo que, en esta posicion particular del cilindro interno, se podra insertar sin dificultades la llave en la cerradura, e quitarla de ella, gracias a que los elementos de fiador se pueden mover ahora libremente.

190 La eficacia de este dispositivo aumenta mas todavia debido a que los dos surcos longitudinales 10 del cilindro externo 2 son materialmente mas anchos que los elementos de fiador, de manera que es necesaria una rotacion apreciable del cilindro interno antes de que el angulo I2 de los elementos de fiador, que se proyecta fuera del cilindro interno, haya alcanzado el borde 11 del surco longitudinal 10; de esta manera, los 195 elementos de fiador queden trabados antes de que se haya podido detectar al tacto la linea de separacion.

200 En las figs. 5 y 6 se muestra una de las posibles formas de realizacion de la cerradura de cilindro rotativo de acuerdo con la presente invencion. El resorte trabador, que es comun a varios elementos de fiador, tiene forma semejante a un peine; este resorte de forma de peine esta constituido por una hoja elastica 21 provista de una pluralidad de dientes elasticos 22, correspondiendo la cantidad de dientes con la cantidad de elementos de fiador provistos en el cilindro. Los extremos doblados hacia arriba 23 de los dientes del resorte estan adaptados para tomar contacto con las muescas marginales de los elementos de fiador. Dos porciones terminales 24 de la 205 hoja 21 estan dobladas de manera de ofrecer una pre-tension, a fin de ejercer sobre los rodillos 21 una presion que tiende a ponerlos en contacto con el interior de la correspondiente ra nura axil del cilindro interno, con lo cual este ultimo queda elasticamente trabado. La extraccion de los dientes del resorte de forma de peine fuera de los compartimentos de los 210 elementos de fiador, en la posicion de cierre del cilindro interno, queda asegurada por una palanca de chapa metalica doblada 25, cuyos dos brazos laterales 27 estan dispuestos entre el rodillo bloqueador 28 y el resorte lateral 24 que



220       apoya sobre dicho rodillo, mientras que su brazo central  
I26 apoya sobre la superficie vertical 29 de los dientes del  
resorte de forma de peine. Si los rodillos bloqueadores 28  
son desplazados axialmente, debido a una rotacion del cilindro  
interno, la palanca de dos brazos 25 es inclinada de  
modo que su brazo 26 suelta a la lengüeta elastica 23, per-  
225       mitiendo que la misma penetre dentro de los compartimentos  
de los elementos de fiador. A la inversa; si los rodillos  
penetran dentro de los rebajos del cilindro externo, el  
brazo 26 ejerce una presion en el sentido opuesto y lleva  
nuevamente a la lengüeta a su posicion original.

230       Si se proveen dos elementos de fiador en cada comparti-  
mento guizador, y de tal manera que cada lengüeta del resor-  
te de forma de peine actue sobre solamente uno de los elemen-  
tos de fiador de cada par, quedan provistos en el espacio  
hueco interior del cilindro interno dos resortes de forma de  
235       peine o dispositivos trabadores similares a cada lado de los  
elementos de fiador, y estos (fig. 7) ofrecen asi, en uno de  
sus costados mas largos, la muescas bloqueadoras I9 y, en los  
costados opuestos, una sola muesca larga de igual profundidad  
que la de las muescas I9, pero cuya altura corresponde a la  
240       separacion vertical entre los bordes terminales de las mues-  
cas I9 consideradas conjuntamente. Dos pares de elementos de  
fiador estan dispuestos de tal manere en sus compartimentos,  
que los diferentes contornos o perfiles de sus bordes longi-  
tudinales quedan siempre en oposicion; es decir, en un costado  
245       de cada par de elementos de fiador, uno de los elementos de  
fiador de cada pa ofrece muescas tales como la I9, mientras  
que el otro elemento de fiador de cada par ofrece una muesca  
tal como la 30, de manera que la lengüeta elastica correspon-  
diente ejerce una accion trabadora solamente sobre el elemen-  
250       to de fiador de cada par que esta provisto en dicho lado de  
muescas trabadoras.

La muescas trabadoras I9 estan situadas a cada lado del eje  
transversal (Fig. 7) del elemento de fiador, simetricamente

192419

- 4 AB



255 con respecto a dicho eje; el eje transversal de cada muesca  
esta distanciado del eje transversal del elemento de fiador  
sobre una distancia correspondiente al desplazamiento radial  
maximo de dicho elemento de fiador en una cierta direccion.

260 La muesca longitudinal larga 30, provista en el otro cos-  
tado longitudinal del elemento de fiador, tambien es simetri-  
ca con respecto al eje transversal de dicho elemento de fiador  
y tiene una longitud superior al desplazamiento radial maximo  
del elemento de fiador dentro del cilindro externo.

265 Afin de permitir esta disposicion particular de los con-  
tornos de los bordes laterales de los elementos de fiador,  
aun en el caso de elementos de fiador iguales provistos del  
mismo resorte central 31, cada tipo de elemento de fiador se  
fabrica con ambos contornos o perfiles longitudinales dife-  
rentes.

270 Para impedir cualquier rotacion del cilindro interno sin  
usar la correspondiente llave, rotacion que por lo demas re-  
sultaria posible ya que los surcos longitudinales del cilin-  
dro externo tienen mayor anchura que los elementos de fiador,  
la anchura 32 de uno o de ambos surcos longitudinales diame-  
tralmente opuestos se reduce parcialmente como se indica en  
275 33 de la fig. 8, correspondiendo la longitud axil de dicha  
porcion mas estrecha al espesor total de una cantidad apro-  
piadamente elegida de elementos de fiador del extremo del ci-  
lindro por el cual se introdujera la llave, de modo que se  
pueda girar el cilindro interno solamente despues de haber in-  
280 sertado completamente la llave en la cerradura.

285 De acuerdo con otra particularidad de la presente inven-  
cion, los primeros elementos de fiador, adaptados para que  
con ellos se tome contacto en dicha parte de los surcos que  
tienen menor anchura, no se encuentran necesariamente pro-  
vistos de ranuras y no se provee lengüeta frente a los bor-  
des de dichos elementos de fiador. De esta manera, un ladrón  
puede obrar sobre estos primeros elementos de fiador, pudien-  
do lograr llevarlos a su posicion retraida; pero, en cuanto

1924 19<sup>4</sup> AB



290 alcanza el, primer elemento de fiador perteneciente a la porcion mas ancha del surco, el mecanismo trabador de la presente invencion comienza a ctuar y se hace estrectamente imposible cualquier opercaion adicional tendiente a abrir la cerradura sin el uso de la llave correspondiente.

- N O T A -

295 Los puntos de invencion propia y nueva que se presentan para que sean objeto de ésta PATENTE DE INVENCION POR 20 AÑOS EN ESPAÑA, son los siguientes:

300 1.- Cerradura de cilindro rotativo que comprende una caja provista de una pared cilindrica interna, dos surcos longitudinales diametralmente opuestos en dicha pared, un tambor cilindrico hueco montado rotativamente en dicha caja, dos ranuras longitudinales diametralmente opuestas en la pared de dicho tambor, teniendo dichas ranuras una anchura menor que la de dichos surcos, una pluralidad de elementos planes de fiador de forma general rectangular montados deslizablemente en dicho tambor, guiados a lo largo de un diametro del mismo que cruza el eje longitudinal de dichas ranuras y capaces de tomar contacto, a través de dichas ranuras, con uno de dichos surcos, mientras que dichos elementos de fiador estan provistos en uno de sus bordes longitudinales de por lo menos una muesca, una pluralidad de lengüetas elasticas situadas dentro de dicho tambor, medios capaces de orientar radialmente cada una de dichas lengüetas en direccion hacia las muescas del elemento de fiador frente al cual esta situada, de manera de impedir positivamente, cuando una lengüeta toma contacto con una muesca, el deslizamiento de dicho elemento de fiador, y medios capaces de llevar la totalidad de dichas lengüetas a una posicion alejada de dichas muescas, siendo gobernada la operacion de dichos medios por la rotacion del tambor, de manera que en cada posicion angular del mismo, en la qual se puede insertar la llave en dicho tambor o extraerla del mismo, y en esa posicion solamente, dichos elementos de fiador quedan liberados.

305

310

315

320

1924 19 APR



2.- Cerradura de cilindro rotativo que comprende una caja provista de una pared cilindrica interna, dos surcos longitudinales diametralmente opuestos en dicha pared, un tambor cilindrico hueco montado rotativamente en dicha caja, dos ranuras longitudinales diametralmente opuestas en la pared de dicho tambor, teniendo dichas ranuras una anchura menor que la de dichos surcos, una pluralidad de compartimentos en dicho tambor, una pluralidad de elementos planos de fiador, de forma generalr rectangular montados deslizablemente en dicho tambor, a razon de dos por cada compartimento, guiados a lo largo de un diametro del mismo que cruza el eje longitudinal de dichas ranuras y capaces de tomar contacto, a través de una de dichas ranuras, con uno de dichos surcos, mientras que dichos elementos de fiador estan provistos en uno de sus bordes longitudinales de por lo menos una muesca y en el otro borde longitudinal de una porcion recortada simetrica con respecto al eje transversal de dicho elemento de fiador y que tiene una longitud por lo menos igual al doble del desplazamiento radial maximo en un cierto sentido del elemento de fiador, estando montada una mitad de dichos elementos de fiador con dichas muescas hacia un lado de sus ejes longitudinales y la otra mitad con dichas muescas hacia el otro lado, dos grupos de lengüetas elasticas situadas dentro de dicho tambor, a cada lado de dichos elementos de fiador, medios capaces de orientar radialmente cada una de dichas lengüetas en direccion hacia las muescas del elemento de fiador del par frente al cual esta situada de manera de impedir, positivamente, al entrar en contacto con una muesca, el deslizamiento del elemento de fiador de cada par que esta provisto de dicha muesca del lado correspondiente, mientras que no ejerce efecto sobre el otro elemento de fiador de cada par, y medios capaces de llevar la totalidad de dichas lengüetas a una posicion alejada de dichas muescas, siendo gobernados dichos medios por la rotacion del tambor, de manera que en cada posicion angular del mismo, en la cual se puede insertar la llave en dicho tambor

192419

74 AB



o extraerla del mismo, y en esa posicion solamente, dichos elementos de fiador quedan liberados.

360           3.- Cerradura de cilindro rotativo que comprende una caja provista de una pared cilindrica interna, dos surcos longitudinales diametralmente opuestos en dicha pared, un tambor cilindrico hueco montado rotativamente en dicha caja, dos ranuras longitudinales diametralmente opuestas en la pared de  
365 dicho tambor, teniendo dichas ranuras una anchura menor que la de dichos surcos a lo largo de una porcion de la longitud de estos ultimos y una anchura igual a la de dichos surcos a lo largo de la porcion restante de dicha longitud, siendo igual, dicha porcion de longitud, al espesor total de una  
370 cantidad de elementos de fiador desde el cilindro y donde se inserta la llave, una pluralidad de elementos planos de fiador, de forma general rectangular, montados deslizablemente en dicho tambor, guiados a lo largo de un diametro del mismo que cruza el eje longitudinal de dichas ranuras y capaz de  
375 tomar contacto, a través de una de dichas ranuras, con uno de dichos surcos, mientras que dichos elementos de fiador estan provistos en uno de sus bordes longitudinales de por lo menos una muesca, una pluralidad de lengüetas elasticas situadas dentro de dicho tambor, medios capaces de orientar  
380 radialmente cada una de dichas lengüetas en direccion hacia las muescas del elemento de fiador frente al cual esta situada de manera de impedir, positivamente, cuando una lengüeta se encuentra en constacto con una muesca, el deslizamiento de dicho elemento de fiador, y medios capaces de llevar la totalidad de dichas lengüetas a una posicion alejada de dichas muescas, siendo gobernada la actuacion de dichos medios por la rotacion del tambor, de manera que en cada posicion angular del mismo, en la cual se puede insertar la llave en dicho tambor o extraerla del mismo, y en esa posicion solamente, dichos elementos de fiador quedan liberados.  
385  
390

4.- Cerradura de cilindro rotativo que comprende una caja provista de una pared cilindrica interna, dos surcos

192419<sup>4</sup> AB



longitudinales diametralmente opuestos en dicha pared, un  
tambor cilindrico hueco montado rotativamente en dicha caja,  
395 dos ranuras longitudinales diametralmente opuestas en la pa-  
red de dicho tambor, teniendo dichas ranuras una anchura menor  
que la de dichos surcos, una pluralidad de elementos planos  
de fiador de forma general rectangular montados deslizable-  
mente en dicho tambor, guiados a lo largo de un diametro del  
400 mismo que cruza el eje longitudinal de dichas ranuras y capa-  
ces de tomar contacto, a través de una de dichas ranuras, con  
uno de dichos surcos, mientras que dichos elementos de fiador  
están provistos en uno de sus bordes longitudinales de por  
lo menos una muesca, un peine que forma una pluralidad de  
405 de lengüetas elasticas situadas dentro de dicho tambor, me-  
dios capaces de orientar radialmente cada una de dichas len-  
güetas en direccion hacia las muescas del elemento de fiador  
frente al cual está situada, de manera de impedir positiva-  
mente, cuando una lengüeta toma contacto con una muesca, el  
deslizamiento de dicho elemento de fiador, y medios capaces  
410 de llevar la totalidad de dichas lengüetas a una posicion  
alejada de dichas muescas, siendo gobernada la operacion de  
dichos medios por la rotacion del, tambor, de manera que en  
cada posicion angular del mismo, en la cual se puede insertar  
415 la llave en dicho tambor o extraerla del mismo, y en esa po-  
sicion solamente, dichos elementos de fiador quedan liberados.

5.- Cerradura de cilindro rotativo que comprende una caja  
provista de una pared cilindrica interna, dos surcos longi-  
tudinales diametralmente opuestos en dicha pared, un tambor  
420 cilindrico hueco montado rotativamente en dicha caja, dos ra-  
nuras longitudinales diametralmente opuestas en la pared de  
dicho tambor, teniendo dichas ranuras una anchura menor que  
la de dichos surcos, una pluralidad de compartimentos en di-  
cho tambor, una pluralidad de elementos planos de fiador de  
425 forma general rectangular montados deslizablemente en dicho  
tambor, a razon de dos por cada compartimento, guiados a lo  
largo de un diametro del mismo que cruza el eje longitudinal

192419



de dichas ranuras y capaces de tomar contacto, a través de una de dichas ranuras, con uno de dichos surcos, y provistos  
430 en uno de sus bordes longitudinales de por lo menos una muesca y en el otro borde longitudinal de una porción recortada simétrica con respecto al eje transversal de dicho elemento de fiador y que tiene una longitud por lo menos igual al doble del desplazamiento radial máximo en un cierto sentido del elemento de fiador, estando montada una mitad de dichos elementos de fiador con dichas muescas hacia un lado de sus ejes longitudinales y la otra mitad con dichas muescas hacia el otro lado, dos peines que forman dos grupos de lengüetas elásticas situadas dentro de dicho tambor, a cada lado de dichos elementos de fiador, medios capaces de orientar radialmente e cada una de dichas lengüetas en dirección hacia las muescas del elemento de fiador del par frente al cual está  
440 situada de manera de impedir positivamente, al entrar en contacto con una muesca, el deslizamiento del elemento de fiador de cada par que está provisto de dicha muesca del lado correspondiente, mientras que no ejerce efecto sobre el otro elemento de fiador de cada par, y medios capaces de llevar la totalidad de dichas lengüetas a una posición alejada de dichas muescas, siendo gobernados dichos medios por la rotación  
445 del tambor, de manera que en cada posición angular del mismo, en la cual se puede insertar la llave en dicho tambor o extraerla del mismo, y en esa posición solamente, dichos elementos de fiador quedan liberados.  
450

6.- En una cerradura de cilindro rotativo que comprende  
455 una caja provista de una pared cilíndrica interna, dos surcos longitudinales diametralmente opuestos en dicha pared, un tambor cilíndrico hueco montado rotativamente en dicha caja, dos ranuras longitudinales diametralmente opuestas en la pared de dicho tambor y una pluralidad de elementos planos de fiador de forma general rectangular montados deslizadamente  
460 en dicho tambor y guiados a lo largo de un diámetro del mismo que cruza el eje longitudinal de dichas ranuras y capaces de

192419

4 ABR



465 tomar contacto, a través de una de dichas ranuras, con uno  
de dichos surcos, medios capaces de hacer inhabrile dicha  
cerradura sin el uso de la llave correspondiente, compren-  
diendo dichos medios prolongaciones laterales de dichos sur-  
cos que dan a los mismos, por lo menos a lo largo de una  
parte de su extension, una anchura mayor que la de dichas  
ranuras, de manera que los elementos de fiador, adaptados  
470 para tomar contacto en dicha parte de los surcos, son lle-  
vados en contacto, por sus bordes longitudinales, con un  
costado de un surco solamente después de una rotacion apre-  
ciable de dicho tambor, y medios gobernados por la rotacion  
de dicho tambor para trabar positivamente dichos elementos  
475 de fiador en su posicion actual antes de que sus bordes lon-  
gitudinales alcancen dicho lado de un surco, y medios para  
hacer imoperativos los medios citados en ultimo término  
en las posiciones angulares de dicho tambor en las cuales  
la llave correcta que corresponde a la cerradura puede ser  
480 introducida en ella.

7.- CERRADURAS DE CILINDRO ROTATIVO PROVISTAS DE ELEMEN-  
TOS PLANOS DE FIADOR.

Todo tal y como queda descrito en la presente Memoria  
y representado en los dibujos adjuntos.

485 La presente Memoria consta de **QUINCE** hojas foliadas  
escritas a maquina por una sola cara.

Madrid, - 4 ABR. 1950

EDMOND UHER  
Per Poder de J. GÓMEZ ACERO

192419

Fig. 2

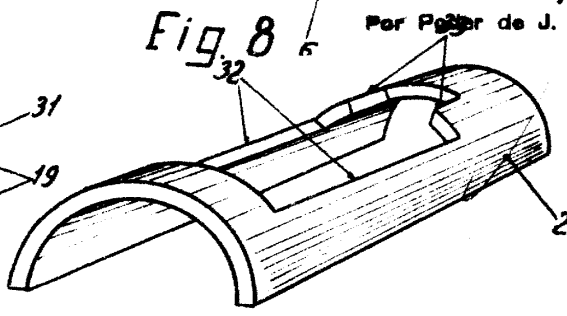
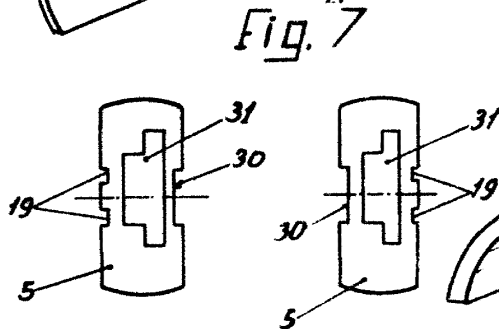
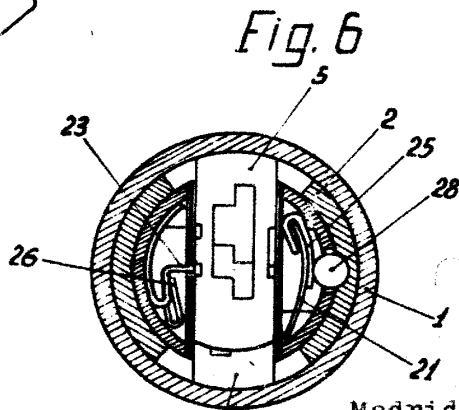
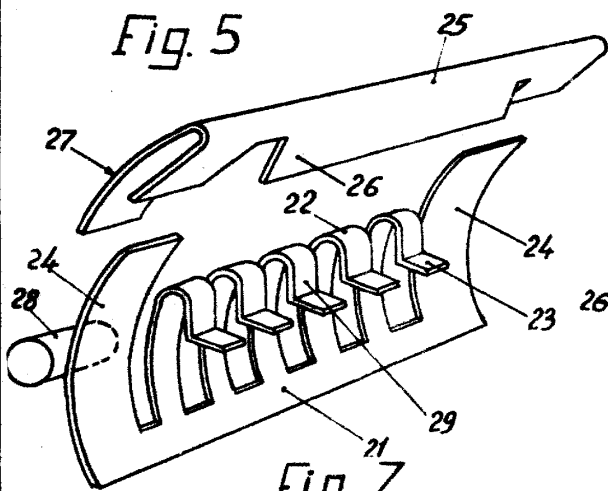
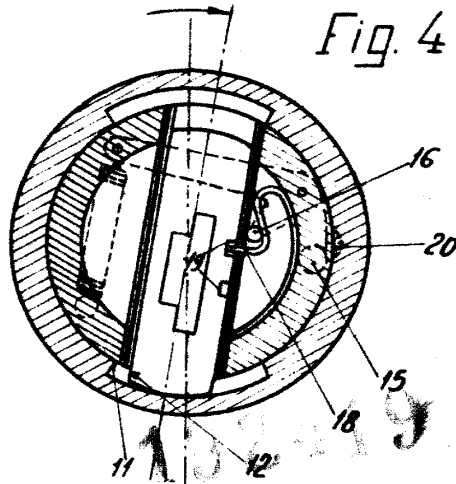
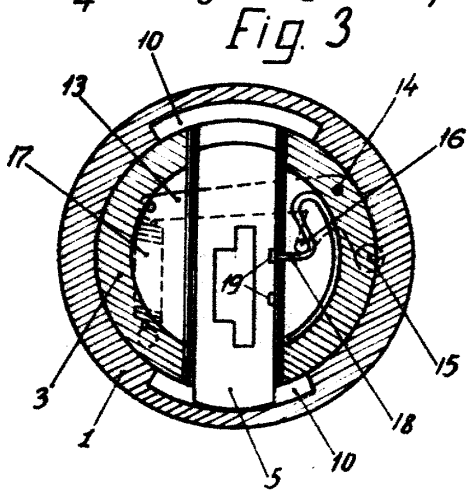
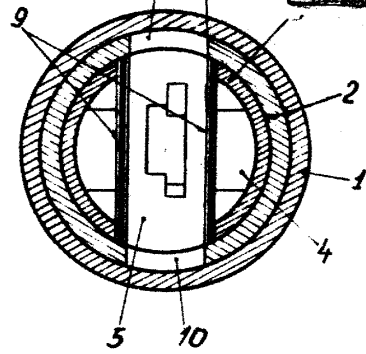
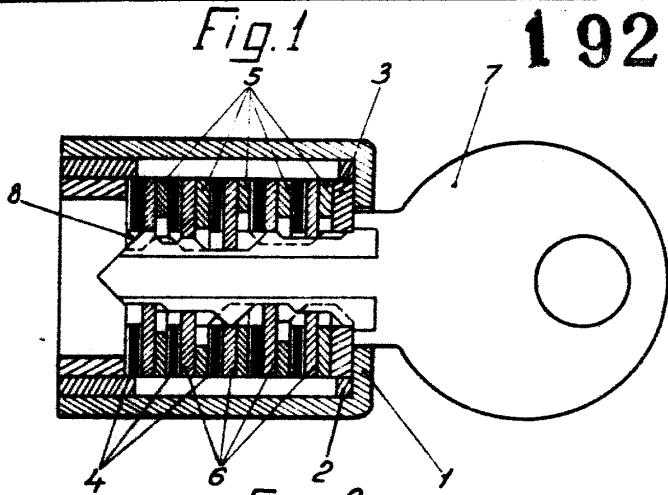

Madrid, 4 ABR. 1950  
Por Poder de J. GOMEZ ACEBU.