

1924 11



3-10-78

1924 11

Clase	B 42 D

MODELO DE UTILIDAD

por 20 años

por "EMBALAJE PROTECTOR PARA ARTICULOS VARIOS", a favor de POLIGLÁS, S.A., de nacionalidad española, domiciliada en SANTA MARIA DE BARBARÁ (Barcelona) - Carretera de Moncada a Tarrasa, Km. 6'900.

=====

MEMORIA DESCRIPTIVA

- La presente memoria descriptiva y los dibujos complementarios adjuntos hacen referencia a un embalaje destinado a la protección de artículos varios, especialmente laminares, que se deseen mantener en perfectas condiciones de integridad en su envío, ya sea postal o por un medio de transporte que podría producir involuntariamente daños al artículo contenido, particularmente en el caso en que éste sea frágil, quebradizo o susceptible de deformarse.
5. diciones de integridad en su envío, ya sea postal o por un medio de transporte que podría producir involuntariamente daños al artículo contenido, particularmente en el caso en que éste sea frágil, quebradizo o susceptible de deformarse.
10. El embalaje protector para artículos varios, objeto del presente Modelo de Utilidad, resulta muy ventajoso para aquéllos artículos fácilmente rompibles o alterables, por cuanto el material constituyente posee propiedades amortiguadoras que, en el caso de recibir

102477

- 5 JUN. 1979



una percusión o sufrir una caída, absorbe el impacto y aísla al artículo contenido de los efectos de aquella acción indeseada, evitándose posibles fracturas y deterioros.

5. El material constituyente de este embalaje, capaz de absorber golpes, vibraciones, percusiones y caídas, será preferentemente polietileno expandido, de estructura alveolada, en el que sus células elementales definen en conjunto una especie de cojín absorbente,
10. eventualmente deformable según la magnitud de las fuerzas que reciba y de un valor muy pequeño de su coeficiente de transmisión.

Aparte de la protección a las acciones mecánicas, aquella se extenderá, asimismo, a la propagación del calor, humedad y otros efectos, que resultarán al propio tiempo absorbidos por este embalaje protector.

- Para una mejor comprensión de las características generales que concurren en este embalaje protector para artículos varios, se acompañan a la presente memoria
20. unos dibujos descriptivos, en los que se ha representado un caso práctico de realización del mismo, según los principios de las reivindicaciones, con la particularidad de que las figuras diseñadas deberán ser observadas en sentido amplio y general, y sin carácter restrictivo alguno,
 25. dada su condición meramente informativa.

En los dibujos:

La figura 1 es una representación, vista en perspectiva, del embalaje protector para artículos varios, objeto del presente Modelo de Utilidad.

30. La figura 2 es una representación, vista asimis-

102411

- 3 -

5 JUN.



mo en perspectiva, de este embalaje protector en la situación de cerrado.

La figura 3 muestra a este embalaje protector y a la etiqueta que forma parte del mismo, separada ésta de aquél, al objeto de facilitar la observación de sus detalles constituyentes.

La figura 4 es una representación, vista en perspectiva, de la etiqueta integrante de este embalaje con su banda protectora parcialmente separada, permitiendo la observación del recubrimiento de naturaleza autoadherente, previsto en una de las caras de la etiqueta.

Las figuras 5 y 6 son representaciones, vistas en sección según los planos V-V y VI-VI respectivamente, de este embalaje protector.

Al objeto de facilitar la localización de las distintas partes constitutivas en este embalaje protector para artículos varios, se han situado números en las figuras, relacionados con las descripciones que se realizan a continuación.

Este embalaje protector está formado por dos placas -1- y -2-, realizadas ambas en material ligero, de estructura porosa y propiedades absorbentes, de configuración rectangular, coincidentes las dos por superposición. Ambas placas -1- y -2- permanecen solidarizadas entre sí periféricamente, a excepción del contorno correspondiente a uno de sus lados menores, en donde se define la embocadura -3- del conjunto.

La etiqueta -4- permite el cierre del embalaje, a cuyo efecto presenta una de sus caras recubierta por un producto de naturaleza autoadherente -5-, protegido

1924 11

- 4 -

- 5 JUN.



por una banda laminar separable -6-. Esta etiqueta -4- se dispondrá montada a "caballo" de la embocadura -3-, doblada en su parte central y adherida a las placas -1- y -2- que forman este embalaje.

5. La etiqueta -4- podrá comportar, en sus caras vistas, indicaciones alusivas a las propiedades del embalaje, así como espacios para escribir el nombre y señas del destinatario a quién deba remitirse el contenido.

Todo cuanto no afecte, altere, cambie o modifique la esencia del embalaje descrito, será variable a los efectos del actual Modelo.

N O T A.

Se reivindica como objeto de este registro por Modelo de Utilidad:

15. 1.- Embalaje protector para artículos varios, caracterizado esencialmente por estar constituido por dos placas de estructura esponjosa y propiedades resistentes, ambas de configuración cuadrangular y coincidentes por superposición, solidarizadas entre sí periféricamente, a excepción del contorno correspondiente a uno de sus lados, en donde se constituye la embocadura del conjunto, en la que permanece montada una lámina de cierre, dotada de un recubrimiento de naturaleza autoadherente en una de sus caras, en orden a facilitar la fijación en ambas placas, y susceptible de presentar, en su cara vista, las señas correspondientes al destinatario del envío.

Sean cuales fueren las circunstancias que concurren en la esencialidad del Modelo de Utilidad, definido en la anterior reivindicación, cuyo objeto es:

192477
- 5 -

- 5 JUN 1973



64077

2.- "EMBALAJE PROTECTOR PARA ARTICULOS VARIOS".

Consta la presente memoria de cinco hojas foliadas, mecanografiadas por una sola cara y de los dibujos unidos a la misma.

5.

Barcelona, - 5 JUN. 1973

P.A. de POLIGLÁS, S.A.

DV/ef.

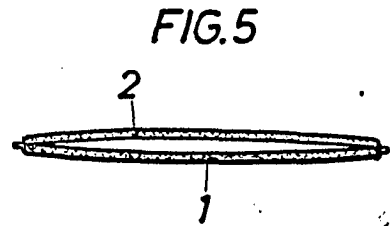
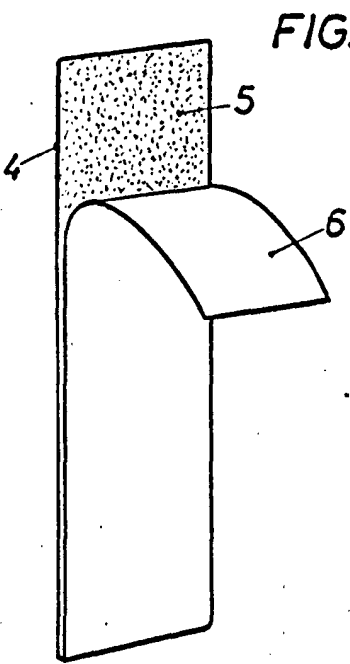
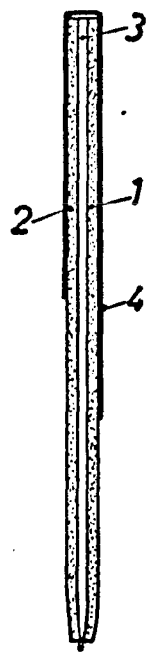
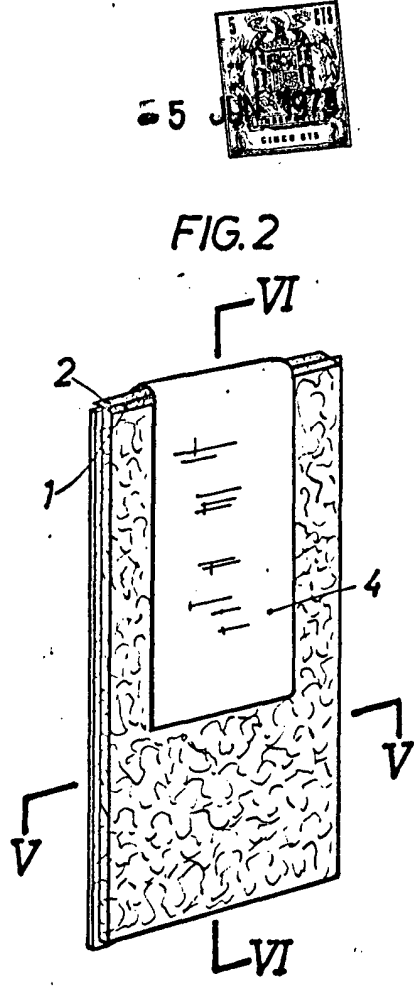
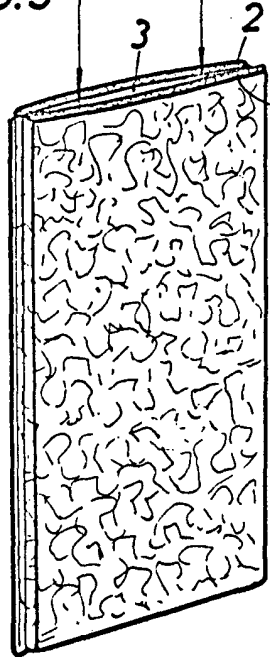
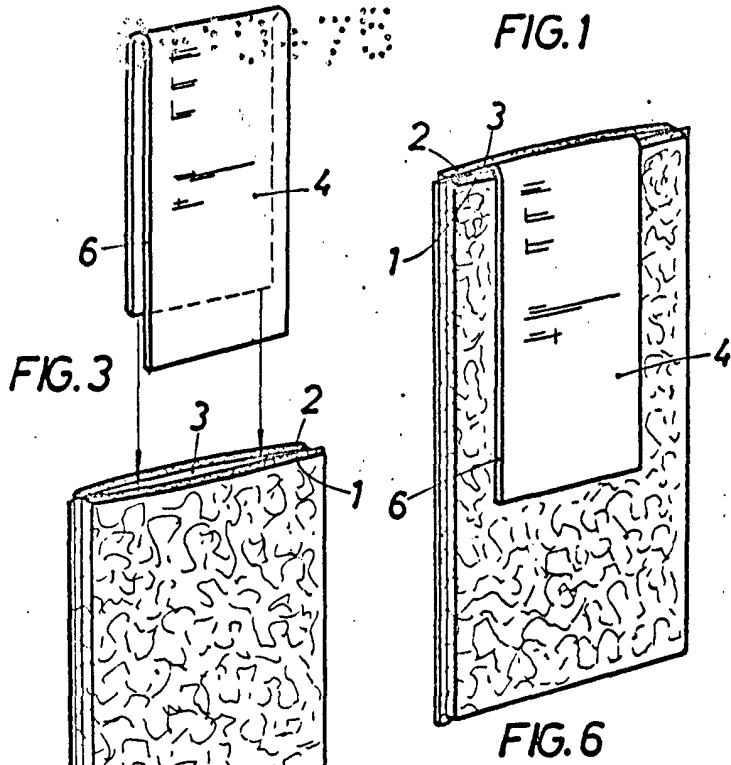

BARCELONA, - 5 JUN. 1973
P.A.

ESCALA VARIABLE