

10

visto en el mueble y dentro de los bordes de la cual tiene entrada deslizante un marco que copia las formas interiores de aquella y cuyas paredes van perpendiculares al plano posterior de una placa frontal que actúa de escudo que resulta adosado a la superficie frontal del mueble. Este escudo lleva realizada en su zona central una gran ventana que da pasa al interior de la caja, que presentará de preferencia una forma horizontalmente alargada que es favorable para admitir la entrada de los dedos de la mano que ejercen la tracción de apertura, y que también dan acceso para manipular adecuadamente a los tornillos de fijación que atraviesan oblicuamente, de dentro a fuera, las paredes del marco y de la caja y se fijan en la madera del mueble.

15

20

Para mejor comprensión del objeto y solamente a título de ejemplo, se adjunta una hoja de planos en la que:

La fig. 1a, representa una perspectiva de una realización práctica del Modelo considerada desde su frente.

25

La fig. 2a, representa la sección longitudinal del conjunto del asidero según la línea A-A de la fig. 1a.

30

Refiriéndonos a dichas ilustraciones, podemos ver que la caja de fondo plano -1- ha sido dotada de un perímetro que posee dos lados mayores paralelos los extremos de los cuales se unen mediante tramos de trazado semicircular, formas que se repiten en las paredes -2- de la misma y que han sido elegidas entre otras por la facilidad que ofrecen para que el alojamiento ajustado en el mueble (no expresado) pueda ser realizado con ayuda de fresas rotativas de corte frontal, cuyos vaciados se enlazan con tramos rectos

35

Las formas interiores de las paredes -2- de la caja sirven de soporte deslizante a las paredes exteriores de un marco -3- que se proyecta perpendicularmente de la superfi



40 cie posterior de la pieza frontal -4- que lleva realizada
en su zona central una gran ventana -5- que permite el ac-
ceso al interior de la caja, desde donde se fija el conjun-
to al mueble por medio de por lo menos dos tornillos que
pasan a través de los agujeros -6- que, realizados en las
paredes -2- de la caja y del marco -3-, se superponen en
45 el montaje para el fin propuesto.

Los dedos del usuario tienen entrada fácil a través de
la ventana -5- para situarse detrás de los bordes de la
misma y ejercer la tracción de apertura de la puerta o del
cajón del mueble.

50 Son variables las circunstancias de tamaño, forma y ma-
terial particularmente referidas a cada uno de los elemen-
tos que integran el conjunto, en el que podrá ser variado
todo aquello que no suponga una alteración de la esencia--
lidad del objeto expuesto en la pasada descripción, la cual
55 deberá ser considerada en su más amplio sentido y no como
una limitación de posibilidades de realización.

N O T A

60 EN RESUMEN: El Modelo de Utilidad que, por veinte años,
se solicita para todo el territorio nacional, ha de recaer
sobre las siguientes reivindicaciones:

65 la.- "ASIDERO EMPOTRABLE", de acoplamiento a las zonas
frontales de puertas y cajones de muebles, caracterizado -
por comprender una caja de fondo plano y perímetro variable
que se acopla ajustada en un alojamiento previsto en el -
mueble y dentro de las paredes de la cual tienen entrada -
deslizante las paredes que forman un marco que se proyecta
perpendicularmente de la superficie posterior de una placa
frontal que oficia de escudo y que lleva realizada en su -
zona central una gran ventana que permite el acceso al inte



70

rior de la caja, desde donde se fija el conjunto al mueble por medio de por lo menos dos tornillos que pasan oblicuamente a través de los agujeros que, realizados en las paredes de la caja y del marco, se superponen en el montaje para el fin propuesto, y unifican el conjunto del asidero con el mueble.

75

2a.- Por último, se reivindica como objeto sobre el que ha de recaer el Modelo de Utilidad que, por veinte años, se solicita para todo el territorio nacional, - - - - -

p o r

80

"ASIDERO EMPOTRABLE"

Todo conforme queda expresado en la presente Memoria descriptiva, que consta de cuatro páginas, escritas a máquina por una dola cara, y dibujos que se acompañan.

Madrid, 11 de Junio de 1.973

P.A.,
ANTONIO ARICHA
P. P.

[Handwritten signature]
Firmado: JUAN GUERRERO

192399

192399

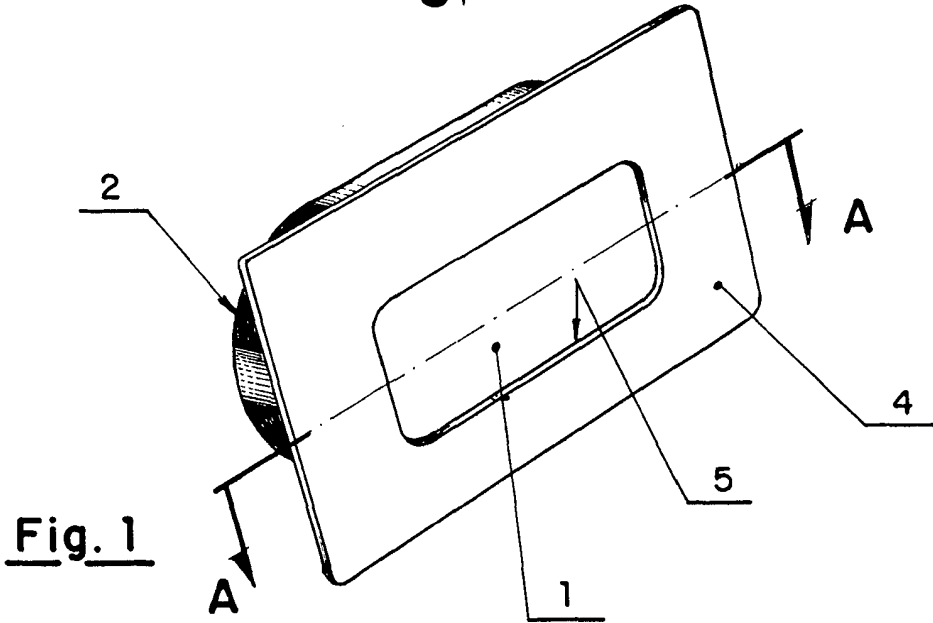

Fig. 1

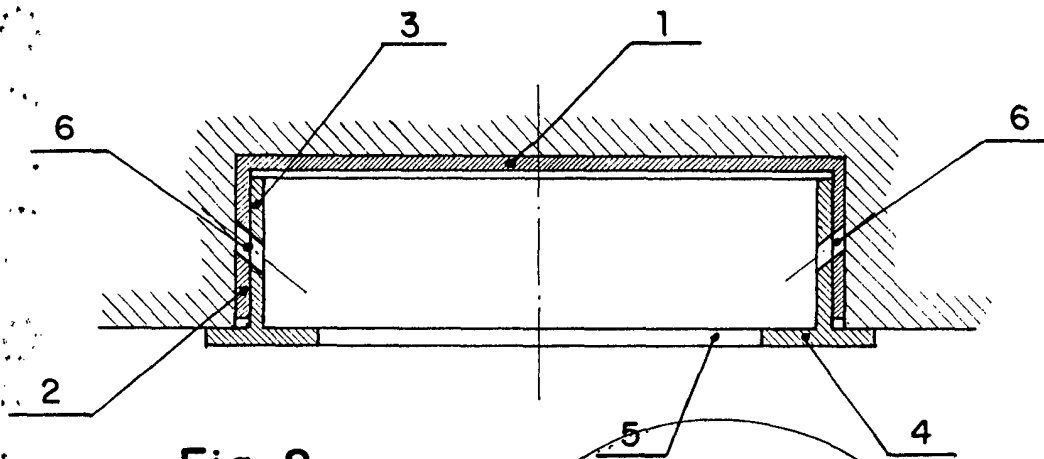

Fig. 2

Madrid a 11 JUN. 1977

P. A. ANTONIO ARICHA
P. P.

Por el Sr. JUAN GUERRERO

ESCALA VARIABLE