

10075

F16M



192360

MEMORIA DESCRIPTIVA

Correspondiente a un Modelo de Utilidad por 20 años, para todo el territorio español, por: BASE DE APOYO CONJUNTA PARA DOS MONTANTES TUBULARES YUXTAPUESTOS, a favor de COINTRA, S.A., entidad española, residente en Madrid, María de Molina, 39.

-----:oOo:-----

El Modelo de Utilidad a que se refiere la presente Memoria, se destina a garantizar la explotación y la propiedad exclusivas, en todo el territorio nacional de una base de apoyo conjunta para dos montantes tubulares yuxtapuestos.



40 75

paralelas entre sí y perpendiculares a la placa -1-, ca
da una de las cuales aletas lleva realizado al menos un
agujero roscado -5- apto para recibir un tornillo -6- -
que fija la posición del montante -7- correspondiente.

40

Dichos montantes -7- han sido representados -
con línea de puntos y rayas y, en el ejemplo que se - -
ilustra, don dos perfiles tubulares de sección cuadrada
que se adaptan perpendicularmente sobre la placa -1- de
jando entrar en su interior a las aletas -4-, cuyos borde
des laterales oblicuos consecuencia de los semi-cortes
de las ventanas trapeciales -3-, se muestran favorables
a la penetración más o menos ajustada.

45

En lugar correspondiente con los dichos aguje
ros roscados -5-, los extremos inferiores de los montante
tes -7- llevan realizado un agujero -8- (fig. 2) o bien
un escote o una ranura -9- (fig. 1) que permiten el libre
paso del tornillo -10- que se fija en el agujero --
roscado -8- de la aleta -4- dispuesta en el interior, -
con lo cual cada uno de los dos montantes -7- resulta -
fijado sobre su aleta -4- correspondiente.

50

55

Son variables las circunstancias de tamaño, -
forma, material y, en general, todas aquellas que no su
pongan una alteración de la esencialidad del objeto expu
uesto en la pasada descripción, la cual deberá ser con
siderada en su más amplio sentido y no como una limitaci
ón de posibilidades de realización.

60

= N O T A =

El Modelo de Utilidad que se solicita recaerá
sobre las particulares características de las siguientes
tes

65



10000000

= R E I V I N D I C A C I O N E S =

70 1ª - Base de apoyo conjunta para dos montan
 tes tubulares yuxtapuestos, preferibãemente de sec- -
 ción cuadrado o rectangular, caracterizada por estar
 constituida por una placa metálica de cierto espesor
 en cuya zona central y dejando entre ellas un travesa
 ño de separación, van realizadas dos ventanas trape--
 75 ciales obtenidas mediante semi-cortes que producen --
 dos aletas que, en prolongación de las bases mayores
 de los trapecios, se elevan paralelas entre sí y per-
 pendiculares a la placa, cada una de las cuales ale--
 80 tas lleva realizado al menos un agujero roscado apto
 para recibir un tornillo que fija la posición del mon
 tante correspondiente.

85 2ª - Base de apoyo conjunta para dos montan
 tes tubulares yuxtapuestos, según la reivindicación -
 1ª, caracterizada porque los bordes laterales de las
 aletas, oblicuo-convergentes hacia arriba, son favora
 90 bles a que, sobre ellos, se acople con más o menos --
 ajuste el montante tubular correspondiente, el extre-
 mo inferior del cual lleva realizado un agujero o bien
 un escote o una ranura, que permiten el libre paso de
 un tornillo que se fija en el agujero roscado de la -
 aleta dispuesta en el interior con lo cual, cada uno
 de los montantes yuxtapuestos, resulta fijado sobre -
 su aleta correspondiente.

3ª - BASE DE APOYO CONJUNTA PARA DOS MONTAN
 TES TUBULARES YUXTAPUESTOS.

192300



000078

95 Todo ello según se describe y reivindica en la presente Memoria Descriptiva que consta de cinco - hojas mecanografiadas por una sola de sus caras y debidamente numeradas y se ilustra con los planos adjuntos.

Madrid, 9 de Junio de 1.973.

VICENTE OCHOA
S.A.

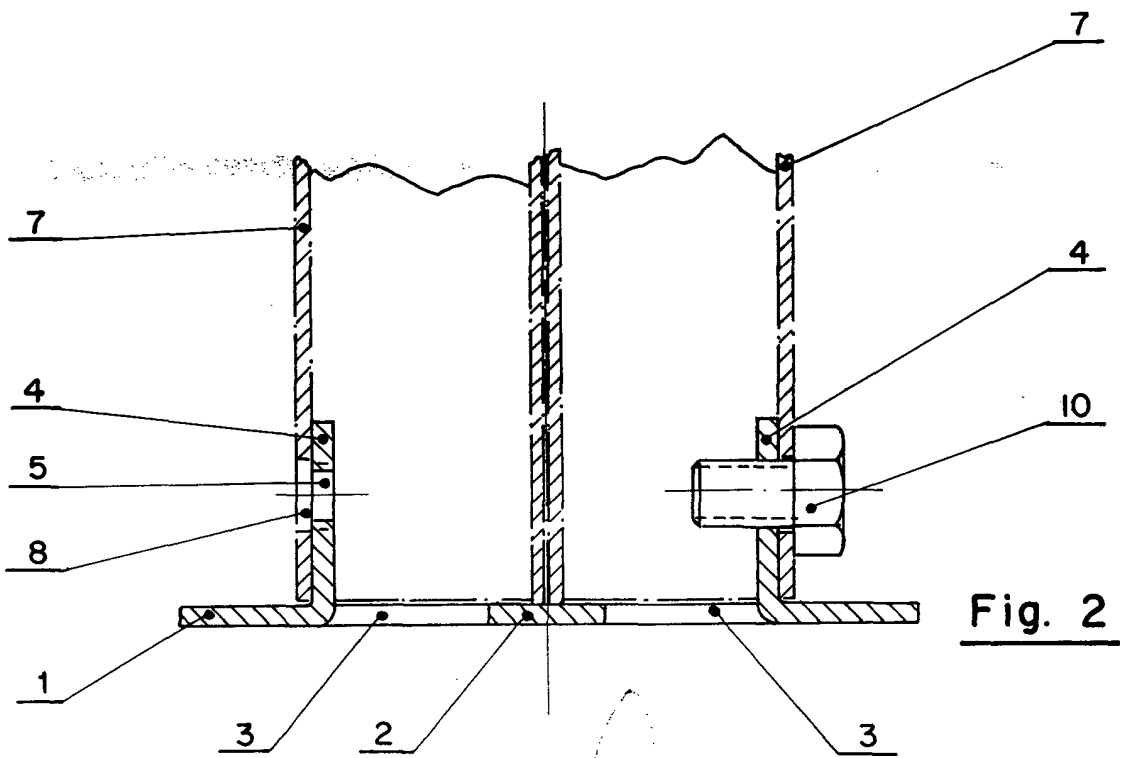
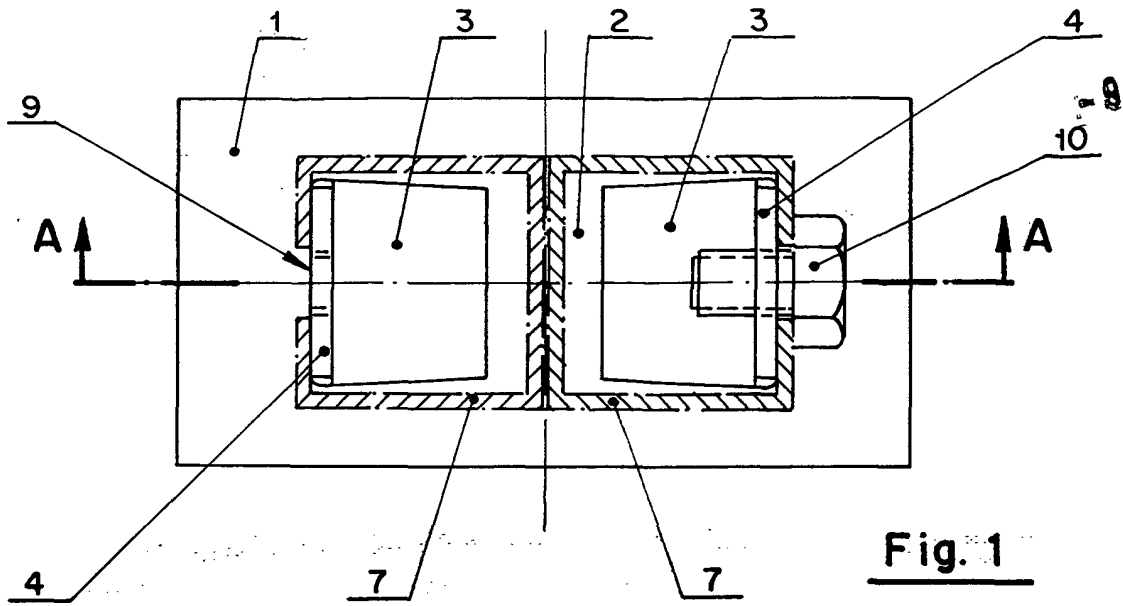

Madrid. - 9 JUN. 1973

VENTA UNICA S.A.