

192290

29



Inventor	B. G. S. D.

M O D E L O
D E
U T I L I D A D

a favor de PORTUS, S.A., entidad española, domiciliada en Torelló (Barcelona), Carretera de Conanglell, sin número, por "DISPOSITIVO DE SUJECIÓN DE OBJETOS DE ESTUCHES".

- . -

MEMORIA DESCRIPTIVA

La presente invención se refiere a un dispositivo de sujeción de objetos en estuches, especialmente concebido para objetos de contorno circular, tales como instrumentos escritores. Además de su gran efectividad para el fin a que está destinado, este dispositivo se distingue por su gran sencillez constitucional y económica fabricación, todo lo cual se pone de manifiesto en la descripción que seguidamente se efectúa.

Este dispositivo se caracteriza, en líneas generales, por el hecho de estar constituido por una pieza plana



192290

que forma la base general del dispositivo, la cual está dotada de dos ramas salientes por un mismo lado, es decir el superior.

5. Esta pieza plana está dotada en sus respectivos extremos de unas muescas susceptibles de acoplarse elásticamente en una rendija complementaria formada en la lámina soporte o lecho que está alojado en el estuche correspondiente.

10. Las dos ramas indicadas presentan sus extremos curvados y convergentes, formando unas grapas elásticas que se ajustan sobre el contorno del objeto para conseguir la sujeción del mismo.

15. Los dibujos adjuntos muestran tan sólo a título de ejemplo, no limitativo del alcance de la presente invención, un caso práctico de realización de un dispositivo de sujeción de objetos en estuches según las características descritas.

20. En dichos dibujos, la figura 1 muestra en perspectiva un despiece de los elementos que forman el dispositivo; la figura 2 es una perspectiva referida a la posición montada; y la figura 3 es una vista en alzado frontal, en posición de uso.

25. Así, pues, según la representación de los dibujos que responden a una realización preferida, el dispositivo está formado por una pieza enteriza, conseguida mediante el moldeo de un material plástico convencional, de adecuada elasticidad y cuya estructura integra la base -1- de forma paralelepípedica alargada, de cuya cara superior se prolongan,



192290

salientes hacia arriba, las dos ramas -2-.

Constituye característica de estas dos ramas el hecho de que sean curvadas y con sus extremos convergentes, preferiblemente de acuerdo con la forma del objeto a sujetar, ya que de este modo forman sendas grapas elásticas susceptibles de adaptarse sobre el contorno del objeto -3- citado, que puede suponerse referido a un elemento o instrumento escritor.

La base -1- está dotada de las dos muescas extremas -4-, las cuales son susceptibles de acoplarse elásticamente a los respectivos extremos de la rendija -5- formada en la lámina soporte -6- o lecho colocado en el estuche correspondiente, quedando mantenido en posición, mediante este sencillo sistema, el conjunto del dispositivo a la indicada lámina -6- o lecho.

Como puede deducirse de cuanto ha sido descrito, constituyen ventajosas particularidades de este dispositivo su constitución extremadamente simplificada, así como lo económico de su fabricación, todo lo cual no supone ninguna reducción de la efectividad de la finalidad a que está destinado, sino que al contrario mejora sensiblemente las condiciones de montaje en el lecho, al tiempo que proporciona un aspecto agradable al objeto presentado.

Serán independientes del objeto de la presente invención los materiales empleados en los distintos elementos constitutivos del dispositivo de sujeción de objetos en estuches, así como las formas y dimensiones, tanto absolutas como relativas, de los mismos, y, en consecuencia, todo cuan-



to no afecte a su esencialidad.

- . -
N O T A

Se reivindica como objeto del presente modelo de utilidad:

5. 1. Dispositivo de sujeción de objetos en estuches, caracterizado por el hecho de estar constituido por una pieza entera que integra una base general plana del dispositivo, la cual está dotada de dos ramas que sobresalen hacia arriba de una de sus caras, mientras que sus extremos de base están dotados de unas muescas susceptibles de acoplarse elásticamente a los extremos de una rendija complementaria formada en la lámina soporte o lecho alojado en el estuche correspondiente, presentando aquellas ramas sus extremos curvados y convergentes de acuerdo con la forma del objeto a sostener, para formar sendas grapas susceptibles de ajustarse elásticamente sobre el contorno del mismo.
- 10.
- 15.

2. Dispositivo de sujeción de objetos en estuches.

La presente memoria descriptiva consta de cinco hojas foliadas escritas a máquina por una sola cara.

Barcelona, 29 de mayo de 1.973

PORTUS, S.A.

P.a. 

29 M

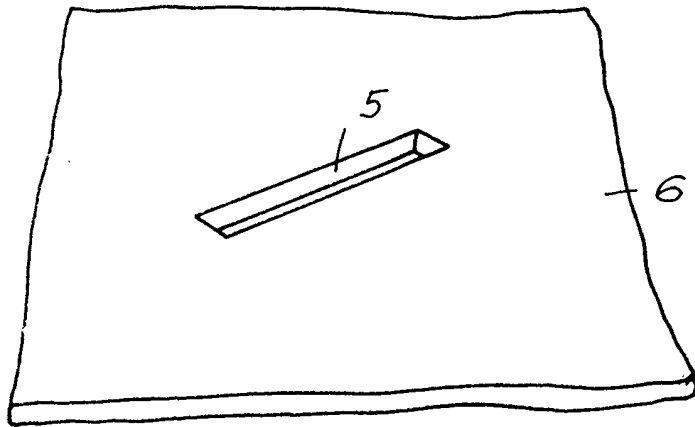

FIG. 1

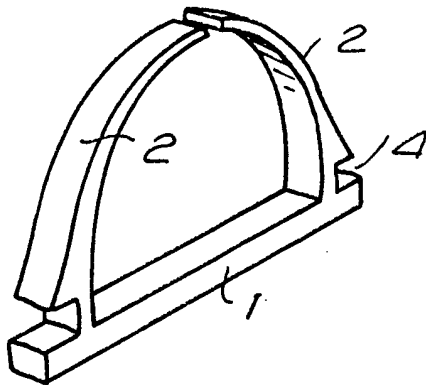

FIG. 2

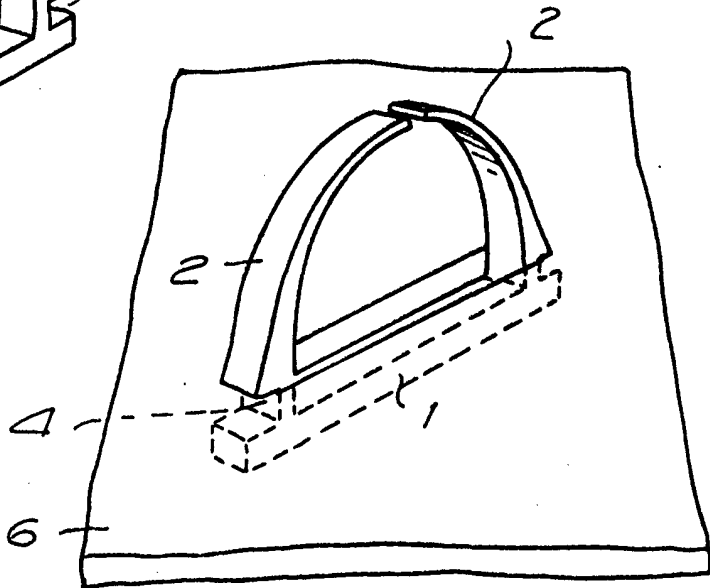
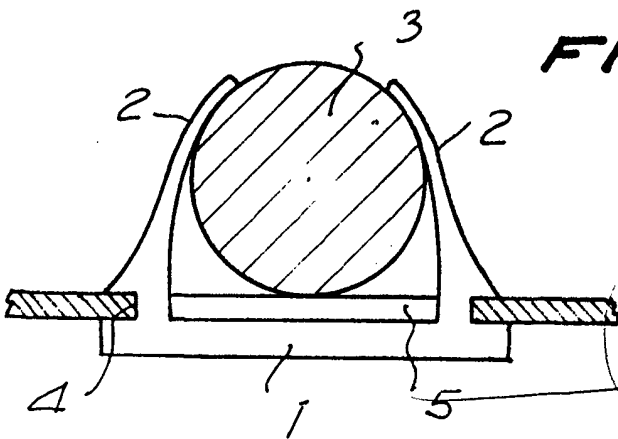

FIG. 3



Barcelona,
p.a.

29 MAY 1973

[Handwritten signature]