



192277

Int. Cl. A 63 B

MEMORIA DESCRIPTIVA

=====

Correspondiente al registro de Modelo de Utilidad que, por veinte años, se solicita a favor de Don Enrique GIMENEZ MANANET, de nacionalidad española, residente en Barcelona, calle Génova, nº 19, - - - - -

5.

p o r

"NUEVO JUGUETE DEPORTIVO"

=====

El objeto del presente Modelo se refiere a un nuevo juguete deportivo, que tiene la ventaja de que puede desarrollarse en el interior de las habitaciones y en el aire libre.

10.



Además de desarrollar el sentido de las distancias y los reflejos del niño, con su práctica se desarrollan los músculos de la mano y del brazo del usuario.

5. Para una correcta interpretación se describe, a continuación un caso de realización práctica, a título de ejemplo, no limitativo, del nuevo juguete deportivo, acompañándose de una hoja de dibujos en la que:

En las figuras 1 y 2, se representa el juguete de frente y de lado en posición de reposo.

10. Y en la figura 3, el propio juguete en acción.

15. Consiste la invención en que está constituido por dos patas articuladas (1 y 2) con muelle intercalado (7) que las mantiene constantemente separadas, cuales patas articuladas (1 y 2) en sus extremos superiores (3 y 4) tienen debidamente unidos unos marcos, enfrentados (5 y 6) a modo de horquillas invertidas, cerradas y tocándose entre sí cuando la parte inferior de las patas están separadas una de la otra por la acción del muelle (7), mientras que al presionar con la mano estas partes inferiores de una pata

20. contra la otra y vencer por tanto la acción antagonista del muelle intercalado (7), los extremos superiores (3 y 4) de las propias patas se separan y también los dos marcos (5 y 6) con lo que la red de material flexible (8) que existe unida por cada uno de sus extremos al travesero de cada marco

25. (5 y 6) se tensa y al dejar de presionar los extremos inferiores (1 y 2) de las patas aludidas entonces los marcos (5 y 6) se acercan uno hacia el otro y la red (8) queda también doblada formando ángulo diedro y cada uno de ellos tocándose entre sí, de manera que con estas extensiones bruscas sale

30. disparada la pelota (9) que se dispone sobre de la superficie de la red, cuando ésta está flácida quedando retenida



la pelota por los marcos hasta que se produce la apertura y subsiguiente separación.

5. El extremo inferior del brazo de uno de los marcos (5) está vinculado pasando por una abertura (10) del extremo superior de las patas con otro brazo del marco opuesto.

Se sobreentiende que en el presente caso serán variables cuantos detalles de construcción y acabado, no alteren, cambien o modifiquen la esencia de la invención.

N O T A

10. Descrito el objeto y utilidad de la invención, lo que se declara como no divulgado ni practicado en España, comprende las siguientes reivindicaciones:

15. 1ª.- Nuevo juguete deportivo, caracterizado por el hecho de que está constituido por dos patas articuladas con muelle intercalado que las mantiene constantemente separadas, cuales patas articuladas en sus extremos superiores tienen debidamente unidos unos marcos enfrentados a modo de horquillas invertidas, cerradas, y tocándose entre sí cuando la parte inferior de las patas están separadas una de la otra por la acción del muelle, mientras que al presionar con la mano estas partes inferiores de una pata contra la otra y vencer por tanto la acción antagonista del muelle intercalado los extremos superiores de las propias patas se separan y también los dos marcos con lo que la red de material flexible que existe unida por cada uno de sus extremos al travesero de cada marco se tensa y al dejar de presionar los extremos inferiores de las patas añadidas entonces los marcos se acercan uno hacia el otro y la red queda también doblada formando ángulo diedro y cada uno de ellos tocándose entre sí, de manera que con estas extensiones bruscas sale disparada la pelota

84077

1922 /

26 M



que se dispone sobre de la superficie de la red cuando ésta está flácida quedando retenida la pelota por los marcos hasta que se produce la apertura y subsiguiente separación.

5.

2ª.- Nuevo juguete deportivo, según la anterior reivindicación, en el que el extremo inferior del brazo de uno de los marcos está vinculado pasando por una abertura del extremo superior de las patas con otro brazo del marco opuesto.

3ª.- NUEVO JUGUETE DEPORTIVO.

10.

Según se describe y reivindica en la presente Memoria descriptiva que consta de cuatro hojas foliadas y escritas por una sola cara y acompañada de una hoja de dibujos.

Barcelona para Madrid, a veintiseis de Mayo de mil novecientos setenta y tres.

*Antonio Aricho*  
Antonio Aricho  
P. P.



9

26

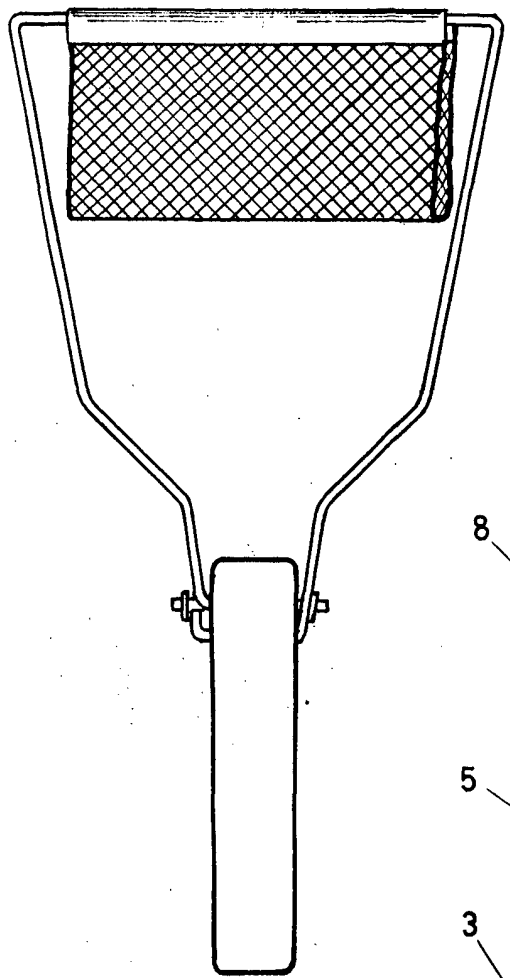

FIG. 1

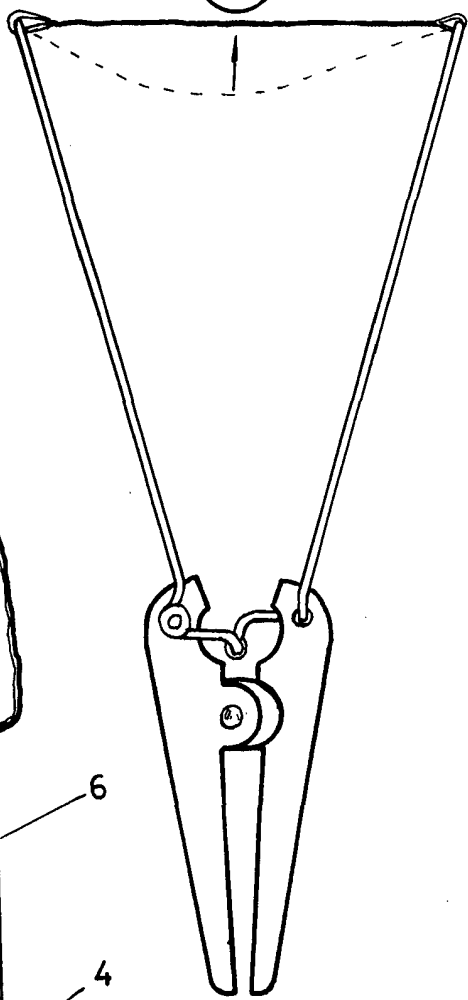

FIG. 3

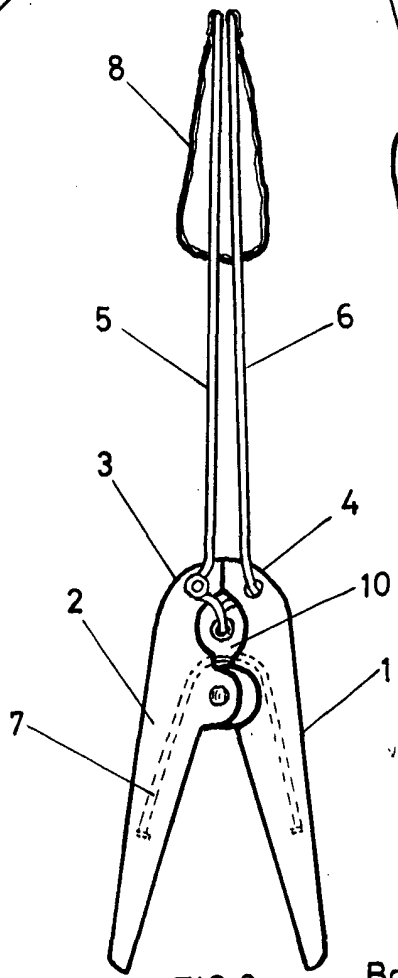

FIG. 2

Barcelona para Madrid 26 Mayo 1973

p.p. Antonio Aricha

p. p.

*Aricha*

Escala variable