

0:10:78

1192201

BYVC



28 JUN

## memoria descriptiva

### MODELO DE UTILIDAD

=====

Que se solicita en España por veinte años, -  
a favor de PLATERIA ROMA S. I. de nacionalidad  
española, residente en VICALVARO (Madrid)  
Camino Viejo de San Fernando nº 10, por:  
" PROTECTOR-EMBELLECEDOR METALICO PARA CUERPOS  
VITREOS O CERAMICOS".-

-----

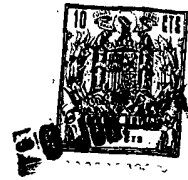

- Se refiere el modelo, conforme el enunciado indica, a un perfil o anillo protector y embellecedor que pasa a constituir un complemento inseparable, solidariamente vinculado con el cuerpo -
- 5.- vítreo o cerámico donde vaya montado y a los que, especialmente, está destinado, pasando a constituir un elemento de valor en piezas vítreas o cerámicas de calidad, pudiéndose aportar, dicho elemento, en materiales preciosos.
- 10.- Es frecuente el empleo de materiales cerámicos o vítreos para la fabricación de toda clase de recipientes.
- En algunos casos la composición mixta de estos es muy recomendable dado el específico uso a que -
- 15.- van destinados o porque, por si solas, aportan escasos merecimientos comerciales o resultan escasamente estéticos.
- Fundamentalmente el hecho perseguido con el modelo es la de encontrar un medio de protección que resulta inseparable, solidariamente montado con estos y que no requiera de complicados medios de incorporación de montaje o de mecanización, o de fundición o de moldeado
- 20.-



de la pieza fragil.

5.- Uno de los condicionamientos principales, originales e ideales se desprendería de lograr - el montaje en serie de dichos elementos a fin de establecer posibles combinaciones vitreo-cerámico-metálicos, sin detrimento ni encarecimiento de los objetos con vistas a su comercialización.

10.- Para dar una idea más amplia de las caracterís ticas del modelo, a continuación hacemos referencia a la lámina de dibujos que a ésta memoria se acompaña en la que, de manera un tanto esquemática y tan sólo por vía de ejemplo se representan los detalles prefe ridos del modelo.

En los dibujos:

15.- La figura 1, es un corte en sección parcial - y aumentado de la vinculación vitreo cerámico-metálica de un recipiente.

La figura 2, es una vista parcial en planta su perior de la disposición antedicha.

20.- La figura 3, es una vista parcial en planta inferior de dicho recipiente.



La figura 4, es una vista parcial esquemática del desarrollo y montaje de uno de dichos elementos metálicos.

Al hacer referencia a dicha lámina de dibujos, veremos que el objeto del invento está especialmente concebido para cuerpos total o parcialmente huecos, tal como los señalados con -1-, que consta de un fondo configurado y decorado -2- de forma caprichosa y que consta de un reborde -3- sobresaliente hacia afuera y que ofrece una sección cualesquiera incluso de perfil romo.--3-- .

10.- Sobre dicho reborde se encastra, a presión, un perfil embellecedor preferentemente ajustado a la forma conceptual de dicho reborde -4- el cual, inicialmente, presenta una pestaña -5- formando un cierto ángulo con -4- y que resulta encajable ajustadamente en el perímetro interior del vaciado -1-.

15.- Dicho perfil, por el borde opuesto a éste, presenta un reborde -7- inicialmente abierto, guardando un cierto ángulo con respecto al reborde -3- una vez que ha sido encajada la pestaña -5- y, por medios me

- 6 JUN



canicos apropiados, se procede a la deformación de dicha pestaña -7- produciendo un revertido engrapador contra la superficie plana inferior -3a- del reborde -3-, originando un engrapaje -8- que determina la inseparabilidad del cuerpo metálico -4- con respecto al cuerpo cerámico o vítreo -A- a que nos hemos referido.

Podemos verificar en la figura -4- como un facultativo útil de montaje, puede estar constituido por una sencilla sufridera -M- ajustada al diámetro interno del vaciado -1- y la pestaña -5- implicando el sosten de ataque de un troquel -T- que incide contra la predispuesta pestaña -7- del perfil -4- de terminando el engrapaje -8- que antes hemos mencionado.

El mentado perfil puede presentar cualquier tipo de configuración e incluso de sección, supeditandose a las características recomendadas y el cual, en la superficie opcionalmente repujado, puede ser lisa, labrada, o decorada en la forma que corresponde, por ejemplo: por un relieve -6- producido de dentro afuera en la propia embutición.

59075

192201

- 6 -



- 6 JUN 1917

Una vez descrita convenientemente la naturaleza del modelo se hace constar a los efectos oportunos que el mismo no queda limitado a los detalles exactos de ésta exposición, sino que por el contrario en el, se podrán introducir aquellas modificaciones -

5.- de detalle que las circunstancias y la práctica pudieran aconsejar, siempre y cuando no se alteren las características esenciales del mismo que se resumen en las siguientes:

10.- REIVINDICACIONES

1a.- " PROTECTOR-EMBELLECEDOR METALICO PARA CUERPOS VITREOS O CERAMICOS", susceptible de engrapar solidariamente sobre cuerpos vitreos o cerámicos - parcial o totalmente huecos que se caracterizan por que, dicho cuerpo, presenta, al menos, un reborde -

15.- periférico generado con caracter saliente (hacia afuera), donde por encaje en el vaciado y acoplamiento en el reborde, resulta, por abajo u oculto, revertido - y engrapado solidaria e inseparablemente.

2a.- " PROTECTOR-EMBELLECEDOR METALICO PARA CUERPOS VITREOS O CERAMICOS", conforme la reivindi

20-

070075

U L U I



cación anterior dicho protector se caracteriza -  
porque consta de una pestaña, guardando un cierto  
ángulo, con preferencia agudo con respecto de la  
superficie funcional del perfil que resulta ajustable perfectamente en la periferia interior del hueco o vaciado de dicho recipiente.

5.-

3a.- " PROTECTOR-EMBELLECEDOR METALICO PARA CUERPOS VITREOS O CERAMICOS", conforme las reivindicaciones anteriores, dicho perfil, por el lado opuesto a la - pestaña, presenta una prolongación que guarda un - ligero ángulo, con preferencia muy obtuso, respecto del reborde del cuerpo donde se monta que es rever- tido, (por operación mecánica ulterior), cerrándose contra la cara oculta del mismo y formando un engra- paje inseparable.

10.-

4a.- " PROTECTOR-EMBELLECEDOR METALICO PARA CUERPOS VITREOS O CERAMICOS", conforme la reivin- dicación 2, la superficie útil o funcional exterior de dicho perfil se caracteriza porque presenta un relieve determinado por un embutido, configurativo de dentro para fuera.

15.-

20.-

8-10-73

192201

- 8 -



5a.- " PROTECTOR-EMBELLECEDOR METALICO PARA CUERPOS VITREOS O CERAMICOS", conforme la 1a reivindicación el reborde saliente del recipiente se caracteriza porque, por abajo o a la zona de engrapaje, es, preferentemente, lisa.

5.-

6a.- " PROTECTOR EMBELLECEDOR METALICO PARA CUERPOS VITREOS O CERAMICOS", según se describe y reivindica en la presente memoria descriptiva que consta de ocho hojas mecanografiadas por una sola de sus caras y una lámina de dibujos que la ilustran.

10.-

MADRID, 6 JUN. 1973

EL AGENTE OFICIAL.-  
A. L. DE LA HERRAN  
P.P.

10478

PLATERIA ROMA, S.L. **192201** Hoja única

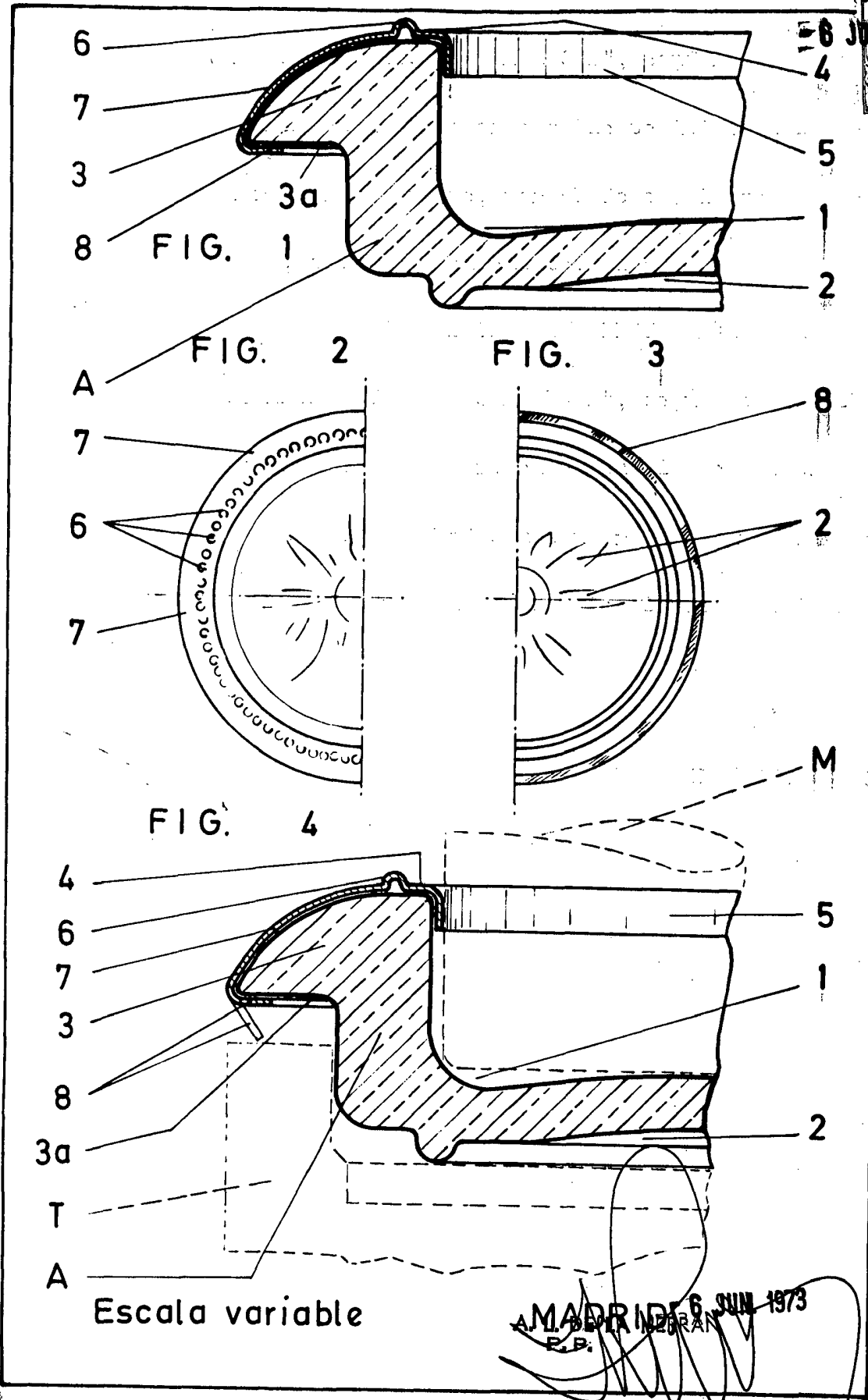

Escala variable

MADRID 6 JUN 1973  
A. L. DE LA MORA  
E.P.