

192156



EOG B

MODELO DE UTILIDAD

por 20 años

A favor de D. HERMENEGILDO SEBASTIÁ RIERA, de nacionalidad española, residente en MARTORELL (Barcelona), Industria, 18  
Por: "JUEGO DE TAPETAS PERFECCIONADO PARA EL ENNOBLECIMIENTO DE MARCOS".- - - - -

MEMORIA DESCRIPTIVA

El presente modelo de utilidad se refiere a un juego de tapetas perfeccionado para el ennoblecimiento de marcos, tales como los de puertas y ventanas o de paso  
5 de maderas de poca calidad, como la de pino generalmente empleada.

Como es sabido, los marcos citados no son obtenidos industrialmente con grueso idéntico. Por otra parte este grueso varía, dependientemente de factores  
10 ambientales, tales como la humedad, que determina

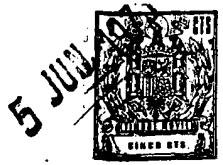

deformaciones en la madera. Por todo ello, se presentan grandes dificultades para ajustar los juegos de tapetas convencionales a los distintos espesores de marcos a utilizar en una o más obras, ya que existe la necesidad de tomar medidas exactas de acuerdo con la de dichos espesores variables, lo que representa un trabajo manual de precisión que requiere mucho tiempo y determina un notable encarecimiento de la fabricación de las tapetas.

Por otra parte, sucede que con las tapetas convencionales no es posible efectuar su correcta adaptación sobre la zona superficial de pared de obra adyacente al marco, dado que dichas tapetas son lisas y no se ajustan perfectamente a las irregularidades de dicha zona, lo que produce un desagradable efecto de mal acabado no decorativo.

Las deficiencias expuestas han sido subsanadas de una manera totalmente satisfactoria con el juego de tapetas perfeccionado para el ennoblecimiento de marcos objeto de este modelo de utilidad que se caracteriza esencialmente por el hecho de que la tapeta correspondiente al vano del marco está provista en sus zonas extremas de la cara interna de sendos rebajos que permiten el centraje de dicha tapeta al aplicarla contra los cantos delanteros de las tapetas laterales, con lo que se obtiene el ajuste con relación al grueso de la pared sobre la que se aplica el juego de tapetas.

Además, se caracteriza el juego de tapetas en cuestión porque las tapetas laterales están provistas en su cara interna, precisamente en la zona extrema posterior, de sendos rebajos longitudinales que quedan



situados sobre la porción superficial de la pared  
adyacente al marco y que presenta generalmente  
irregularidades, con lo que se define sobre dicha porción  
una ranura que disimula totalmente las imperfecciones  
5 y proporciona un acabado que resulta decorativo.

Con el fin de facilitar la explicación se  
acompaña a la presente memoria descriptiva una hoja  
con una única figura en la que se ha representado un caso  
práctico de realización que se cita sólo a título de  
10 ejemplo no limitativo del alcance del presente modelo  
de utilidad.

Según dicha figura, en la que se ilustra en  
perspectiva y sección el juego de tapetas aplicado a un  
marco, el mismo consta de una tapeta -1- de madera noble  
15 que en las zonas extremas de su cara posterior tiene  
sendos rebajos -2-. El juego comprende, además, dos  
tapetas laterales -3-, asimismo de madera noble, cuya  
cara interna presenta en sendas porciones traseras un  
rebajo longitudinal -4-.

20 Las tapetas laterales -3- pueden ser colocadas,  
apoyándolas contra las caras opuestas correspondientes  
de un marco -5- de puerta de manera que sobresalgan  
ligeramente por su canto delantero con respecto de la  
cara anterior del marco, según una longitud que equivale  
25 a la profundidad de los rebajos -2- de la tapeta -1-.  
Ello permite aplicar esta última tapeta contra dicha  
cara anterior del marco, desplazando a ambos lados la  
expresada tapeta -1- hasta centrarla y ajustar el juego  
de tapetas de acuerdo con el espesor del aludido marco  
30 -5- cuyos defectos quedan disimulados. La tapeta -1-



tiene un galce -6- para el encaje de la puerta, así como una moldura decorativa -7-.

Las tapetas laterales -3-, gracias a sus rebajos -4-, se aplican por la zona en la que están situados los mismos contra la porción -8a- de la pared -8-, cuya porción es adyacente al marco -5- y presenta comúnmente irregularidades superficiales. En virtud de la citada aplicación, entre los rebajos -4- y la porción -8a- se define una ranura que resulta decorativa, haciendo invisibles las mencionadas irregularidades.

El modelo dentro de su esencialidad, puede ser llevado a la práctica en otras formas de realización que difieran sólo en detalle de la indicada únicamente a título de ejemplo, a las cuales alcanzará igualmente la protección que se recaba. Podrá, pues, fabricarse este juego en cualquier forma y tamaño, con los medios y materiales más adecuados y con los accesorios más convenientes, por quedar todo ello comprendido en el espíritu de las siguientes reivindicaciones.

N O T A

Se reivindica como objeto del presente modelo de utilidad:

1.- Juego de tapetas perfeccionado para el ennoblecimiento de marcos, caracterizado esencialmente por el hecho de que la tapeta correspondiente al vano del marco está provista en sus zonas extremas de la cara posterior de sendos rebajos que se aplican por dicha cara contra los cantos delanteros de las tapetas



laterales, al efecto sobresalientes de la cara anterior del marco, con lo que es posible el centraje de dicha tapeta y ajustar el juego al ancho del expresado marco, a la vez que disimular sus defectos.

5                   2.- Juego de tapetas perfeccionado para el ennoblecimiento de marcos, según la reivindicación anterior, caracterizado por el hecho de que las tapetas laterales están provistas en su cara interna, precisamente en la zona extrema posterior, de respectivos rebajos  
10                   longitudinales que quedan situados sobre la porción superficial de la pared adyacente al marco con lo que se define sobre dicha porción una ranura que disimula totalmente las imperfecciones que pueda presentar de dicha porción de pared.

15                   3.- JUEGO DE TAPETAS PERFECCIONADO PARA EL ENNOBLECIMIENTO DE MARCOS.

Consta la presente memoria descriptiva de cinco hojas mecanografiadas, foliadas, numeradas y escritas por una sola cara, acompañada de una lámina de dibujos.

Madrid, a

5 JUN. 1973

HERMENEGILDO SEBASTIAN RIERA

F.A.

MANUEL DE ROSA

P. P.

192156

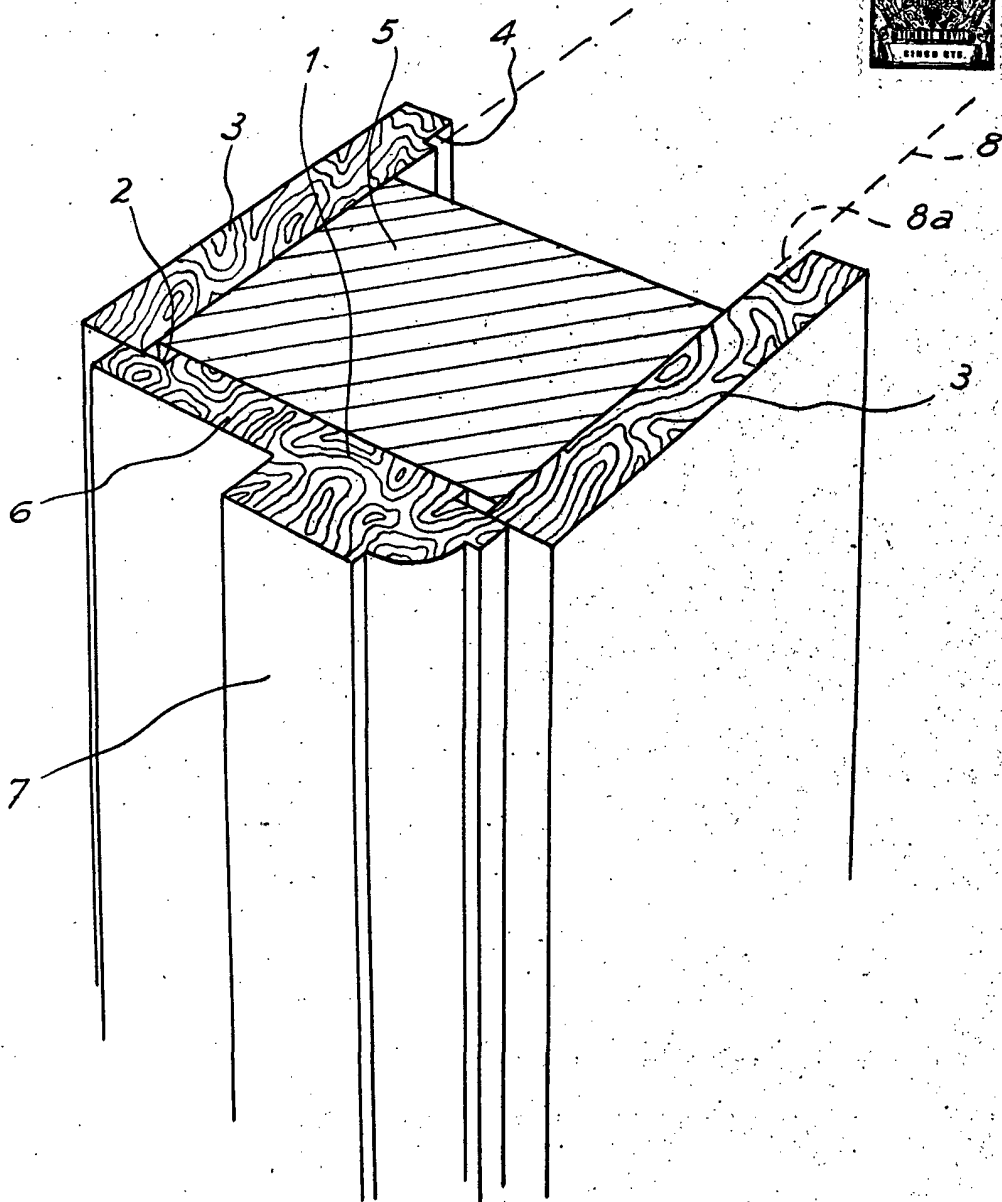

Madrid, 5 Julio 1973

D. O.  
MANUEL DE MARTEL  
P. P.