

9.5.75



192102

M O D E L O  
D E  
U T I L I D A D

por "PORTA-RETRATOS DOBLE", a favor de Don ANTONIO LIZONDO RODRIGUEZ, de nacionalidad española, con domicilio en BARCELONA, calle Bailén, 176, entl<sup>a</sup>., 1<sup>a</sup>.

= . =

MEMORIA DESCRIPTIVA

El presente modelo de utilidad se refiere a un porta-retratos doble.

5. En la invención se ha ideado un porta-retratos integrado por dos piezas principales, una de ellas constitutiva del elemento de soporte de los retratos y de la peana, mientras que la otra pieza forma el elemento de protección de los retratos, que a su vez constituye el medio visor de los mismos.

10. Más concretamente, el elemento de peana está integrado por un cuerpo monopieza macizo que constituye un apoyo prismático recto, que en su parte superior forma un diedro recto cuyo plano bisector queda vertical. Este diedro reci-



be al elemento visor de protección de los retratos aplicados en las caras del diedro. Este elemento, está formado por un dado de material transparente, retenido en la abertura del diedro por unos bordes vueltos de las caras del mismo.

5. La organización descrita, permite disponer dos retratos, visibles independientemente, según la posición del observador.

10. Con el fin de facilitar la explicación, se acompaña a la presente memoria descriptiva de una lámina de dibujos en la que se ha representado un caso de realización que se cita a título de ejemplo.

En los dibujos:

La figura 1, es una vista en alzado lateral del porta-retratos, según el modelo.

15. La figura 2, muestra una vista en perspectiva del elemento de peana y de soporte de los retratos.

Haciendo referencia a las figuras, se aprecia en su realización un porta-retratos doble que comprende un elemento de peana -1-, y un elemento -2- visor y de protección de los retratos.

20. El elemento -1-, constituye una base de apoyo prismática recta -3-, que en su parte superior conforma un diedro recto, cuyas caras -4- y -5-, forman sendos planos de apoyo para las fotografías o similares, -8- y -9-.

25. El diedro presenta la particularidad de que su plano bisector virtual, representado en línea de trazos -6-, es vertical, lo cual permite que según la posición del observador, se aprecien los retratos situados en la cara -4- o en la cara -5-. La visual del observador se representa por las flechas

30. F y F'.

192102



Las caras -4- y -5- del diedro están dotadas en sus bordes libres -7-, de un bordón -8- retentor de los retratos -9-, y que a su vez sujetan al dado visor -2-, de material transparente.

5. El modelo, dentro de su esencialidad, puede ser llevado a la práctica en otras formas de realización que difieran en detalle de la indicada a título de ejemplo en la descripción, y a las cuales alcanzará igualmente la protección que se recaba. Podrá, pues, construirse en cualquier forma y tamaño, con los materiales más adecuados, por quedar todo ello comprendido en el espíritu de las reivindicaciones.
- 10.

= . =

N O T A

15. Descrito el objeto y utilidad de la presente invención, lo que se declara como no divulgado ni practicado en España, comprende las siguientes reivindicaciones:

- 18.- Porta-retratos doble, caracterizado esencialmente por el hecho de comprender un elemento de peana que forma un pie de apoyo prismático recto, rematado en su parte superior por un diedro cuyo plano bisector queda vertical, constituyendo las caras del mismo, sendos planos de respaldo para los retratos, los cuales quedan retenidos en posición por un dado de material transparente, integrante del visor, presentando los bordes de las caras del diedro sendos bordones para sujeción del reforido dado constitutivo del elemento visor de los retratos, apreciándose éstos independientemente, según la posición del observador, al dirigir la visual normal a la cara correspondiente del diedro.
- 20.
- 25.
30. 2ª.- Porta-retratos doble.

9-8-73

- 4 -

192102



Según se describe y reivindica en la presente memoria descriptiva que consta de cuatro hojas foliadas y escritas a máquina por una sola de sus caras, acompañadas de los dibujos reglamentarios.

5.

Madrid, a 2 JUN. 1973

P. a. JAME ISERN

P. P.

A handwritten signature in black ink, which appears to be 'JAME ISERN', is written over a horizontal line. The signature is somewhat stylized and overlaps the line.

50  
BE 10  
2 JUN 1973  
ESTADO DE ESPAÑA  
INSTITUTO DE PATENTES  
INDUSTRIALES

Fig. 1

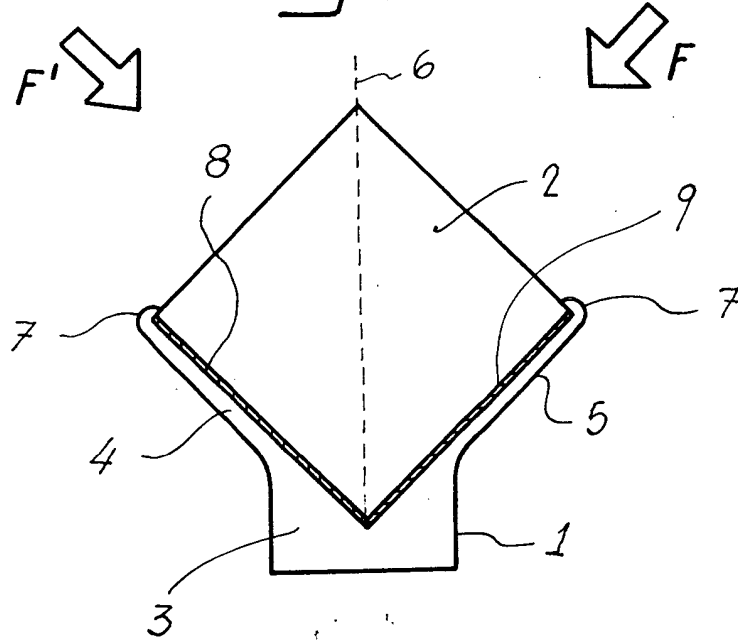
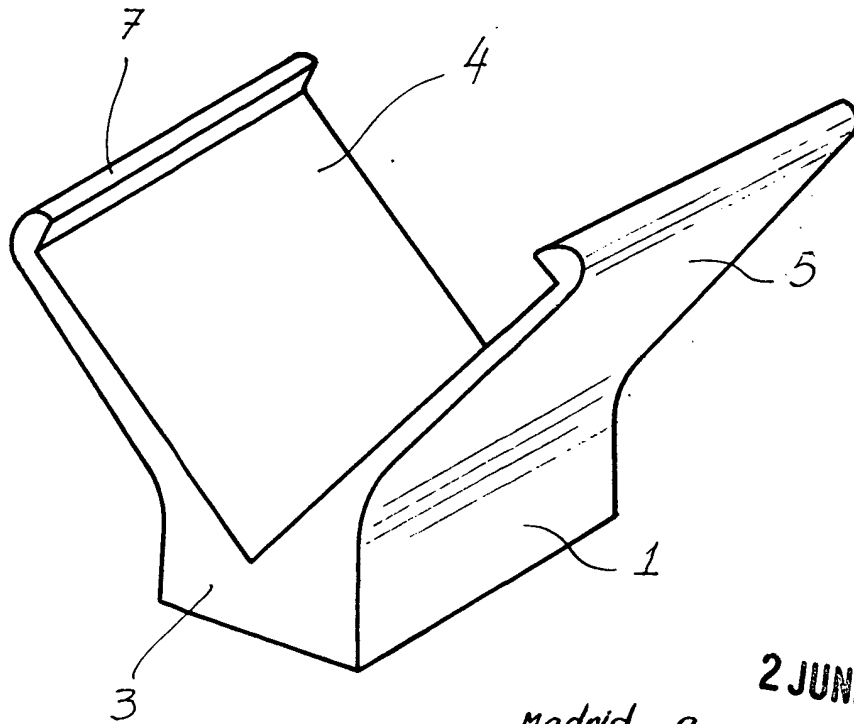

Fig. 2



2 JUN. 1973

Madrid, a  
p.a. JAIME ISERN  
P. P.