

10-78

192100

2



Int. Cl.:	B42D

MODELO DE UTILIDAD

por 20 años

A favor de D. SALVADOR GARCIA ORTUÑO, de nacionalidad
 española, residente en BARCELONA, Telégrafo, 77 - - -
 por: "CATALOGO ILUSTRATIVO COMPUESTO" - - - - -

MEMORIA DESCRIPTIVA

El presente modelo de utilidad se refiere a un
 catálogo ilustrativo compuesto que facilita hacerse una
 idea clara de la constitución de diferentes objetos
 representados gráficamente, tales como aparatos, máquinas,
 5 órganos anatómicos, etc., por lo que resulta muy útil
 para estudiantes, en oficinas técnicas y en otros muchos
 lugares.

Concurriendo a los efectos y ventajas sucinta-
 10 mente expuestos, el catálogo de que se trata se caracteriza

10478

- 2 -

192100

2 JUN



5 esencialmente por comprender una serie de hojas transparentes que representan parte o piezas de un objeto y que por superposición forman el conjunto de dicho objeto por transparencia, cuyas hojas están preparadas para determinar un conjunto encuadernable.

10 De acuerdo con otra característica, las hojas están montadas sobre una placa de base para proporcionar rigidez y protección al conjunto, sobre cuya placa de base se fijan dichas hojas con medios oportunos, formando un conjunto.

15 Con el fin de facilitar la explicación, se acompaña a la presente memoria descriptiva una hoja de dibujos en la que se ha representado un caso práctico de realización, el cual se cita sólo a título de ejemplo no limitativo del alcance del presente modelo de utilidad.

En dichos dibujos:

La figura 1 es una vista en perspectiva del catálogo.

20 Las figuras 2, 3, 4 y 5 son sendas vistas en alzado frontal que representan esquemáticamente por separado las hojas transparentes que forman el objeto gráfico del catálogo.

La figura 6 es otra vista en alzado frontal que refleja la constitución del catálogo en conjunto.

25 De acuerdo con las figuras, el catálogo ilustrativo compuesto en cuestión comprende una placa de base de un material rígido -1- sobre la que se dispone en superposición una serie de hojas -2-, -3-, -4- y -5- de naturaleza transparente en las que están representadas
30 gráficamente partes -6-, -7-, -8- y -9- de un conjunto que



puede ser, por ejemplo, el de una máquina. Dichas hojas están provistas de sendos pares de perforaciones -10- mediante las que, con ayuda de tornillos -11- se fijan sobre la indicada placa de base -1- en forma encuadernable.

5 El conjunto queda completado con una lámina -12- de protección que es, potestativamente, transparente.

Se comprende que los medios de fijación de las hojas a la placa de base pueden ser otros apropiados aparte de los tornillos citados.

10 El modelo, dentro de su esencialidad, puede ser llevado a la práctica en otras formas de realización que difieran sólo en detalle de la indicada únicamente a título de ejemplo, a las cuales alcanzará igualmente la protección que se recaba. Podrá, pues, fabricarse este
15 catálogo en cualquier forma y tamaño, con los medios y materiales más adecuados, y con los accesorios más convenientes, por quedar todo ello comprendido en el espíritu de las siguientes reivindicaciones.

N O T A

20 Se reivindica como objeto del presente modelo de utilidad:

1.- Catálogo ilustrativo compuesto, caracterizado esencialmente por estar constituido por una serie de láminas, de naturaleza transparente, cada una de las
25 cuales incorpora parte de la totalidad de un conjunto, lo que permite que por separado puedan apreciarse dichas partes, mientras que por superposición pueda llegarse a apreciar la totalidad del citado conjunto, todo ello encuadernado sobre una base rígida, con opcional incor-
30 poración de una cubierta laminar.

10-78

- 4 - 192100



2.- CATALOGO ILUSTRATIVO COMPUESTO.

Consta la presente memoria descriptiva de cuatro hojas mecanografiadas, foliadas, numeradas y escritas por una sola cara, acompañada de una lámina de dibujos.

Madrid, a 2 JUN 1973

SALVADOR GARCIA ORTUÑO

P. A.

MANUEL GARCIA
P. A.

10-78

FIG. 1

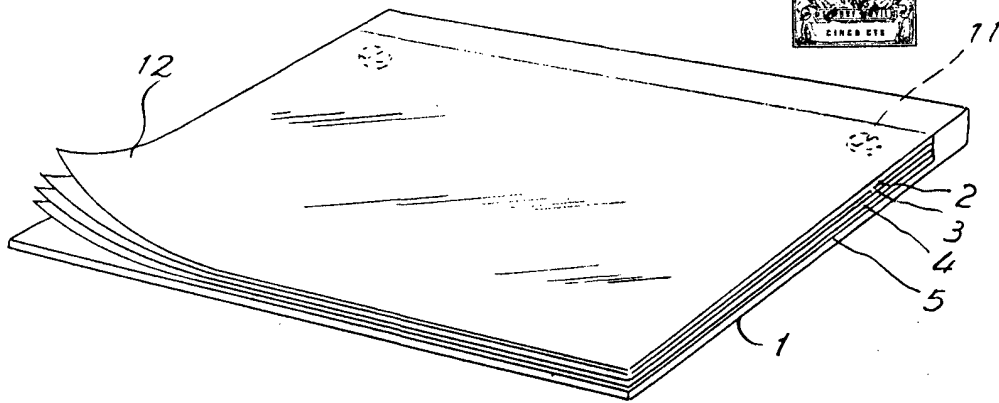

FIG. 2

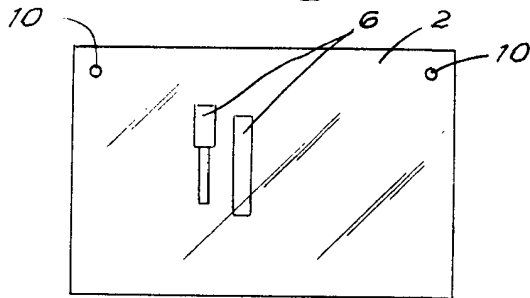

FIG. 3

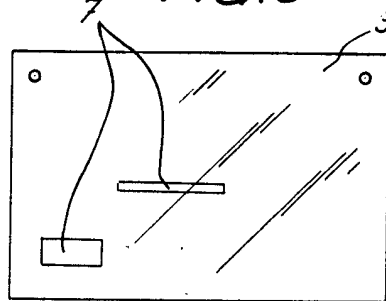

FIG. 4

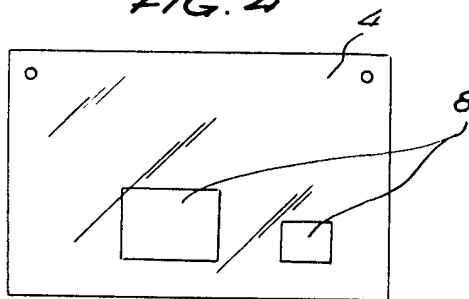

FIG. 5

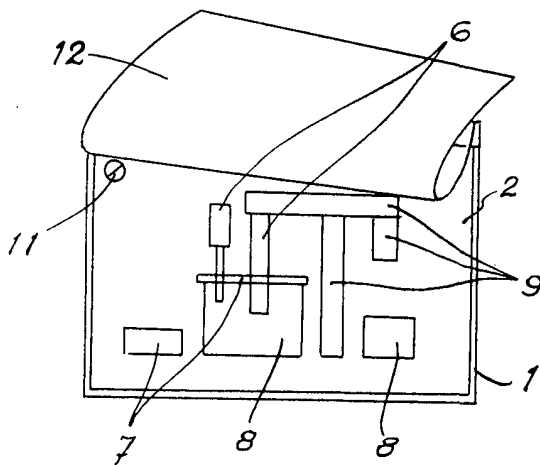
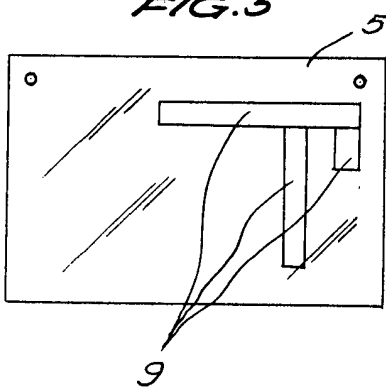

FIG. 6

Madrid, 2 Junio 1973

MANUEL DE NIJAB
P. P.