

192063



A47C

EXPEDIENTE: MODELO DE UTILIDAD

Titular: TAPETES Y MUEBLES AUXILIARES ART-LESA, S.L.

Nacionalidad: Española

Domicilio: SEDAVI (Valencia) - General Sanjurjo, 107

Objeto: "SILLON MECEDORA PERFECCIONADO"

Prioridad:

MEMORIA DESCRIPTIVA

5 En el cuerpo de la presente Memoria Descriptiva y con la ayuda del plano adjunto, van a quedar expuestas las características que ofrece un nuevo modelo de sillón-mecedora perfeccionado, en el que concurren las circunstancias de utilidad y novedad que exige el vigente Estatuto-Ley de Propiedad Industrial, para que le sea dispensado a sus titulares el privilegio de su exclusiva explotación industrial y comercial.

10 Este sillón-mecedora, se encuentra en la línea de aquellos que comportan una base fija, en la que se apoya el asiento, y mediante un nexo de carácter flexible permite el balanceo de aquel sobre la base. En esta lí-



15

nea nuestro sillón constituye una realización netamente perfeccionada, de una gran solidez, a la vez que mantiene toda la comodidad propia de la mecedora, con suavidad y sin golpes bruscos en el balanceo cuando pasa de un punto a otro opuesto.

20

Para facilitar la comprensión de la descripción que sigue, hemos considerado oportuno acompañar una lámina de dibujos, en la que se recoge un caso práctico de realización, con la natural advertencia de que estos dibujos se aportan a título de ejemplo y por ello deben ser considerados con el más amplio criterio y sin limitación alguna.

25

Haciendo referencia a los expresados dibujos la figura 1ª nos muestra una sección vertical del sillón-mecedora, por su punto medio, mostrando el nexo flexible entre la base y el asiento, y en la figura 2ª aparece una vista a mayor escala, según una sección A-B de la anterior figura.

30

Examinando las antedichas figuras, señalamos con -1- a la base y con -2- al asiento, siendo destacable en aquella, que ofrece el pie curvado -3-, sobre el que se apoya el asiento -2-, señalando con -4- un tablero de refuerzo y con -5- y -6- travesaños que cumplen la misma función.

35

En el asiento -2-, el bastidor que lo constituye ofrece los largueros -7-, que se apoyan directamente sobre los pies curvados -3-.

40

Los nexos flexibles están integrados, en cada lado, por los puentes -8- y -9-, integrados por dos



45

50

55

60

65

70

pletinas de gran robustez, en forma de L, soldadas por los puntos -10-, formando unos voladizos de gran fortaleza, que mediante los medios de fijación -11-, quedan montados, el puente superior sobre el asiento en el larguero -7-, y el inferior sobre el pié-curvado -3-, tal y como se muestra en la figura -1ª disponiendo entre ambos puentes de un fortísimo muelle, al que designamos con -12-, cuyas espiras últimas de cada extremo, se encuentran arrolladas sobre unos robustos tochos metálicos -13-, provistos en su dintorno del vaciado -14- helicoidal necesario para este arrosado y cuyos tochos ofrecen axialmente orificios roscados para el paso de los cuerpos -15- de los fuertes tornillos -16-, que verifican la sujeción a los puentes indicados.

Suficientemente descrita la estructura de este sillón-mecedora perfeccionado, sólo nos resta manifestar que serán variables las circunstancias de materiales, tamaños y formas de sus partes accesorias, siempre y cuando ello no afecte a su esencialidad, puesta de manifiesto en la siguiente

N O T A
= = = =

Los puntos que se reivindician en el presente Modelo de Utilidad son:

1ª.-"Sillon mecedora perfeccionado" que se caracteriza porque la base fija dispone de un pie curvado en cada lado, que constituye en sus extremos los dos puntos de apoyo laterales, ocupando la parte interior de su curvatura un panel de refuerzo, y sobre cuyos pies curvados descansan los largueros del bastidor de asien-



75

80

85

to, que se balancea sobre aquellos, quedando ambas partes vinculadas mediante sendos puentes fijados en ellas, constituidos por robustas pletinas en L, unidas mediante puntos de soldadura, entre las cuales queda situado un fuerte y robusto muelle, cuyas espiras de ambos extremos están arroscaadas sobre vaciados helicoidales obtenidos en el contorno de sendas tochos metálicos, situados en el interior del muelle, y cuyos tochos, y consiguientemente el muelle quedan fuertemente sujetos a los dos puentes extremos mediante oportunos y robustos tornillos, de forma que estos nexos permiten el balanceo del asiento sobre los pies curvados de la base fija. Y

22.-"SILLON MECEDORA PERFECCIONADO", de conformidad en un todo en lo esencial y fines industriales a lo descrito en la precedente Memoria Descriptiva y gráficamente representado en las figuras del plano adjunto para su mejor comprensión.



Esta Memoria consta de CINCO hojas, escritas o mecanografiadas por una sola cara y a doble espacio en 87 líneas.

Valencia, a 29 de Mayo de 1.973
Por autorización de los interesados.

Juan López

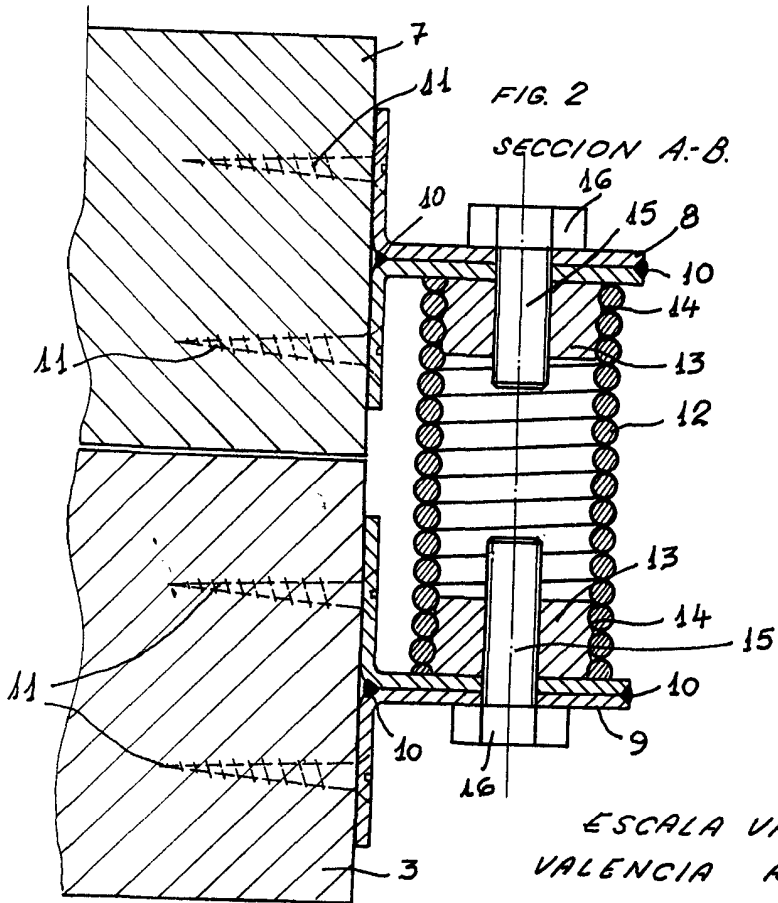
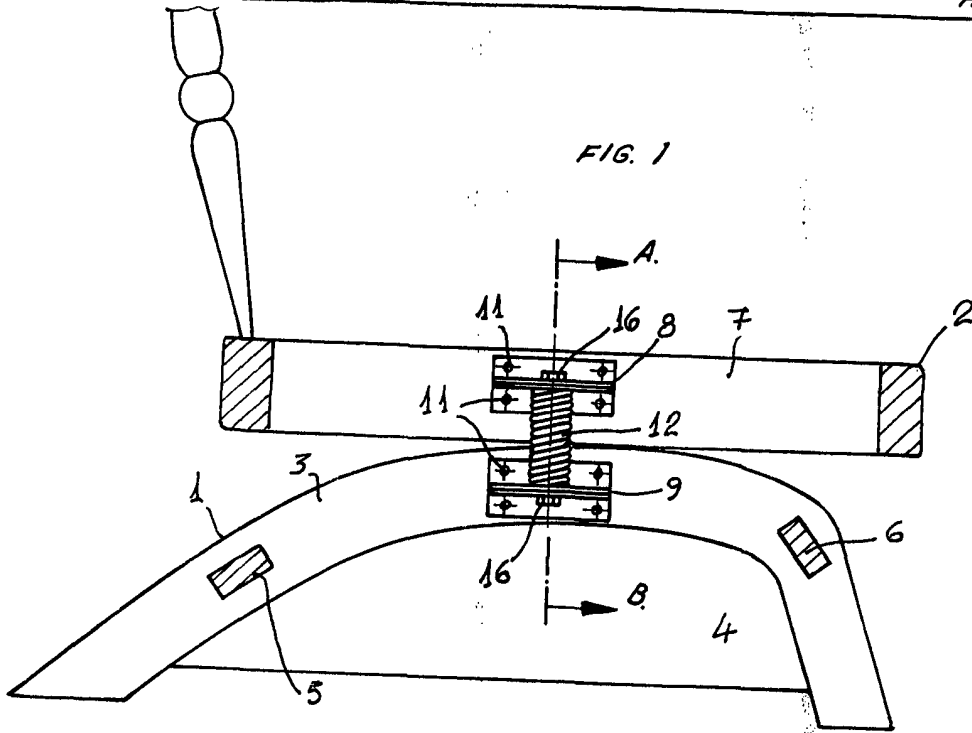

ESCALA VARIABLE
VALENCIA ABRIL 1973

P. A.

P. A. [Signature]