

775



192048

22

BGJD

MODELO DE UTILIDAD

por 20 años

por "ESTUCHE PARA OVILLOS, PERFECCIONADO", a favor de D. Jaime BAUCCELLS Reig, de nacionalidad española, domicilio do en BARCELONA - Escipión, 57.

=====

MEMORIA DESCRIPTIVA

La presente memoria descriptiva y los dibujos complementarios adjuntos hacen referencia a un estuche para ovillos perfeccionado, destinado a constituir un ventajoso elemento para la realización de labores, el cual habrá de cumplir ampliamente las exigencias de las amas de casa aficionadas a tales quehaceres.

Las ventajas que aporta este estuche para ovillos radican principalmente en la imposibilidad de que el hilo encalle o forme anudamientos, Al propio tiempo el ovillo queda totalmente preservado del polvo exterior, dado que el estuche permanece cerrado herméticamente.

Este estuche consiste en una caja cilíndrica, abierta en una de sus bases, dimensionada de acuerdo con el tamaño del ovillo a contener, realizada preferentemente en material plástico, transparente, con objeto de per



mitir en todo momento la visualización del ovillo. Esta caja recibe una tapa de cierre, igualmente transparente, la cual presenta en su centro un orificio pasante, destinado a permitir la salida del hilo del ovillo, dispuesto en el interior del estuche.

La tapa de cierre de este estuche presenta, en su cara interna alrededor del orificio central, un reborde anular de escasa altura, determinante interiormente de un pequeño canal, de configuración troncocónica, el cual facilita el desplazamiento del hilo, evitando anudamientos engorrosos.

La transparencia del material constituyente permite de una parte la visualización del contenido de hilo en todo momento y de otra la observación de la etiqueta situada en el ovillo, portadora de ilustraciones alusivas al mismo.

Los bordes de la tapa de cierre y la caja que integran este estuche presentan un ensamble a testa, determinado por sendos escalonamientos antagónicos, destinados a encajar entre sí a presión.

Para una mejor comprensión de las características generales que concurren en este estuche para ovillos perfeccionado, se acompañan a la presente memoria unos dibujos descriptivos, en los que se ha representado un caso práctico de realización del mismo, según los principios de las reivindicaciones, con la particularidad de que las figuras diseñadas deberán ser observadas en sentido amplio y general, y sin carácter restrictivo alguno, dada su condición meramente informativa.

En los dibujos:



La figura 1 es una representación, vista en perspectiva, del estuche para ovillos perfeccionado, objeto del presente Modelo de Utilidad.

5. La figura 2 es una representación, vista asimismo en perspectiva, comprendiendo la caja, ovillo y tapa de cierre de este estuche, en disposición previa de acoplamiento.

10. La figura 3 es una representación, vista en sección según un plano longitudinal principal, de este estuche.

Al objeto de facilitar la localización de las distintas partes constitutivas en este estuche para ovillos perfeccionado, se han situado números en las figuras relacionados con las descripciones que se realizan a con  
15. tinuación.

Este estuche está constituido por una caja cilíndrica -1-, realizada en material de estructura laminar, abierta en una de sus bases -2- y con su fondo -3- ligeramente adentrado, definiendo un anillo periférico  
20. básico -4-, destinado a efectuar la función de apoyo del conjunto.

La tapa de cierre -5- presenta, en su parte central, un orificio pasante -6- rodeado, en su cara interna, por un reborde anular -7-, determinante interior  
25. mente de un canal de configuración troncocónica -8-, a través del cual puede discurrir fácilmente el hilo -9- del ovillo -10-, situado en el estuche.

Los escalones antagónicos -11- y -12- practicados en la tapa y en la caja, integrantes de este estuche, respectivamente constituyen un sistema de ensamble  
30.



a presión para el cierre del conjunto.

Al igual que el fondo -3-, de la caja, la lámina discoidal que define la tapa de cierre -5- se encuentra ligeramente hundida en el anillo cilíndrico periférico que la rodea.

5.

Todo cuanto no afecte, altere, cambie o modifique la esencia del estuche descrito, será variable a los efectos de actual Modelo.

N O T A.

10.

Se reivindica como objeto de este registro por Modelo de Utilidad:

1.- Estuche para ovillos perfeccionado, caracterizado esencialmente porque está constituido por una caja laminar de configuración cilíndrica, abierta en una de sus bases, y por una tapa de cierre, de similar configuración aunque de menor altura, presentando ésta, en su parte central, un orificio pasante, rodeado en la cara interna de la tapa por un reborde anular, determinante interiormente de un canal de configuración troncocónica, con su base menor en coincidencia con el orificio exterior, definiendo la caja y la tapa de cierre, en zonas próximas a sus respectivos bordes periféricos, sendos escalonamientos antagónicos, destinados a facilitar el ensamble a presión y cierre de ambos elementos.

15.

20.

Sean cuales fueren las circunstancias que concurran en la esencialidad del Modelo de Utilidad, definido en la anterior reivindicación, cuyo objeto es:

2.- "ESTUCHE PARA OVILLOS, PERFECCIONADO".

Consta la presente memoria de cinco hojas foliadas, mecanografiadas por una sola cara y de los dibujos

25.

30.

84775

- 5 -

22048

23



jos unidos a la misma.

Barcelona, 22 MAYO 1973

P.A. de D. Jaime BAUCELLS Reig.

ALFONSO DURÁN

P. P.

Fdo.: Luis Durán Benojan

DV/pc.

FIG. 1

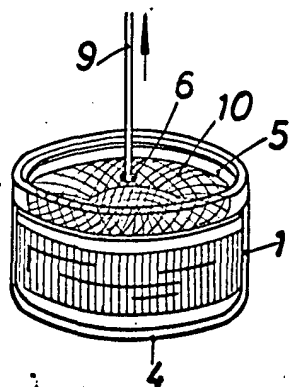

FIG. 2

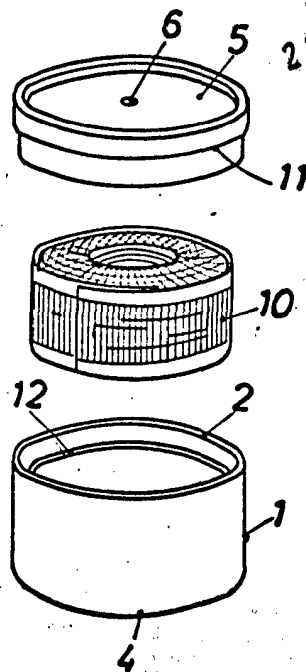
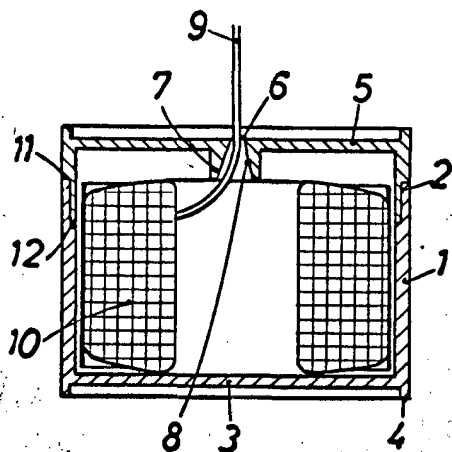

FIG. 3



BARCELONA, 22 MAYO 1973  
P.A. ALFONSO DURÁN  
P. P.

Fdo.: Luis Durán Benejam

ESCALA VARIABLE