



18

192032

Int. Cl.:	B 65 D
-----------	--------

MODELO DE UTILIDAD

a favor de

RAMON CODINA, S.A., sociedad española, domiciliada en Tarrasa (Barcelona), calle Dr. Cabanes nº 6,

por:

” CAJA PARA BARRA CON COLGADORES, MEJORADA ”

-o00o-

MEMORIA DESCRIPTIVA

El presente modelo de utilidad se refiere a una caja para barra con colgadores, derivada de las objeto del Modelo de Utilidad nº 173.148, propiedad del solicitante, 5 mejorada con la aportación de algunas modificaciones, tal como luego se indica.

La finalidad del presente modelo, al igual que aquel, es el envío y almacenaje de prendas confeccionadas, en envase no devolvable, formado por una caja a la que se acopla



10 una barra transversal y los correspondientes percheros o colgadores.

La caja tiene la tapa superior formada por el rebatimiento de las cuatro pestañas de las paredes, pero en la particularidad, propia del Modelo de referencia, que las
15 pestañas laterales, han sido divididas en tres partes; las exteriores para rebatimiento inmediato al interior, y las centrales para doblar primeramente hacia afuera, ofreciendo una sólida arista de apoyo al interior; las pestañas corres-
20 pondientes a las caras anterior y posterior recubren entonces a todas las laterales, presionando el soporte de la barra contra su apoyo y por lo tanto inmovilizandola.

En la fase de utilización, es también conveniente que estas pestañas, delantera y posterior, que forman la tapa continúen fijas, sujetando a las laterales, y para
25 ello en el presente modelo de utilidad se preconiza el semitroquelado de dos líneas horizontales, una inmediata por debajo de la arista superior, y la otra a la altura conveniente a la naturaleza de las prendas utilitarias. A la recepción del envío al proceder al corte definitivo de estas líneas,
30 es posible la apertura de la parte intermedia, a manera de puerta, girando sobre la arista de unión con la cara inmediata, o con un pliegue ligeramente inclinado concurrente con la parte superior de la arista, con lo que se logra una estabilidad en posición de puerta abierta. La parte de tapa superior
35 queda igual que en la posición de transporte anterior a la abertura.

Naturalmente que para abrir la puerta es necesario previamente el descoser las grapas metálicas que unen tal parte de frontal a la pestaña, operación siempre algo molesta,



40 por lo que en el presente modelo de utilidad, se preconiza
tambien la variante de establecer una serie de semi-troque-
lado en vertical, en el punto límite en que la cara frontal
deja de recubrir la pestaña, de manera que rasgando por ella,
se evita el tener que descoser las grapas, al querer abrir
45 la puerta.

Es conveniente en muchos casos el poder abrir
indistintamente la caja por un lado o el opuesto, por lo que
el presente modelo de utilidad puede ser en una de las si-
guientes variantes: a) troquelado de pieza única incluyendo
50 las cuatro caras laterales y una pestaña para el cosido de
cierre; b) troquelado en dos piezas, una con tres caras y
dos pestañas y otra con la cara de abertura; c) a base de dos
piezas iguales en que en cada una de ellas hay una cara fron-
tal, con posible abertura y una lateral y una pestaña para
55 cosido a la otra mitad; d) dos piezas troqueladas de dos ca-
ras mas pestaña, de cuyas caras frontales solo una es prác-
ticable.

Si bien con la descripción hecha quedan acla-
radas las particularidades del presente modelo de utilidad,
60 vamos a detallar un caso de realización concreto, ayudados
por la figura de la hoja de dibujos adjunta.

En la figura única se representa el caso de
caja formada por el despieza a base de dos piezas iguales. Ve-
mos las caras -1- y -2-, en una de las piezas, y las -3- y -4-
65 que forman la otra. En -5- y -6-, tenemos las pestañas para
la unión de las caras. De las pestañas laterales, que forman
la tapa superior, vemos en -7-, las partes exteriores, que
se rebatirán directamente, y las centrales -8-, cuyo rebati-
miento al interior será, despues de envolver los extremos de



70 la barra soporte.

192032

En la cara posterior -3-, tenemos la pestaña superior -9-, que formará parte de la tapa superior y las líneas de retroquelado superior -10-, e inferior -11-. A los efectos de una mayor claridad de dibujo, se representa
75 la puerta posterior entreabierta, con la línea -11- cortada, pero la -10- sin cortar. En la cara delantera -1-, vemos la pestaña superior -12- entreabierta y la parte que constituye la apertura -13-, también con un inicio de abertura, después de haber procedido al corte de la línea superior -14-, y de
80 la inferior -15-. Finalmente vemos en -16- el marcaje de lo que constituye el gozne de giro de la puerta.

A los fines oportunos, se hace constar que el tipo descrito lo es solo a título de ejemplo y no limitativo y que al presente modelo de utilidad podrán aportarse todas
85 aquellas variaciones que la práctica aconseja, siempre y cuando se cumplan las características básicas de este modelo de utilidad.

N O T A

Se declara de novedad el contenido de las si-
90 guientes

R E I V I N D I C A C I O N E S

1ª.- Caja para barra con colgadores, mejorada, que se caracteriza por ser en la parte de tapa de cierre superior y soporte de la barra, de acuerdo con la reivindicación primera
95 del Modelo de Utilidad nº 173.148, y que en la cara frontal presenta dos líneas horizontales de fácil corte, una inmediatamente por debajo de la arista superior y otra a la altura conveniente, que permiten la apertura de la zona intermedia por rebatimiento sobre la arista vertical o pliegue concurren-



100 te con ella en su parte superior.

2ª.- Caja para barra con colgadores, mejorada, según la reivindicación anterior, que se caracteriza por tener una línea de fácil corte vertical, en la cara frontal, junto a las grapas que la cosen a la pestaña, en forma que rasgando
105 por ella, se pueda abrir la parte correspondiente, sin tener que descoser aquellas.

3ª.- Caja para barra con colgadores, mejorada, que se caracteriza por la reivindicación anterior y estar constituida por dos piezas iguales que incluye cada una de ellas
110 una cara lateral y otra frontal, en forma que la apertura puede realizarse indistintamente por una u otra cara.

4ª.- CAJA PARA BARRA CON COLGADORES, MEJORADA.

Todo ello tal y como se describe y reivindica en la presente memoria descriptiva, que consta de cinco hojas
115 mecanografiadas por una sola de sus caras y se ilustra con la lámina de dibujos adjunta.

Barcelona, 18 de Mayo de 1973.

P. PUJOL
P. P.

Firmado: J. MAYOL Ing. Ind.

12032



1973

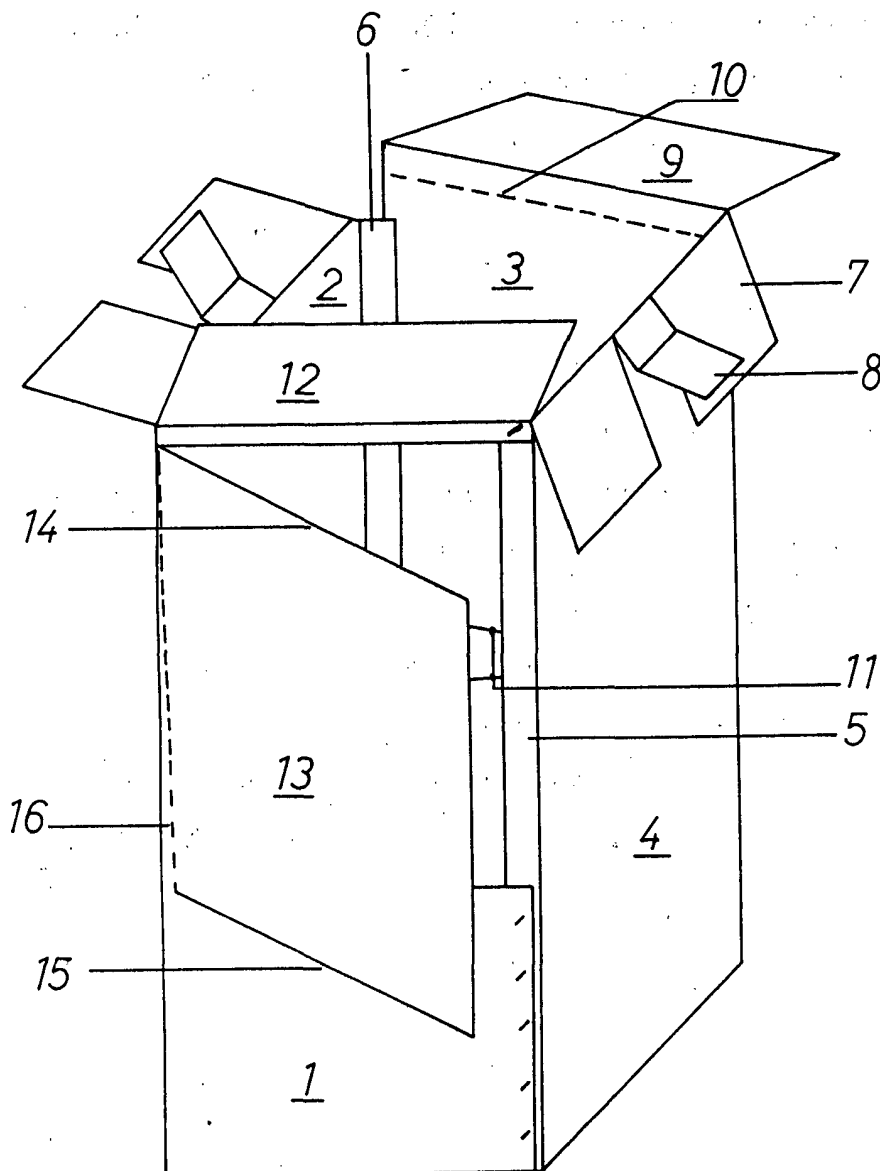

18 MAY. 1973

P. PUJOL
P. P.

Firmado: J. MAYOL Ing. Ind.

Escala variable