



192028

A47F

M O D E L O  
D E  
U T I L I D A D

a favor de PEGMA ESPAÑOLA, S.A., entidad española, domiciliada en Barcelona, Calle Tamarit, 104, por "SOPORTE EXPOSITOR".

- . -

MEMORIA DESCRIPTIVA

La presente invención se refiere a un soporte expositor, especialmente concebido para la exhibición de ruedas, discos abrasivos, muelas y similares, provistos de orificios por los que puedan ser ensartados sobre un soporte.

5. Como ventaja principal, este soporte presenta la de estar dotado de otros medios que permiten disponerlo amoviblemente en montantes normales. No obstante todas estas ventajas, la fabricación de este expositor es sencilla y económica, según puede deducirse de cuanto a continuación se expone.

10. El indicado soporte se caracteriza por el hecho



de estar constituido por una pieza tubular de sección rectangular de posición derecha y a cuyos extremos se hallan fijadas unas placas transversales cuyo borde posterior está dotado de escotaduras susceptibles de acoplarse sobre elementos complementarios de los montantes correspondientes.

- 5.
- La pieza tubular anteriormente indicada tiene fijados en sus dos cantos unos perfiles en "U", colocados de modo que presentan enfrentadas sus partes abiertas, formando entre ambos una acanaladura cajetín longitudinal en la cara frontal de la pieza tubular y que va de extremo a extremo de ésta, formando un alojamiento para una pluralidad de dados corredizos de sección transversal complementaria y de cuya cara frontal sobresale perpendicularmente un vástago transversal, al que es susceptible de ensartarse el objeto expuesto.
- 10.
- 15.

- El cuerpo tubular está colocado con su cara frontal ligeramente inclinada hacia arriba con respecto a las placas de sustentación al montante, por lo que los vástagos soporte quedan colocados inclinados hacia arriba para impedir la caída del objeto sustentado.
- 20.

Los dibujos adjuntos muestran tan sólo a título de ejemplo, no limitativo del alcance de la presente invención, un caso práctico de realización de un soporte expositor según las características descritas.

- 25.
- En dichos dibujos, la figura 1 muestra en perspectiva un fragmento extremo del soporte sin los dados que forman los ganchos de sustentación; la figura 2 es una sección transversal del mismo fragmento; la figura 3 es una vis-



ta en perspectiva de la pieza dado que comprende el vástago que forma el gancho de sustentación; y la figura 4 es una sección transversal del soporte presentando acoplada una de las piezas dado que incorpora el indicado vástago.

5. Así, pues, según la representación de los dibujos, que responden a una realización preferida, el expositor está constituido por la pieza tubular -1- de sección sensiblemente rectangular, la cual tiene fijadas en sus dos respectivos extremos las placas transversales -2- provistas de los oportunos medios de acoplamiento al montante correspondiente.

10. En el caso representado las indicadas placas -2- tienen formadas en sus bordes posteriores las escotaduras longitudinales -3-, alineadas entre sí y que presentan un contorno apto para acoplarse a medios oportunos, tales como ventanas rasgadas, previstas en los montantes, no representados en los dibujos.

15. En los dos cantos de la pieza tubular -1- están soldados unos perfiles -4- en "U", colocados longitudinalmente con respecto a la misma y presentando sus partes abiertas enfrentadas entre sí. La unión de los perfiles -4- se realiza mediante la soldadura -5- y por la cara posterior del perfil -1-, de modo que sus bordes frontales queden separados del plano delantero, de dicho perfil -1-, con el fin de formar el alojamiento longitudinal -6-.

20. Este alojamiento -6- está especialmente formado para recibir las piezas dado cuadrangulares -7-, de grueso ligeramente menor que la anchura, del alojamiento o cajetín con el fin de permitir su deslizamiento a lo largo del conjun-

- 25.



17 MAY

to. La introducción de estas piezas dado se realiza por la franquicia de paso que queda establecida entre las placas -2- y los extremos de los perfiles -4-, cuyo detalle queda graficamente representado en la figura 1 de los dibujos.

5. Las piezas dado -7- presentan como particularidad la de estar dotadas del vástago -8- que se extienden hacia delante desde su cara frontal -9-, y que sobresale al exterior entre los perfiles -4- para constituir un elemento de soporte del objeto a exhibir.

10. Otra de las peculiaridades de este soporte la constituye el hecho de que la pieza tubular -1- esté colocada ligeramente inclinada con respecto a las placas -2-, de modo que los vástagos -8-, quedan colocados ligeramente inclinados hacia arriba para evitar que las piezas sostenidas por ellos se desplacen hacia fuera y salgan de su soporte.

15. Serán independientes del objeto de la presente invención los materiales empleados en los distintos elementos constitutivos del soporte expositor, así como las formas y dimensiones, tanto absolutas como relativas, de los mismos, y, en consecuencia, todo cuanto no afecte a su esencialidad.

20.

- . -

#### N O T A

Se reivindica como objeto del presente modelo de utilidad.

1. Soporte expositor, caracterizado esencialmente



- por el hecho de estar constituido por una pieza tubular de sección rectangular de posición derecha y a cuyos extremos están fijadas unas placas transversales cuyo borde posterior está dotado de unas escotaduras susceptibles de acoplarse con elementos complementarios del montante correspondiente,
5. mientras que en los bordes de esta pieza tubular están fijados unos perfiles en "U", colocados de modo que presentan enfrentadas sus partes abiertas, formando entre ambos una acanaladura longitudinal en la cara frontal de la indicada
10. pieza tubular y se extiende entre los extremos de la misma formando un alojamiento para una pluralidad de piezas dado, de sección complementaria y de cuya cara delantera sobresalen hacia delante unos vástagos constitutivos de ganchos para la sustentación de las piezas a exponer.
15. 2. Soporte expositor, según la reivindicación 1, caracterizada por el hecho de que la pieza tubular está fijada con respecto a las placas soporte con una ligera inclinación, de modo que los vástagos que forman los ganchos queden colocados con una inclinación hacia arriba.
20. 3. Soporte expositor.
- La presente memoria descriptiva consta de cinco hojas foliadas escritas a máquina por una sola cara.

Barcelona, 17 de mayo de 1.973

PEGMA ESPAÑOLA, S. A.

p. a.

17 MAY 1973



FIG. 1

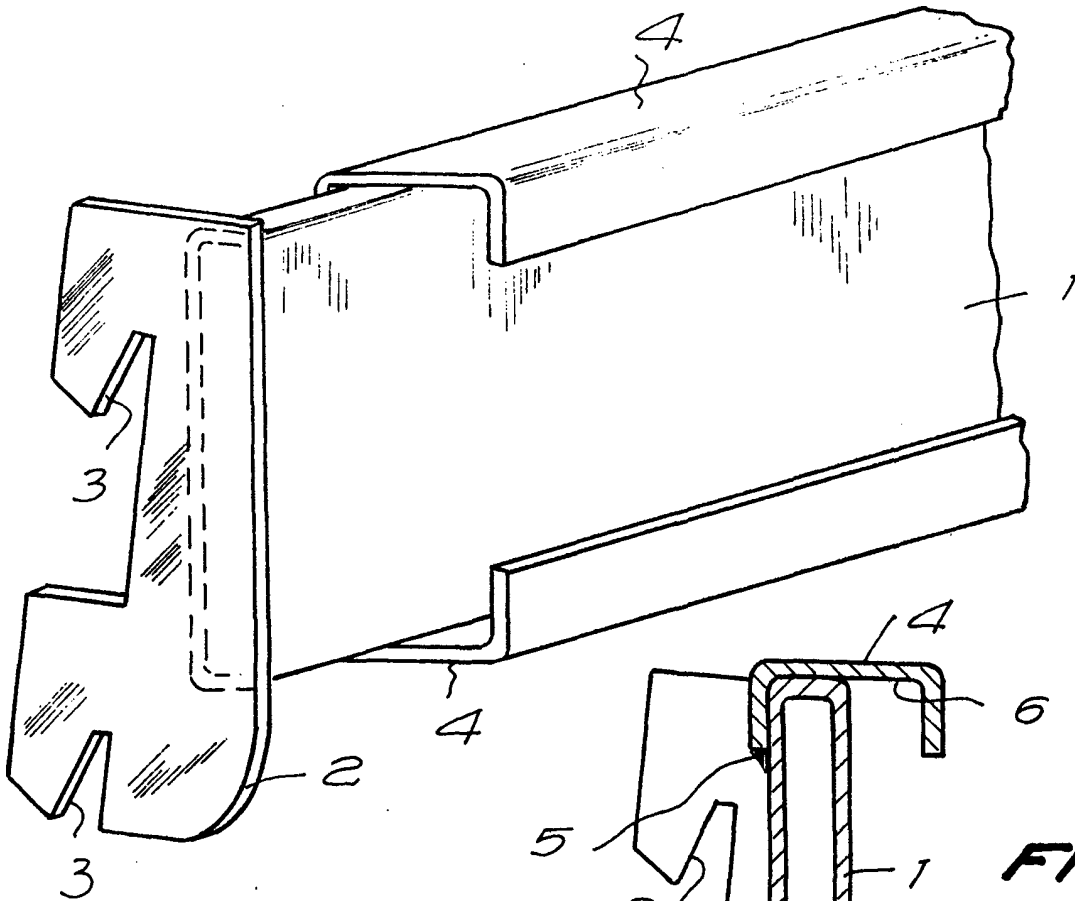
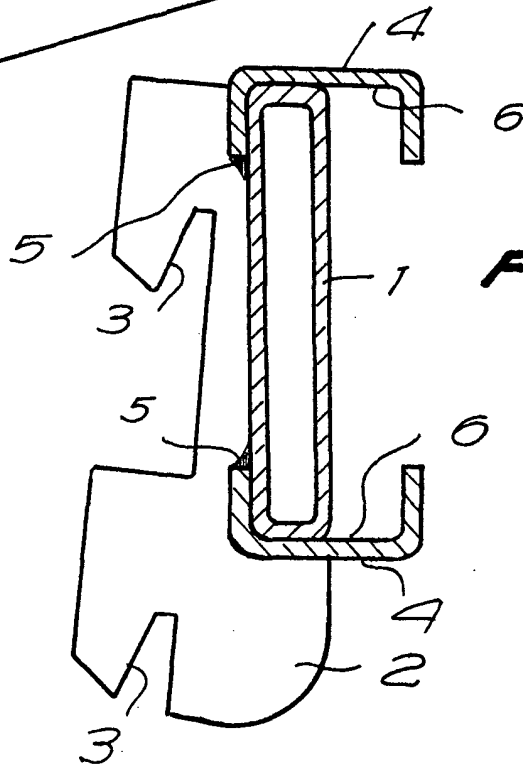

FIG. 2



Barcelona, 17 MAY 1973

p.a.

