

20478

191887

26



B65D

EXPEDIENTE: MODELO DE UTILIDAD

Titular: D^a.REMEDIOS GINER PEÑATARO VDA. DE SANTIAGO ALDARIAS.

Nacionalidad: Española

Domicilio: C/.29 de Octubre, s/n. - ELDA (Alicante)

Objeto: "NUEVA CAJA-ENVASE PARA CALZADOS"

Prioridad:



MEMORIA DESCRIPTIVA

En el cuerpo de la presente Memoria Descriptiva y con la ayuda del plano adjunto van a quedar expuestas las características que ofrece un nuevo modelo de caja envase, preferentemente concebida para contener calzado, aún cuando sus posibles aplicaciones pueden ser innumerables, y en la cual concurren las circunstancias de utilidad y novedad que exige el vigente Estatuto-Ley de Propiedad Industrial para acordar el privilegio de su exclusiva explotación industrial y comercial.

5

Los pares de calzado son servidos desde fábrica en cajas de proporciones adecuadas para contener a las dos unidades del par, con las indicaciones en una

10



15 etiqueta o bien impresas en una de sus caras o teste-
ros de las características que identifiquen al par, pa-
ra facilitar a los vendedores la tarea de localizar los
pares requeridos por los clientes o que estiman ellos
más adecuados a las preferencias que aquellos les mani-
fiestan. La práctica usual consiste en sacar la caja con
los dos zapatos para efectuar la prueba de uno de ellos.
20 Esto trae consigo, todos lo sabemos, el apilamiento a
veces de cajas y más cajas, de zapatos sueltos alrede-
dor, y concluida la venta, una pérdida de tiempo, pero
absolutamente necesaria, para volver a colocar en cada
caja el zapato extraído, sin errores en cuanto a modelos
25 tamaños, etc. etc. lo que supone un derroche de aten-
ción, y el riesgo de equivocaciones en el apareamiento
de zapatos y unos esfuerzos evidentes en la vuelta a los
estantes de las cajas con los pares, una vez completa-
dos.

30 Toda esta rutina práctica usual en las tiendas
de calzados, puede verse notablemente atenuada, y faci-
litada de forma extraordinaria la labor de los depen-
dientes, con la nueva caja-envase cuyo registro instamos
a la vez que la dota de un atractivo y gracia de que ca-
35 recía hasta la fecha, constituyendo un envase que, in-
cluso luego, puede tener una proyección utilitaria en
otras muchas aplicaciones dentro de un hogar.

40 Para facilitar la comprensión de nuestra si-
guiente descripción, hemos estimado oportuno acompañar
una lámina de dibujos, en la que se recoge un caso prác-
tico de realización, con la natural indicación de que es



tos gráficos se aportan a título de ejemplo y por ello deberán ser considerados en su más amplio sentido y sin caracter limitativo alguno.

45 La lámina de dibujos en su figura 1ª nos muestra una vista en perspectiva del nuevo tipo de caja-en-
vase, con sus dos cajoncillos introducidos, y en la figura 2ª se nos muestra en igual perspectiva a uno de es-
tos cajoncillos, el que en la práctica y desarrollo del
50 servicio al cliente, se extraerá de la caja para llevar-
lo hasta éste.

 Refiriéndonos a las precitadas figuras, vemos que la caja, a la que designamos con -1-, ofrece la forma general tradicional paralelepípedica, en cuyas caras
55 contendrá las leyendas, dibujos, referencias comerciales, etc. etc. propias de estos envases, alusivas a la
Marca, fabricante y modelo de calzado que contiene, con sus paneles de cierre -2- y -3-, éste provisto de una
pestaña -4- que facilite su apertura, y que al abrir la
60 caja, en la forma mostrada en la figura 1ª, nos deja visible y aparente su contenido, que no es otro que dos
cajoncillos -5-, de estructura y material adecuados, aún cuando normalmente sea éste el cartón, que tienen la mis-
ma forma paralelepípedica del envase, pero cuyas dimen-
65 siones son, en cuanto a anchura justo la mitad de la caja, y en cuanto a altura y profundidad, las mismas que
las de la caja, cuyo interior ocupan en su totalidad.

 En estos cajoncillos -5-, hemos de observar la entalla superior centrada -6-, para facilitar su
70 extracción de la caja -1-, y en la cara -7- del cajonci-



llo aparecerán impresas en etiqueta o directamente, las indicaciones necesarias y precisas para la identificación del par de calzado.

75 Esta estructura evidencia que ya no existe la necesidad de sacar del estante toda la caja, como ocurre ahora, operación molesta si la caja tiene sobre sí apiladas a otras, molestia que se repite al reintegrarla a su puesto, puesto que, localizada la caja que se busca, bastará abrir los paneles anteriores que cierran
80 la caja, y descubiertos los cajoncillos, solamente se extraerá uno, el correspondiente al zapato izquierdo o al derecho, según se estime, dejando el resto del envase en su estante, tal y como si se tratase de cajoncillos colocados en unas múltiples estanterías, y comprobado que el zapato elegido por el cliente es el que
85 adquiere, sólo entonces se sacará todo el envase, ya que si no fuere así, bastará reintegrar a su sitio el cajoncillo con el zapato -8- rechazado, y cerrar seguidamente los paneles -2- y -3-, sin errores ni equivocaciones.

90 Suficientemente descrita la estructura y enorme utilidad del nuevo modelo cuyo registro instamos, sólo nos resta manifestar que serán variables las circunstancias de tamaños, formas, proporciones, dimensiones, clase de calzado que pueda contener o de otros objetos,
95 así como la estructura empleada en la confección de la caja exterior y de los cajoncillos interiores, siempre y cuando ello no afecte a la esencialidad de aquel, que se refleja en la siguiente



N O T A
= = = =

100 Los puntos que se reivindicán en el presente
Modelo de Utilidad son:

105 1º.-"Nueva caja-envase para calzados", que
dentro de las formas características paralelepípedicas,
se caracteriza porque el cierre se efectúa por los tes-
teros con los paneles que se abaten, y cuya apertura de-
jará visibles las caras anteriores de dos cajoncillos,
iguales, cuyo conjunto llena la totalidad de la caja ex-
terior, y cuyos cajoncillos, uno para cada zapato, ofre-
cen en la parte superior y centrada de su cara ante-
110 rior una entalla que facilita la introducción del dedo
para su extracción, a fin de solamente extraer un zapa-
to, para su prueba, y cuya cara anterior del cajoncillo
contendrá las indicaciones identificativas del par, pa-
ra su fácil reintegro a la caja, que no habrá sido movi-
115 da del punto de ubicación que le corresponda. Y

120 2º.-"NUEVA CAJA-ENVASE PARA CALZADOS", de
conformidad en un todo en lo esencial y fines industria-
les a lo descrito en la precedente Memoria Descriptiva
y gráficamente representado en las figuras del plano
adjunto para su mejor comprensión.

206.75

1973

- 6 -

26



Esta Memoria consta de SEIS hojas, escritas o mecanografiadas por una sola cara y a doble espacio en 120 líneas.

Valencia, a 23 de Mayo de 1.973
Por autorización de la interesada.

Juanlope

26 MAYO 1973

FIG. 1

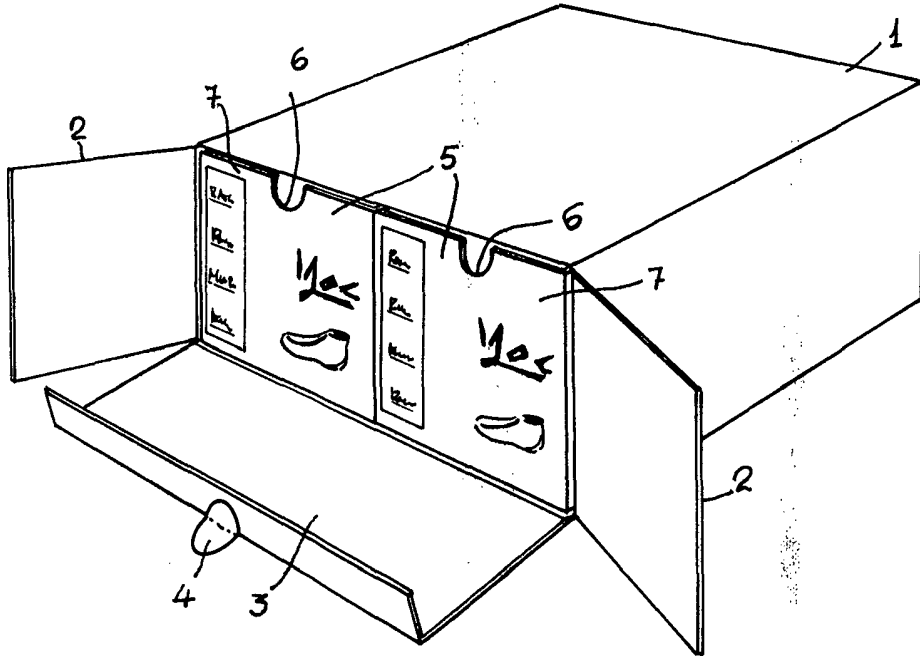
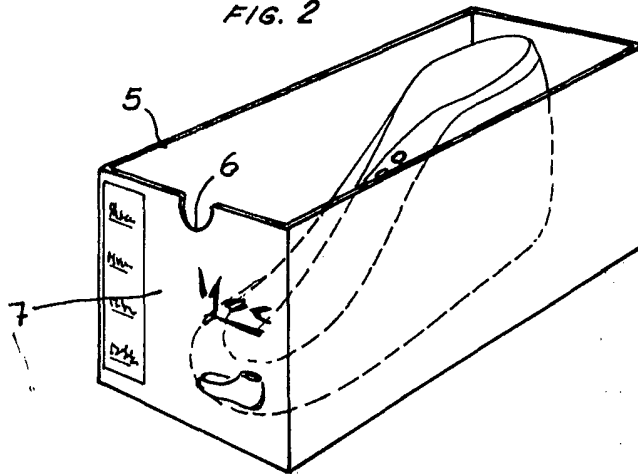

FIG. 2



ESCALA VARIABLE
VALENCIA MAYO 1.973

P. A.

Remedios Ginez