

191857



A41A

M O D E L O

D E

U T I L I D A D

por "BRAGA PERFECCIONADA", a favor de la razón social española J. ROSSELL, S.A., con domicilio en TARRASA (Barcelona), calle San Ildefonso, 17.

CARGADO

MEMORIA DESCRIPTIVA

El presente modelo de utilidad se refiere a una braga perfeccionada.

5. Más concretamente, en la invención se ha ideado una braga la cual presenta la novedad de estar constituida a base de una sola pieza de tejido de punto, cortada según un patrón rectangular alargado, que forma el delantero y la parte posterior de la prenda, permitiendo la confección de la misma con solo dos costuras que se extienden desde la cintura hasta el lateral de la embocadura de los pasos para las piernas.

10. La zona central de esta pieza se prevé de tejido de punto cargado, ya que dicha zona es la correspondiente al espacio interperineal y por lo tanto es la que está sometida a



un mayor desgaste.

Las zonas de la pieza relativas al delantero y parte posterior son de tejido de punto normal.

5. La prenda se completa con la adición de una cinta integrante de una jareta elástica, la cual forma una cinturilla. Asimismo, se prevén sendas cintas dotadas de alta elasticidad, con su borde exterior festoneado, las cuales bordean las aberturas para el paso de las piernas.

10. Con el fin de facilitar la explicación, se acompaña a la presente memoria descriptiva de una lámina de dibujos en la que se ha representado un caso de realización que se cita a título de ejemplo.

En los dibujos:

15. La figura 1, es una vista en desarrollo de la braga. La figura 2, muestra una vista frontal de la braga confeccionada.

20. Haciendo referencia a las figuras, se aprecia en su realización una braga obtenida a partir de una pieza de tejido -1-, cuyas zonas -2- y -3-, relativas al delantero y parte posterior de la prenda están formadas por tejido de punto normal, mientras que la zona central -4-, correspondiente al espacio interperineal, es de tejido de punto cargado, a fin de crear una superficie de mayor resistencia al roce.

25. La pieza -1-, cortada según el patrón rectangular largo, presenta en sus bordes longitudinales unos recortados -5-, que forman las aberturas para el paso de las piernas.

30. Los bordes rectos de esta pieza -1-, se unen a través de costuras -6-, resultando la prenda confeccionada. La emboadura de la cintura se guarnece con una jareta elástica -7-, mientras que las aberturas para paso de las piernas presentan



unas cintas elásticas de borde -8-.

El modelo, dentro de su esencialidad, puede ser llevado a la práctica en otras formas de realización que difieran en detalle de la indicada a título de ejemplo en la descripción, y a las cuales alcanzará igualmente la protección que se recaba. Podrá, pues, construirse en cualquier forma y tamaño, con los materiales más adecuados, por quedar todo ello comprendido en el espíritu de las reivindicaciones.

5.

= . =

10.

N O T A

Descrito el objeto y utilidad de la presente invención, lo que se declara como no divulgado ni practicado en España, comprende las siguientes reivindicaciones:

15.

1ª.- Braga perfeccionada, caracterizada esencialmente por el hecho de estar constituida por una sola pieza de tejido de punto, que presenta dos zonas de tejido de punto normal, relativas al delantero y parte posterior de la prenda, existiendo una zona intermedia de tejido de punto cargado que corresponde al espacio interperineal, estando dotada la braga en su borde de cintura de una jareta elástica.

20.

2ª.- Braga perfeccionada.

Según se describe y reivindica en la presente memoria descriptiva que consta de tres hojas foliadas y escritas a máquina por una sola de sus caras, acompañadas de los dibujos reglamentarios.

25.

Madrid, a 25 MAYO 1973

JAIME ISERN

~~D. S. P. P.~~



Fig. 1

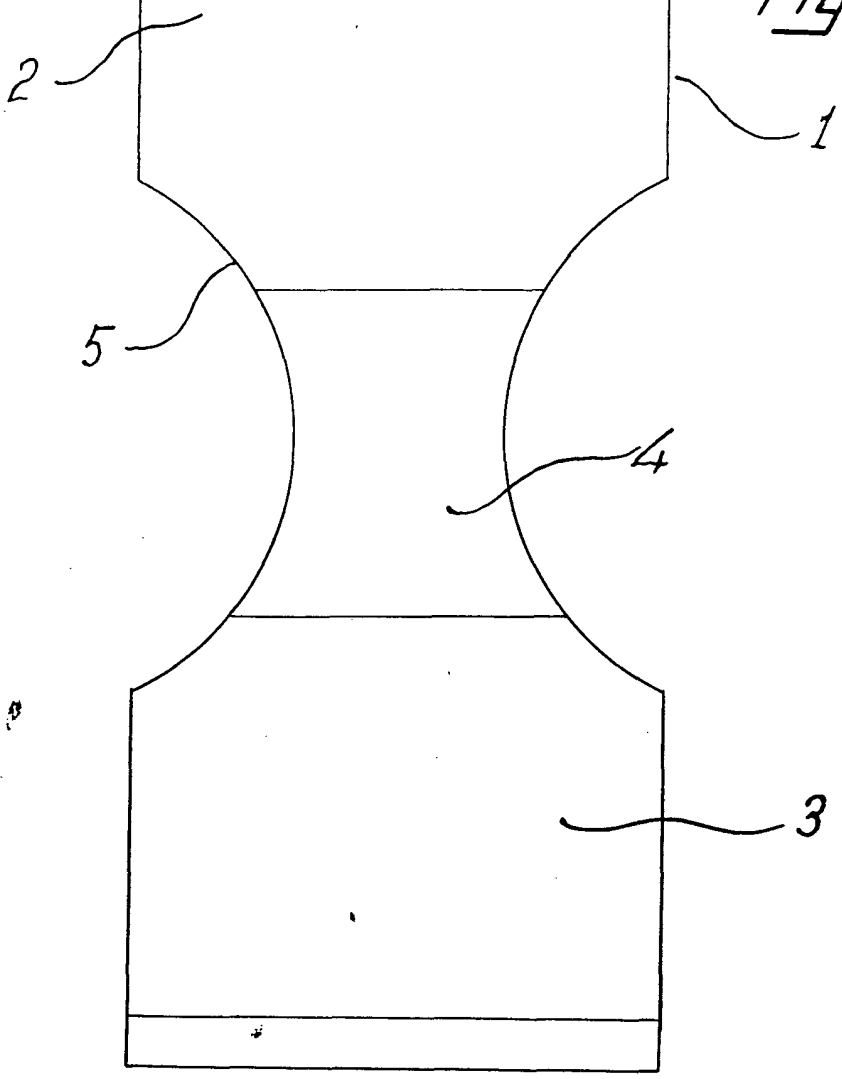
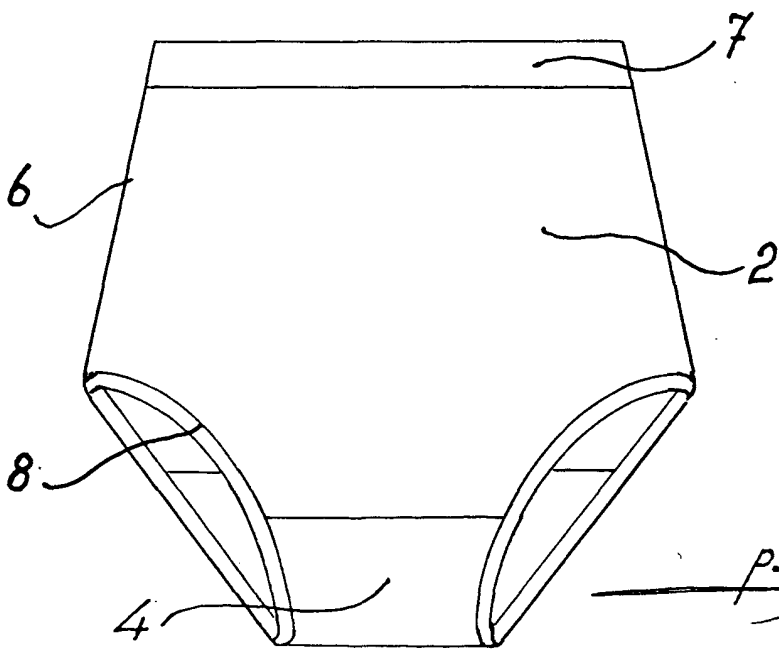

Fig. 2



Madrid, a 25 MAYO 1973

P.O. JAIME ISERN  
P.P.