

191843



MODELO DE UTILIDAD

Int. Cl.º: <u>E 04 B</u>

Memoria Descriptiva

sobre:

VIGA PARA ESTRUCTURAS MIXTAS

=====

Solicitante: D. Imeldo Simón González, de nacionalidad española, residente en: San Sebastián nº 68-B -SANTA CRUZ DE TENERIFE-

=====

El presente Modelo de Utilidad tiene por objeto una viga para estructuras mixtas, que fundamentalmente presenta dos ventajas sustanciales: en primer lugar su simetría y en segundo lugar una mayor rigidez.

5.

La viga según la presente invención se ha logrado



como consecuencia de una búsqueda detenida y estudiada acerca de fórmulas constructivas, con las cuales se pretende conseguir una prefabricación industrial de un elemento de viga para estructuras mixtas.

5. Los elementos fundamentales de la viga son: la utilización de acero asociado al hormigón de tal forma que la tracción debida a la flexión queda destinado a una platabanda de acero laminado de distintos anchos y espesores, y a la compresión a una cabeza de hormigón convenientemente trabada a dicha platabanda mediante enlaces o conectadores capaces de absorber los esfuerzos de cizallamiento que se presentan en la superficie de unión.

La armadura superior tiene una doble unión:

15. a) En el tiempo del montaje del forjado y antes de hormigonar, forma con la platabanda inferior una viga armada metálica con suficiente resistencia para que un ligero apuntalamiento pueda soportar el peso propio del forjado, sin producirse deformaciones.

20. Una vez hormigonado y fraguado de hormigón forma la armadura superior de compresión de la viga. Asimismo se dispone de una armadura superior consistente en un redondo de distintas dimensiones enlazado a los conectadores y separado a una distancia conveniente de la platabanda inferior.

En esencia la viga se constituye de una platabanda sobre la que van soldados perpendicularmente y a tramos regulares trozos de viga de perfil en T, al alma de los cuales se une por la parte superior, mediante soldadura un redondo.

25. Para una mejor comprensión de la presente invención se hace a continuación una descripción detallada, con referencia al diseño adjunto, en el cual se ha representado en perspectiva una porción de viga que incorpora los principios del invento.

30. Como puede apreciarse la viga, designada en general por la referencia 1, se constituye de una platabanda 2, sobre la que

191843



-3-

van soldados perpendicularmente tramos de perfil en T 3 que actúan de conectadores entre dicha platabanda y el redondo de cabeza 4 que va soldado a las almas de los elementos 3 por la parte superior.

Como aparece en la figura se han previsto también redondos de apoyo, pero que salen del alcance de la invención.

-N O T A-

Descrita suficientemente la naturaleza del invento, así como la manera de realizarlo en la práctica, debe hacerse constar que las disposiciones anteriormente indicadas son susceptibles de modificaciones de detalle en cuanto no alteren su principio fundamental, siendo lo que constituye la esencia del referido invento y por lo que se solicita Modelo de Utilidad, por 20 años en España, sobre: VIGA PARA ESTRUCTURAS MIXTAS; caracterizándose por lo siguiente:

1ª.- Viga para estructuras mixtas, del tipo que se constituye de una platabanda preferentemente de acero laminado, provista en sus extremos de redondos de apoyo y un redondo de cabeza paralelo a ella, unidos por una serie de conectadores, caracterizada porque los conectadores son perfiles en T, cuyas almas están comprendidas en el plano perpendicular a la platabanda y que contiene el redondo de cabeza.

2ª.- Viga, según la reivindicación 1ª, caracterizada porque los conectadores se disponen de forma que la viga sea simétrica respecto a un plano perpendicular a ella en su punto medio.

3ª.- Viga para estructuras mixtas, tal y como queda sustancialmente descrito en la presente memoria e ilustrado en los dibujos adjuntos.

Esta memoria consta de 3 hojas escritas a máquina por una sola cara.

6 OCT. 1973

Madrid,
IMELDO SIMON GONZALEZ

L. GOMEZ ACEBO Y MOJET
c.º. Firmado: L. Gomez Acebo y Mojet

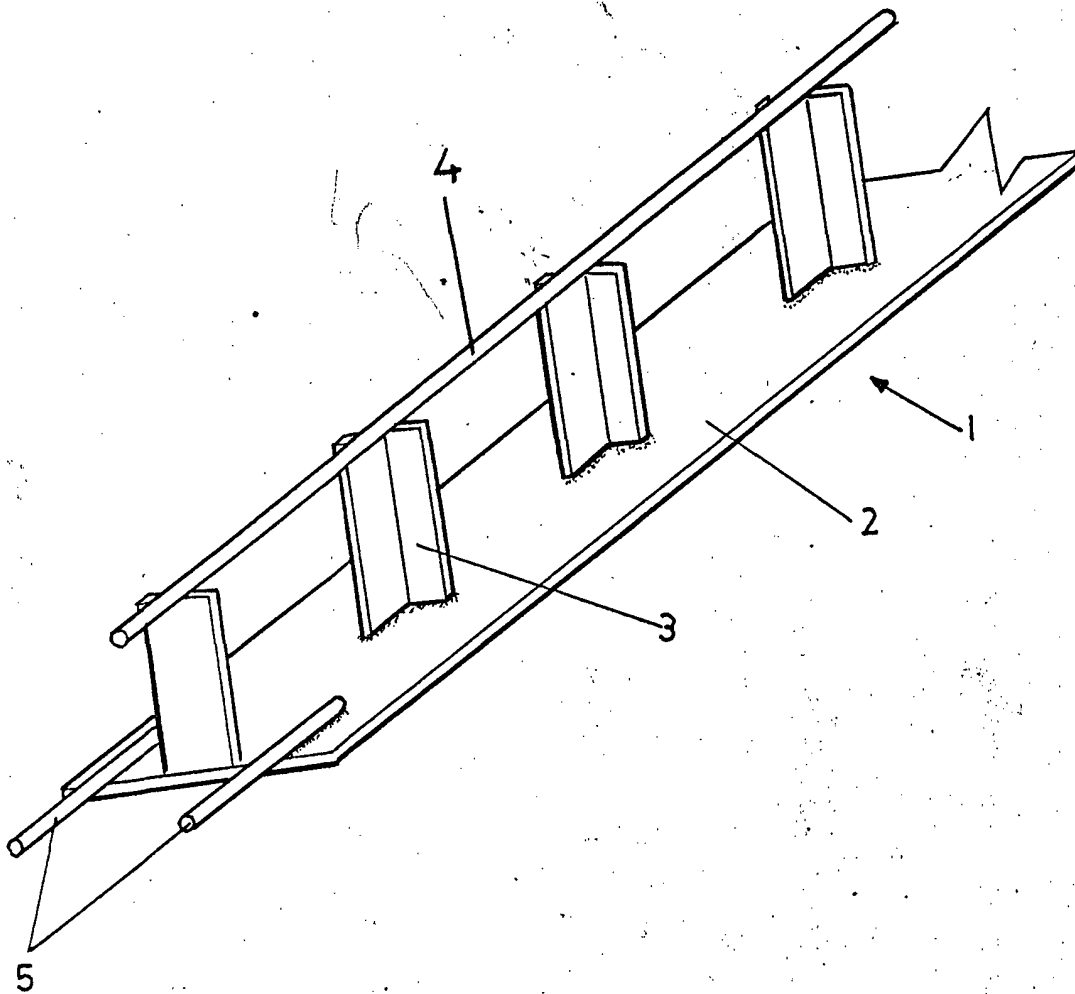

ESCALA VARIABLE

Madrid - 6 OCT. 1973

L. GOMEZ AGUDO Y BUDEY
p. p. Elmadot L. Greta Ferrnadas