

25



191839

MEMORIA DESCRIPTIVA

— MODELO DE UTILIDAD.

Int. F 25 D

DURACION: VEINTE AÑOS

OBJETO: " BANDEJA PARA LA CONGELACION DE PRODUCTOS ALIMENTICIOS ".

Solicitante: TRANSFORMACION CANARIA DE METALES, S.A.

Residencia: LAS PALMAS DE GRAN CANARIA - Pérez del Toro, 19-21.

Nacionalidad: española.



19183

La presente descripción se refiere, como su enunciado indica, a una bandeja especialmente concebida para la congelación de productos alimenticios y de la pesca, realizada preferentemente en aluminio o material similar, y diseñada de modo que el contenido congelado pueda ser extraído fácilmente.

Esencialmente consta de un receptáculo de forma troncopiramidal rectangular invertida, al objeto de dar a los costados de una notable inclinación, de modo que el bloque del contenido, una vez congelado pueda salir del recipiente sin presentar resistencia, simplemente volviéndolo boca a bajo y dándole un pequeño impulso o golpe.

Este recipiente puede ser confeccionado en una sola pieza por embutición pudiendo ser también unidas las esquinas en cualquier forma conveniente, como por ejemplo agrafado, remachado o soldado, e incluso dotadas de refuerzo. El borde está dotado de un doblez en forma de pestaña, bien hacia afuera o hacia el interior, de modo que determine un refuerzo a la deformación al propio tiempo que actúa como remate de protección, evitando un canto vivo y cortante.

En algunos casos, el presente recipiente puede estar dotado de perforaciones en el fondo, cuando se necesita que el frío haga su función en menor tiempo, o cuando el alimento a congelar es de mayor resistencia en la penetración del frío.

A continuación se hará una descripción completa del aludido Modelo con referencia al plano que se acompaña, en el cual se representa, a simple título de ejemplo, no limitativo, una forma preferente de realización susceptible de todas aquellas modificaciones de detalle que no alteren fundamentalmente sus características esenciales.



791839

En dicho plano:

La figura 1ª, representa un alzado de la bandeja según la invención seccionada parcialmente.

35

La figura 2ª, corresponde a una vista en planta de la misma.

La figura 3ª, muestra un detalle de variante de realización, en la que se ha dotado al fondo de unas perforaciones.

40

Según queda representado, el objeto motivo del presente registro está constituido por un recipiente (1), producido por embutición u otros sistemas convencionales, que adopta la forma de cuerpo troncopiramidal rectangular de escasa altura con relación a sus dimensiones principales, de modo que las paredes presenten un amplio expediente hacia la embocadura, correspondiente a la base de mayor tamaño de la forma troncopiramidal; dicha embocadura presenta un reborde (2) obtenido por plegado y aplastamiento del borde, bien hacia afuera o hacia el interior, al objeto de formar un remate de protección al usuario.

45

50

En algunos casos, el fondo (3) está dotado de unas perforaciones en forma de taladros regularmente distribuidos en toda su superficie, con el fin de que el frío actúe en menos tiempo, o cuando el alimento a congelar es de mayor resistencia a la penetración del frío.

55

La forma, dimensiones y materiales podrán ser variables y en general cuanto sea accesorio o secundario, siempre que no altere, cambie o modifique la esencialidad del objeto que se describe.

60

Los términos en que queda redactada esta Memoria son ciertos y fiel reflejo del objeto descrito, debiéndose tomar con carácter amplio y nunca en forma limitativa.



N O T A :

El MODELO DE UTILIDAD que se solicita, deberá recaer, precisamente, sobre las particularidades características de las siguientes reivindicaciones:

65 1ª).- Bandeja para la congelación de productos alimenticios, c a r a c t e r i z a d a porque comprende un receptá-
culo de forma troncopiramidal rectangular de escasa altura en
relación con su amplitud, cuya base menor corresponde al fondo,
mientras que sus laterales presentan una notable inclinación o
70 expediente de extracción del contenido; el borde o canto de la
embocadura está dotado de un doblez aplastado en forma de remate
protector, volteado indistintamente hacia el interior o exte-
rior.

75 2ª).- Bandeja para la congelación de productos alimenticios, según la anterior reivindicación, caracterizada porque
el fondo está dotado opcionalmente de una pluralidad de perfora-
ciones regularmente distribuidas para facilitar y precipitar la
congelación del producto contenido.

3ª).- "BANDEJA PARA LA CONGELACION DE PRODUCTOS ALIMEN-
TICIOS".

Todo ello según queda expuesto en la presente Memo-
ria que consta de cuatro hojas foliadas y mecanografiadas por
una sola cara y una hoja de dibujos que con la misma se acom-
paña.

MADRID, 25 de Mayo de 1973.

P. A.

Modesto Polo

P. P

901.39

25



FIG. 1ª

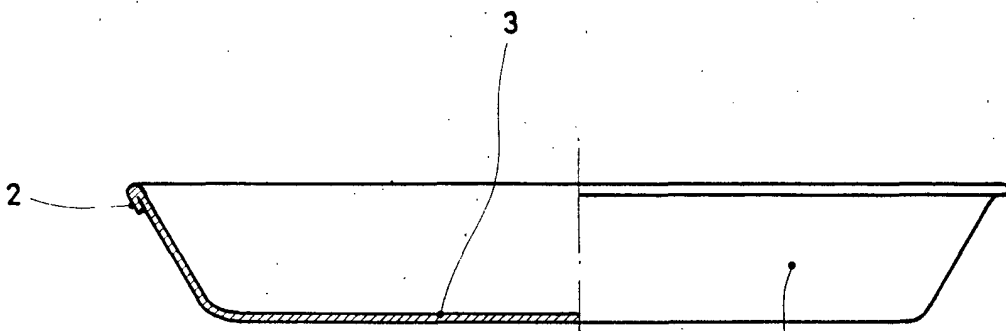

FIG. 2ª

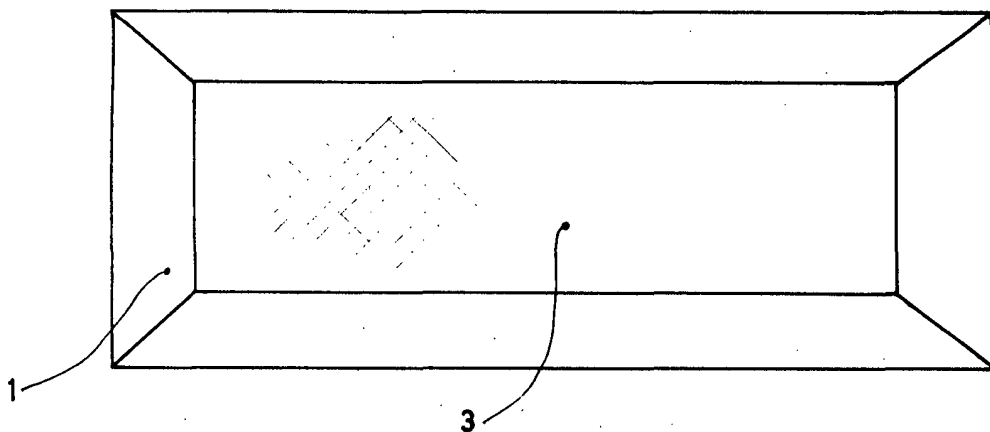
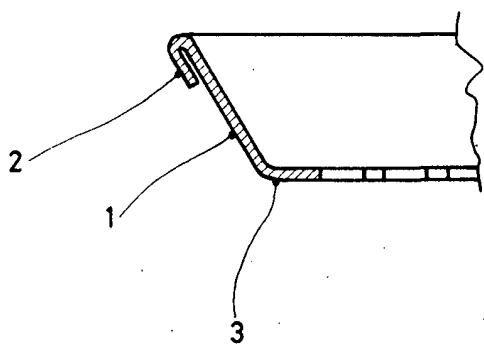

FIG. 3ª



ESCALA VARIABLE

Madrid 25 MAY. 1973

Modesto Polo
P. P.