

2-0-73

B650

19 17 55



MAYO 1973

- 1 -

M E M O R I A D E S C R I P T I V A

que se acompaña

a la solicitud de

registro de Modelo de Utilidad, por veinte años en España, a favor de DAMEL, S.A., de nacionalidad española, residente en ELCHE (Alicante); José María Buck nº 7,

por:

" ENVASE PERFECCIONADO PARA DULCERIA Y SIMILARES "

- - - -

191755 23 MA



5 La invención a que se refiere la presente memoria, constituye una novedad industrial con características y ventajas que la hacen merecedora del privilegio de explotación exclusiva que por ella se solicita, de acuerdo con las prescripciones del Estatuto vigente - sobre Propiedad Industrial de 26 de Julio de 1.929, texto refundido, publicado el 30 de Abril de 1.930.

10 El presente registro de Modelo de Utilidad, concierne como su enunciado indica a un envase perfeccionado para dulcería y similares, de acuerdo con la descripción detallada que del mismo se realiza, debiendo interpretarse siempre este concepto en su más amplio sentido y nunda en limitativo.

15 Para la debida comprensión de este objeto, se adjunta a la presente memoria descriptiva una hoja de planos, en la que a título de ejemplo se representan todas y cada una de las partes que lo forman y relación que guardan entre sí.

En la citada hoja de dibujos, queda representado:

20 FIGURA PRIMERA.- La misma muestra en perspectiva a la tapa de cierre del envase cuyo registro se preconiza, y asimismo a su desarrollo planificado.

FIGURA SEGUNDA.- Es otra perspectiva del envase propiamente dicho.

FIGURA TERCERA.- Es una vista en perspectiva dela base que presenta identicas características que la tapa mencionada.

25 En estas figuras y con el mismo valor en todas ellas, se aprecian las siguientes referencias:

1.- Tapa propiamente , que cierra a presión la parte superior del envase -5- y que adopta una estructura troncoprismatica.

30 Esta tapa, preferentemente fabricada en cartón o cartulina, está constituida por una serie de plegamientos a partir de una lámina del citado material, aunque si la practica o la necesidad así



19175523

lo aconseja, podrá ser fabricada dicha tapa en una sola pieza mold
deada o conseguida por los medios más apropiados.

2.- Reborde periferico que permite el ajuste a presión de la
tapa sobre la parte superior interna de la caja -5-.

35 3.- Cortes solapados que permiten la estructuración de la ta-
pa en los casos en que se constituya a partir de una lámina plega-
ble.

4.- Núcleo interior macizado de material ligero que forma el
elemento de rigidización de la tapa y base.

40 5.- Envase propiamente dicho de estructura paralelepipedica -
rectangular de material transparente que permite la identificación
visual del contenido del envase -1-, ya sea a base de productos -
suelos, empastillados o bien de algún tarro o recipiente que con-
tenga a los mencionados artículos.

45 6.- Parte superior e inferior abiertas del envase -5-, que -
permite el alojamiento a presión de la tapa -1- y base -7-.

7.- Plano de fondo, constituido por una caja prismática idén-
tica a la tapa -1-.

50 Este envase será fabricado con los materiales más convenien-
tes, no existiendo sobre el particular ninguna limitación.

Hecha la descripción precedente, es preciso añadir que los de-
talles de realización de la idea expuesta, pueden variar, sin que
por ello cambie la esencia de la invención, que es la que se des-
prende de los párrafos que anteceden y se reivindica en la siguien-

55 te:

N O T A

En resumen: El Modelo de Utilidad que se solicita, recaerá sobre
las reivindicaciones siguientes:

60 1a.- Envase perfeccionado para dulcería y similares, caracte-
rizado esencialmente porque el mismo está constituido por un cuerpo



191755 23 M

65 paralelepipedico, a base de material transparente que permite la -
visualidad de los productos contenidos en su interior, estando es-
te cuerpo abierto por ambos extremos y siendo susceptible de ser -
cerrado por una tapa y una base idénticas entre sí, que están for-
madas por unos cuerpos troncoprismaticos, constituidos a partir -
del plegamiento de una lámina troquelada, computando unas bandas -
laterales de ajuste hermético y en su interior un nucleo macizado
de material ligero que estructura a dicha tapa y base.

28.- ENVASE PERFECCIONADO PARA DULCERIA Y SIMILARES.

Todo ello tal y como se describe en la presente memoria, que
consta de cuatro páginas escritas a máquina y dibujos que se acom-
pañan.

Madrid, 23 de Mayo de 1.973



FIG.1

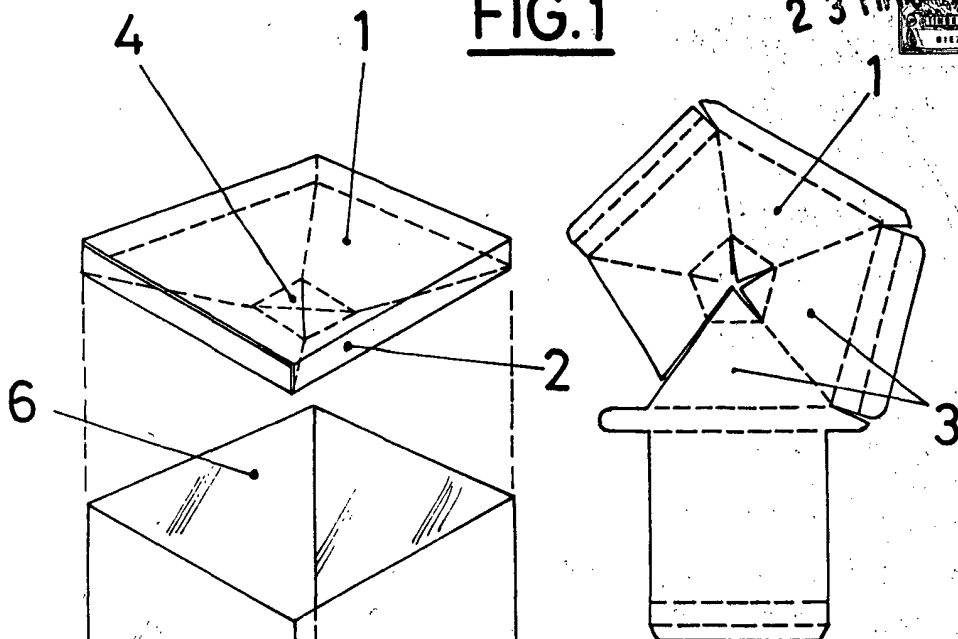
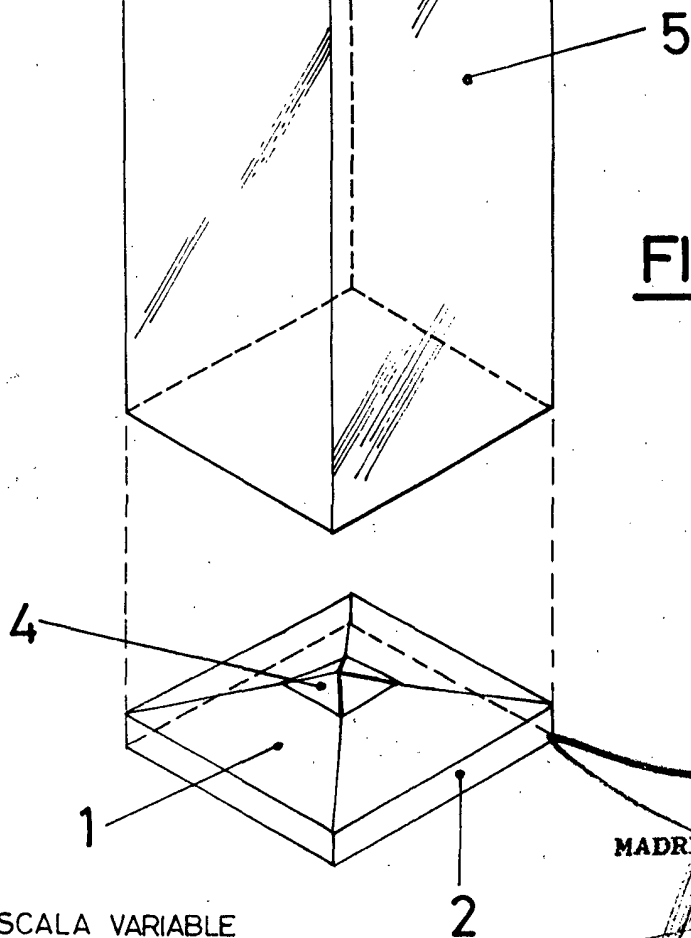

FIG.2



ESCALA VARIABLE

MADRID, 23 de Mayo de 1973

[Handwritten signature]