

0678



15 MAY

191670

B620

MODELO DE UTILIDAD

por 20 años

por "REMOLQUE CONVERTIBLE EN TIENDA", a favor de D^a Ana VILLARROYA Poveda, de nacionalidad española, domiciliada en BARCELONA - Muntaner, 476, 4^o, 2^a.

=====



MEMORIA DESCRIPTIVA

El presente Modelo de Utilidad se refiere a un remolque, destinado a su acoplamiento separable a la parte posterior de un automóvil y susceptible de transformarse en tienda de campaña, a efectos de práctica del

- 5. camping en excursiones y vacaciones. El remolque en cuestión es de estructura simplificada y robusta, siendo muy fácil su desplegado y conversión en tienda, la cual, por su parte, posee estimables condiciones de habitabilidad y de comodidad.
- 10. Un sistema de tapas del remolque que se describe permite constituir hasta tres lechos, con una capacidad máxima de unas siete personas. Otra posibilidad es la de utilizar dispositivos de cocina y similares para la preparación de alimentos, sin necesidad de desplegar
- 15. toda la estructura del remolque y su conversión completa



en tienda, lo cual puede ser de utilidad para realizar comidas en ruta, sin llegar a acampar.

Para facilitar la explicación, se acompaña a la presente memoria unos dibujos en los que se ha representado, a título de ejemplo ilustrativo y no limitativo un caso de realización de un remolque convertible en tienda, según los principios de las reivindicaciones.

En los dibujos:

La figura 1 es una vista en perspectiva del nuevo remolque-tienda cerrado, y la figura 2 muestra el propio dispositivo una vez abierto y desplegado.

La figura 3 enseña la manera en que se realiza el acoplamiento de dos partes de la estructura para constituir sendos soportes de lechos, los cuales aparecen en la figura 4, en la que se ha indicado la posible ubicación de las personas en sus camas y se ha representado mediante líneas de trazos la configuración de tienda definida por los componentes de tela y plástico asociados al remolque.

La figura 5 muestra la posibilidad de empleo de una parte del remolque sin necesidad de desmontaje completo de éste.

Los elementos designados con números en los dibujos corresponden a las partes siguientes:

- 1-, caja prismática aplanada, robusta y ligera al mismo tiempo, montada sobre ruedas -2- y provista de elementos de enganche a un vehículo, lámparas posteriores -3- y -4- de señalización y de posición; -5-, tapa abatible mediante bisagras correspondientes a su parte lateral -6-, en tanto que la otra parte -7- servi-

- 3 - / 191670

15



- rá para recibir e inmovilizar una placa -9-, sustentada por soportes laterales -10- y -11-, definiendo una especie de mesa baja; -8-, zona saliente y plegable en el lado opuesto de la caja -1- respecto a la articulación de
5. la tapa; -12-, tapa basculante correspondiente a la parte posterior del remolque, cuyo levantamiento se realiza mediante bisagras -13-, permitiendo el empleo de una mesa plegable -14-, sobre la que se dispondrá ventajosamente una cocina -15-, un fregadero o bandeja -16- y otros
10. accesorios para cocinar; -17- y -18-, soportes plegables para la mesa anterior; -19- y -20-, articulaciones que permiten abatir la mesa antedicha; -21-, -22- y -23-, camas realizadas, respectivamente, sobre un tablero intermedio interior a la caja -1-, sobre la tapa -5- y sobre
15. la mesa baja -9-, con posibilidad de almacenamiento de la totalidad de dichos componentes en el interior del remolque y ordenadamente; -24-, techo de la tienda, hecho de lona y plástico, con las paredes laterales -25- y -26- provistas de aberturas para el acceso al interior
20. de la tienda y su cierre, así como a efectos de ventilación e iluminación.

Todo cuanto no afecte, altere, cambie o modifique la esencia del remolque descrito, será variable a los efectos del actual Modelo.

25.

N O T A.

Se reivindica como objeto de este registro por Modelo de Utilidad:

30. 1.- Remolque convertible en tienda, del tipo constituido por una estructura de caja prismática aplana da y montada sobre ruedas, con medios de enganche delan-



- teros y de señalización posteriores, caracterizado por la provisión, en su parte superior, de una tapa basculante alrededor de uno de sus lados, formante de una cara correspondiente a un flanco de la estructura, en tanto
5. que el otro lado forma asimismo una cara inclinada, con posibilidad de adopción por la tapa de una posición horizontal en orden a la eventual formación de un lecho en su parte interna, recibiendo la repetida tapa, en su borde libre, el acoplamiento de una placa rígida provista
10. de medios sustentadores, en orden a la formación de otro lecho en su parte superior, constituyéndose una tercera cama en una placa horizontal intermedia constituida en el interior de la caja cuadrangular principal del dispositivo.
15. 2.- Remolque convertible en tienda, según la reivindicación anterior, caracterizado por la dotación de una tapa abatible en correspondencia con la parte posterior del cuerpo de caja, en orden al acceso a una mesa plegable contenida en el interior de la cavidad terminal
20. definida y sustentadora de una cocina y de componentes adicionales para la preparación de comidas, articulándose dicha mesa mediante brazos plegables y sustentándose mediante soportes asimismo plegables.

25. Sean cuales fueren las circunstancias que concurran en la esencialidad del Modelo de Utilidad, definido en las anteriores reivindicaciones, cuyo objeto es:

3.- "REMOLQUE CONVERTIBLE EN TIENDA".

Consta la presente memoria de cinco hojas foliadas, mecanografiadas por una sola cara y de los dibu-

6475

- 5 - / 191670 15



jos unidos a la misma.

Barcelona, 15 MAY. 1973

P.A. de D^a Ana VILLARROYA Poveda,

ALFONSO DURÁN

p. p.

Fdo.: Luis Durán Benejam

FE/pc.

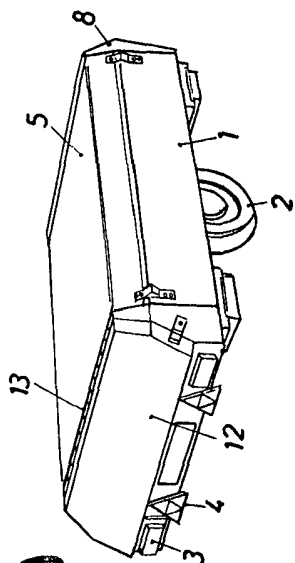

FIG. 1

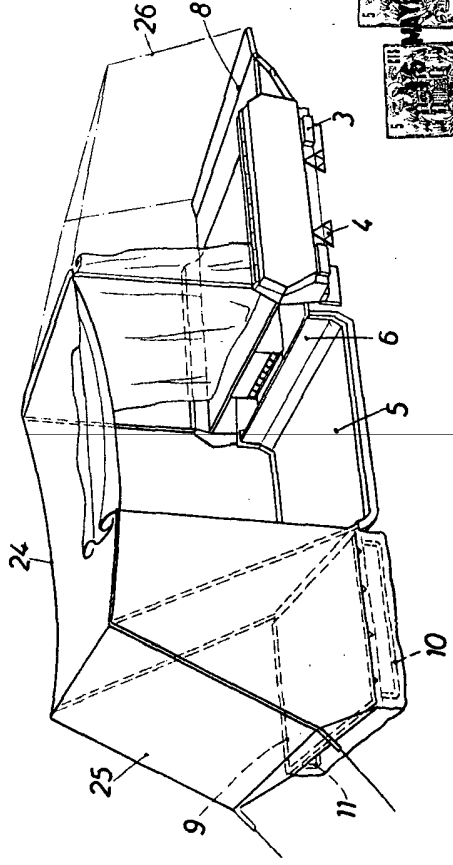

FIG. 2

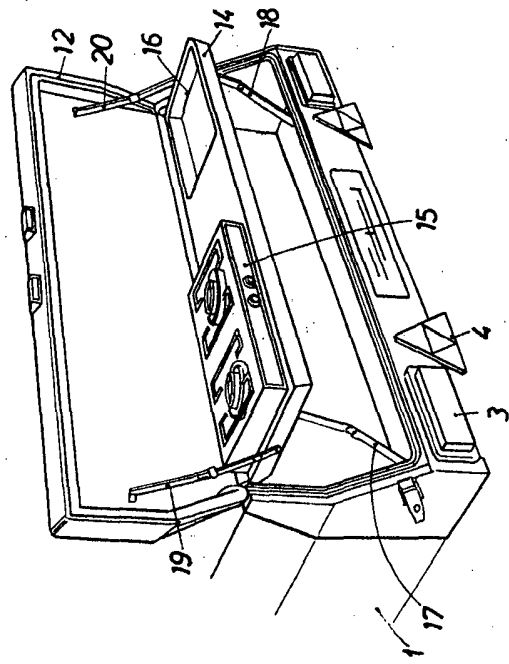

FIG. 5

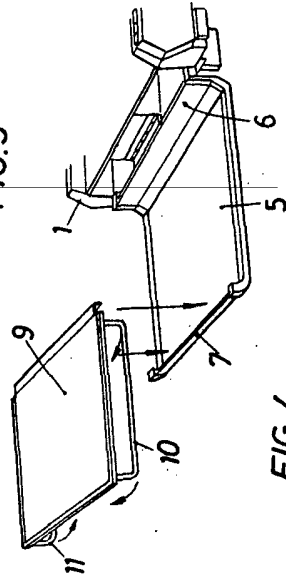

FIG. 3

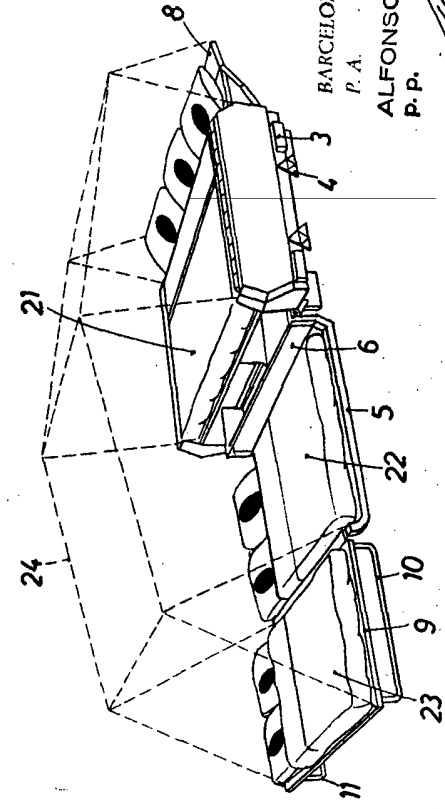

FIG. 4

BARCELONA, 15 MAY. 1973
 P. A.
 ALFONSO DURÁN
 P. P.

ESCALA VARIABLE

Feder Luit Durán Benjome