



191640

191640

509B

memoria descriptiva

CLASE DE REGISTRO

Un Modelo Utilidad, por veinte años en España.

NOMBRE Y NACIONALIDAD DEL SOLICITANTE

Luis Satué Romero -
Español.

RESIDENCIA Y DOMICILIO

BILBAO
Hurtado de Amézaga, 10 - 2º Dcha.

OBJETO

" Nuevo cuaderno pedagógico ".

MC/.

1973

191640

19



- 1.-

1
5
10
15
20
25
30

El presente modelo de utilidad se refiere a un nuevo cuaderno pedagógico, destinado a facilitar la enseñanza de los niños que tengan dificultad para dibujar, proporcionándoles una disposición que se reivindica, con la que se pueden formar figuras y resolver rompecabezas que materialicen las láminas de dibujo, cuentos o exposiciones incluidas en las hojas correspondientes del mismo cuaderno.

La disposición que se reivindica comprende el cuaderno: a) con el número de hojas que se estime conveniente en cada caso, b) numerosas piezas de las formas tan diversas y tamaños tan variados que sean necesarios para establecer los dibujos o rompecabezas, bien en las láminas del mismo cuaderno, bien c) en otra lámina que puede utilizar a modo de fondo o pizarra.

a) Lo esencial de las figuras de las láminas del cuaderno, es su presentación como "compuestas de formas simples" (triangular, cuadrada, circular, etc.). Estos dibujos pueden ir presentados de diversas formas y todas ellas se consideran como variantes comprendidas en el registro. Por ejemplo podemos presentarlas en forma de láminas de dibujo y éstas a su vez las podemos dejar sueltas o encuadernadas. Otra forma de presentar a los niños los dibujos sería proyectándolos y esto lo podríamos hacer con transparencias, diapositivas, cine, etc.

Además de las hojas en que se presentan los dibujos, van otras en las que se dan instrucciones donde se desarrollan las ideas pedagógicas del sistema para la adecuada

6:75

191640



- 2.-

1 realización de las láminas de dibujo. Como son varias las
formas de presentar los dibujos: láminas, diapositivas, trans-
parencias, cine, etc., pueden ser varias las formas de reali-
5 zar los cuadernos: en forma impresa (en hojas sueltas, encu-
adernadas, etc.), grabado (cintas magnetofónicas, cine, etc.).
Todas ellas se consideran variantes comprendidas en el pre-
sente registro.

10 En el ejemplo del modelo que presentamos, entre
las hojas en que se presentan los dibujos, van dispuestas
otras transparentes, que las separan y en las que se dan ins-
trucciones adecuadas para la realización de dichas láminas
de dibujo. En texto impreso van las leyendas en las que _
constan los cuentos o indicaciones equivalentes, referentes
15 a dichos dibujos. Estos son esquemáticos, correspondientes
a las distintas piezas que del modo indicado acompañan al _
cuaderno, reunidos bajo el epígrafe "rompecabezas", con los
nombres referentes a las distintas piezas; los esquemas de
los dibujos a formar por el niño, con el título "dibujo";
20 y observaciones respecto al modo de hacer las composiciones
y elegir los colores, en la formación de los distintos dibu-
jos, bajo el epígrafe "color".

25 Tanto las hojas opacas, con dibujos que combinan
distintas formas y coloridos, como las transparentes que se
utilizan para las explicaciones e indicaciones a tener en _
cuenta, van encuadernadas constituyendo el cuaderno en una
cubierta formada por el anverso y reverso del mismo, pudien-
do ir a continuación del primero dispuesta una hoja que pre-
sente los dibujos y adornos que se deseen.

30



1 b) Para conseguir que los niños adquirieran facilidad para dibujar, se les proporciona una serie de piezas de diversa forma geométrica que al poderlas ordenar facilita la formación de la imagen del dibujo en la mente del niño.

5 Además, las caras de estas formas geométricas pueden ir pintadas de diversos modos con lo que podremos conseguir que el niño refuerce el proceso del dibujo, con el color. Si a esto añadimos que las piezas pueden fabricarse con cualquier material: madera, plástico, tela, hierro, cristal, papel, etc.

10 (pudiendo presentarse sueltas, troqueladas, etc.) podremos integrar las sensaciones del tacto dentro de las del dibujo y con ella enriquecer la percepción de la realidad del niño.

15 c) Estas piezas las utilizan los niños colocándolas sobre las láminas del nuevo cuaderno pedagógico como hemos indicado, o sobre el lugar donde el niño esté jugando, o bien sobre un fondo que puede ser de cualquier material y y tomar variadas formas. Este fondo puede servir solo para colocar las piezas encima, puede ser algo adhesivo (por ejemplo pieza y fondo de fieltro, fondo de plástico adherente, etc.) simplemente para que las piezas no se caigan mientras juega el niño, o bien puede utilizarse pegamento para fijarlo definitivamente construyendo así un verdadero cuadro. La utilización o no de este fondo o pizarra, se consideran
20
25 variantes de la disposición que se reivindica.

 De este modo, se comprende que efectivamente el cuaderno pedagógico permite a los niños que tienen dificultad para el dibujo, formar conjuntos que no sabrían dibujar, constituidos por piezas que se ponen a su alcance entre las



1 que eligen, realizando un ejercicio de atención, y que des -
pués esas piezas tienen que combinarlas y colocarlas siguien
do las guías gráficas y explicaciones del cuaderno. Este es
5 indudablemente un elemento de gran utilidad para en practi-
cas sucesivas y de dificultad gradualmente creciente, a lo
largo de las hojas sucesivas de cada cuaderno, desarrollar
y estimular las facultades del niño.

10 Dentro de las reivindicaciones que se establecen,
pueden fabricarse cuadernos adecuados para la aplicación con
creta de que se trate, sin que tales variaciones, así como
las que puedan introducirse en detalles de su presentación
y organización afecten a la esencialidad reivindicada, por
15 lo que los cuadernos pedagógicos que se fabriquen, dentro de
la idea general reseñada, con cualquiera de esas modificacio
nes, no serán sino variantes, igualmente comprendidas y pro-
tegidas por el presente registro.

20 En esta idea, las adjuntas figuras corresponden _
unicamente a una forma de ejecución, sin carácter alguno li-
mitativo, que se presenta a título de ejemplo de realiza -
ción, para concretar cuanto se dice en esta memoria descrip
tiva.

25 La fig. 1 presenta la perspectiva de un cuaderno
abierto, con una hoja transparente a su izquierda, y otra _
opaca con un dibujo a su derecha.

La fig. 2 indica alguna de las piezas geométricas
que pueden acompañar al cuaderno.

30 La fig. 3 ilustra un aspecto parcial del montaje
de las piezas sobre la hoja del cuaderno portador de un di-
bujo.

6.75

191640



1 La fig. 4 muestra como se contornea de lápiz una de las piezas.

La fig. 5 corresponde a señalar como trabaja el niño.

5 Con referencia a dichas figuras y a los números que sobre ellas designan las partes y detalles del cuaderno representado, que interesan a los fines de esta memoria, la descripción del mismo es como sigue:

10 El cuaderno 1 (fig. 1) está constituido por las tapas 2, las hojas transparentes 3 con instrucciones y las hojas opacas 4, con dibujos patrones 5.

15 Las piezas que acompañan al cuaderno pueden ser de cualquier forma geométrica; entre ellas se incluyen las 6 representadas en la fig. 2. Una de estas piezas, la de forma de triángulo isósceles 6 de la fig. 4, puede contornearse con el lápiz como se señala en 7.

20 Esto tiene aplicación, una vez que el niño aprende a colocar las figuras de acuerdo con determinado dibujo, fig. 3, para en una hoja 8 de papel independiente realizar el dibujo del contorno 7, (fig. 5) y rellenarle de color 9.

N O T A .

El presente modelo de utilidad, comprende las siguientes reivindicaciones:

25 1.- Nuevo cuaderno pedagógico, caracterizado porque está constituido por unos dibujos caracterizados por estar compuestos de formas simples (triángulos, cuadrados, círculos, etc.) a los que acompañan unas instrucciones donde se desarrollan las ideas técnico-pedagógicas del sistema: leyendas, esquemas e indicaciones pertinentes para que el niño forme

30

191640

19 MAY 1973



- 6.-

1 dichos dibujos mediante unas piezas; cuyo conjunto completa el cuaderno pedagógico.

2.- Nuevo cuaderno pedagógico según la reivindicación anterior, caracterizado por la utilización de una serie de piezas de diversa forma geométrica y tamaño. Sus caras pueden estar pintadas de uno o más colores diferentes entre las caras y dentro de ellas y realizadas con materiales diversos de modo que el aprendizaje del dibujo por el niño se realiza además para el color y el tacto.

10 3.- Nuevo cuaderno pedagógico, según las reivindicaciones anteriores, caracterizado porque las piezas que acompañan al cuaderno, están dispuestas en placas troqueladas con cualquier forma geométrica plana o de sencilla perspectiva.

15 4.- Nuevo cuaderno pedagógico según las reivindicaciones anteriores, caracterizado porque las piezas que acompañan al cuaderno, se colocan sobre un fondo o pizarra, con o sin adhesivo.

5.- " Nuevo cuaderno pedagógico."

20 Según se describe y reivindica en la presente memoria descriptiva y se ilustra en el dibujo adjunto, cuyo texto consta de seis hojas foliadas y escritas a máquina por una sola de sus caras.

Madrid a 19 de Mayo de 1973.

CARLOS ROEB
P. P.

Fdo: Francisco del Pezo

25

30

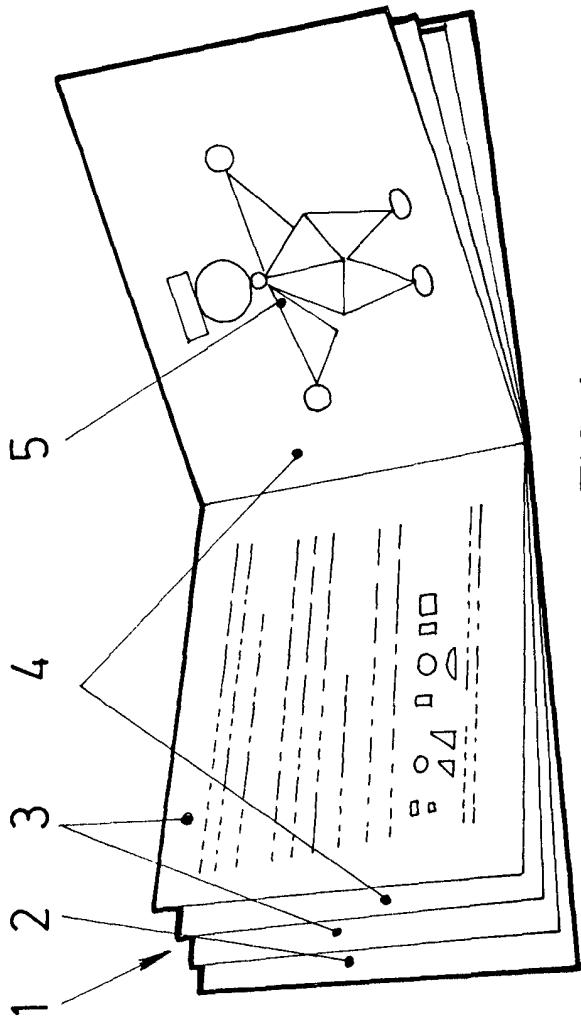

FIG. 1.

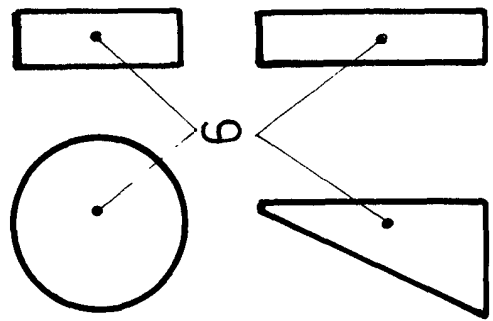

FIG. 2.

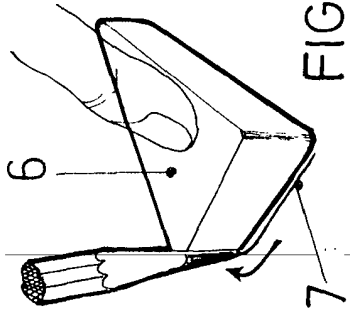

FIG. 4.

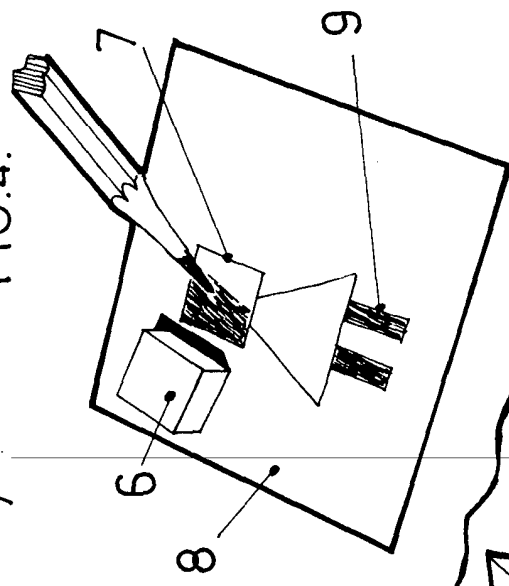

FIG. 5.

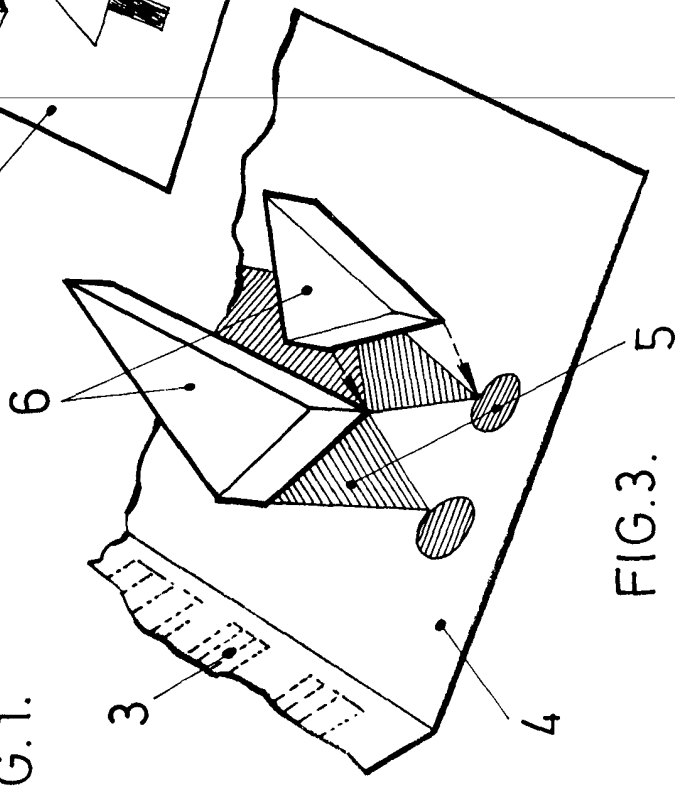
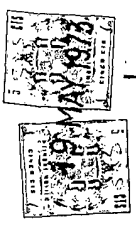

FIG. 3.



ESQUINA PARALELA
CARLOS ROEB
P. P.

No. Empleado del P. P.