

191629

191629



19M

191629

A470

MEMORIA DESCRIPTIVA

Correspondiente a la solicitud de registro de un Modelo de Utilidad que por veinte años se reivindica para España a favor de Doña Dominica MARTES LISON, de nacionalidad española, domiciliada en Zaragoza, Avenida de Tenor Fleta, número, 9 - - - - -

p o r

"ARMARIO DESMONTABLE CON PUERTA CORREDERA"

=====

Se reivindica la protección jurídica provista en el vigente Estatuto sobre Propiedad Industrial para un armario desmontable con puerta corredera, cuya novedad con relación a cuanto se ha practicado en la materia hasta el momento presente, le hace acreedor del privilegio de explo-

1791629



-2-

tación exclusiva que preceptúa el mencionado cuerpo legal.

En efecto, los armarios desmontables que hoy se conocen en el mercado nacional van provistos por lo general de puertas que abren girando apoyadas en bisagras bien vertical u horizontalmente.

10

Teniendo en cuenta la estructura liviana de tales muebles ha sido ideada una nueva disposición constructiva aplicada a la puerta de dichos armarios que consiste en la previsión de dos o más elementos dispuestos a modo de fuelle o biombo apoyando solo uno de los batientes en dos guías situadas en la parte alta y baja frontales del armario, cuya previsión es factible de conseguir habida cuenta de la estructura extremadamente ligera dada a la puerta.

15

Para mejor comprensión de esta memoria, la misma va acompañada de una hoja de diseños, en la que aparece representado un posible caso de ejecución en la realidad a modo de ilustración, con el carácter de mera enunciación y por lo tanto sin limitación alguna en cuanto se refiere a las variantes de índole accidental que el objeto preconizado podrá ofrecer en cada caso, de acuerdo con las necesidades a cumplir del armario o las preferencias del mercado.

20

25

En dichos planos:

Figura 1.- Perspectiva general de un armario construido con arreglo a lo reivindicado, con su puerta abierta.

30

Figura 2.- Sección vertical esquemática del mismo objeto.

Figura 3.- Perspectiva del armario con su puerta cerrada.

Figura 4.- Vista superior del armario, en la que puede observarse la posición abierta de la puerta, así como la posición cerrada y en dos posiciones de apertura intermedias.

35

En orden a la numeración dada a los diversos -

191629



-3-

elementos y piezas que componen el objeto de la presente -  
protección, seguidamente se expone su construcción detalla  
da y características del mismo.

- 1 - Cuerpo general del armario.
- 40 2 - Puerta
- 3 - Guía superior de la puerta
- 4 - Guía inferior
- 5 - Pivotajes de la puerta
- 6 - Pitón/deslizante
- 45 7 - Bisagra
- 8 - Asa

Se trata de un cuerpo plegable -1- compuesto -  
por varios planos revestidos exterior e interiormente de -  
láminas plásticas de caracter ornamental, bién lisas o bién  
capitonadas.  
50

En la cara frontal del armario ha sido prevista  
una puerta -2- tipo fuelle provista en el caso representado  
en los dibujos adjuntos de una bisagra central.

En dicha cara frontal y en sus partes alta y ba  
ja van colocadas sendas guías -3- y -4- por las que se des-  
lizan correspondientes pitones -6- pertenecientes al último  
batiente de puerta, los cuales van situados en su lomo su-  
perior e inferior.  
55

La puerta gira sobre un dispositivo de pivotaje  
-5- y los batientes intermedios quedan articulados entre si  
merced a unas bisagras -7-.  
60

Finalmente dicho último batiente está provisto  
de un asa -8- con el que se maneja la puerta.

Una vez expuestas las características construc-  
tivas y funcionales del objeto de este modelo de utilidad,  
65



-4-

se declara como nuevo en el mercado nacional, haciéndose -  
la expresa salvedad de que los detalles accidentales de for-  
ma, tamaño y materiales utilizados en su construcción, po-  
drán ser objeto de alteración sin que tal modificación des-  
virtúe la esencialidad que queda resumida en la siguiente:

70

## N O T A

EN RESUMEN: El presente modelo de utilidad que  
por veinte años se solicita para España, ha de recaer sobre  
las siguientes reivindicaciones:

75

1a.- "ARMARIO DESMONTABLE CON PUERTA CORREDERA", caracteri-  
zado esencialmente por estar constituido por un cuerpo plega-  
ble, en cuya cara frontal ha sido prevista una puerta de -  
fuelle dotada de unos pitones que se deslizan transversal-  
mente en unas guías situadas en la parte alta y baja de di-  
cha cara frontal; girando la puerta en virtud de una dispo-  
sición de pivotaje y estando los batientes intermedios de -  
esta última articulados entre sí por medio de bisagras.

80

2a.- Se reivindica como objeto sobre el que ha de recaer la  
protección que por veinte años se solicita para España,

85

p o r

**"ARMARIO DESMONTABLE CON PUERTA CORREDERA"**

Todo conforme queda expresado en la presente -  
memoria descriptiva que consta de cuatro folios mecanografía-  
dos por una sola cara y una hoja de planos que se acompaña.

90

Madrid, 19 MAYO 1973

P.A.

PEDRO FELIPE MAÑA

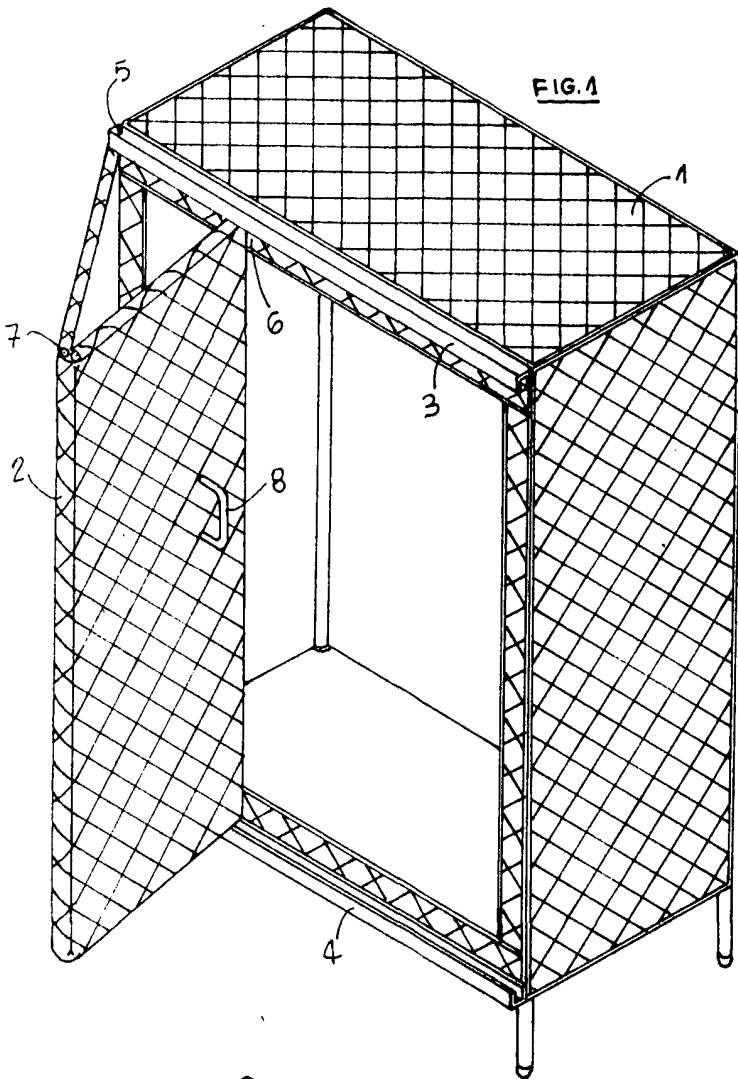

FIG. 1

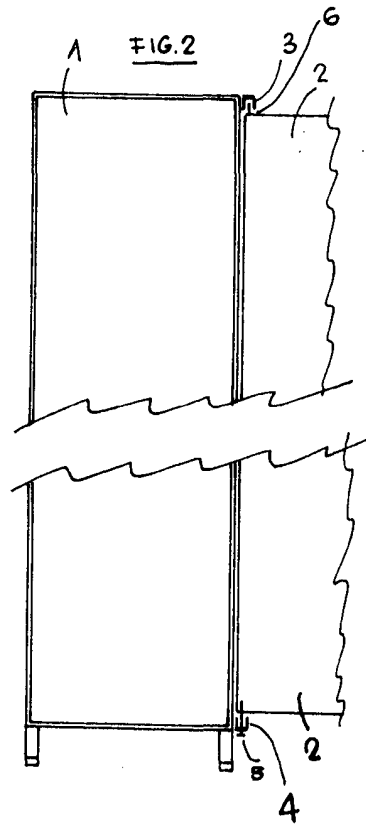

FIG. 2

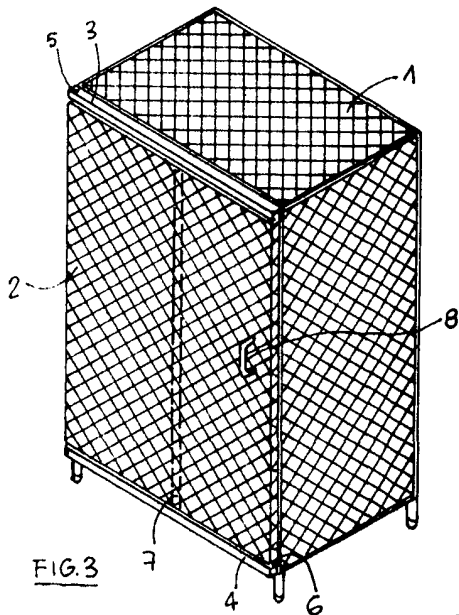

FIG. 3

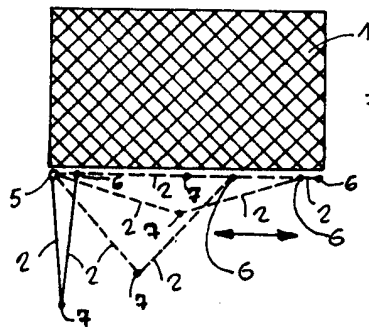

FIG. 4

ESCALA VARIABLE.

MADRID.

P. A.,

PEDRO VILLI MANA

10 MAY 1973

*[Handwritten signature]*