

Int. Cl.²: B42F



191626

M O D E L O
D E
U T I L I D A D

a favor de D. JAIME BOADELLA VERGES y D. JOSE ANTONIO MON-
FERRER MARTINEZ, ambos de nacionalidad española, domicilia-
dos en Barcelona, Tamarit, 104, izq., entlo., 2^a., por "FI-
CHA DE ORDENADOR PROVISTA DE PELICULA IMPRESIONADA, PROCESA-
DA O VIRGEN".

- . -

MEMORIA DESCRIPTIVA

- El objeto de la presente invención consiste en una ficha de ordenador provista de una película impresionada, procesada o virgen, la cual, previamente recortada al tamaño pertinente, se solidariza a un marco de acetato de celulosa o material similar, adhesivo por una de sus caras, que a su vez se asienta en el borde de una ventana practicada en la mencionada ficha, la cual, como la mayoría de las utilizadas en los ordenadores, para proceso de datos, presenta forma rectangular, pudiéndose ofrecer al usuario dichas fichas, en el caso de que sean
- 5.
 - 10.



portadoras de películas en estado virgen, perfectamente resguardadas en el interior de un estuche apropiado.

5. La utilización de la película insertada sobre la ficha de ordenador sirve para complementar, de una forma gráfica y documental, las perforaciones y datos escritos o numéricos dispuestos en la segunda.

10. Para mejor comprensión de la presente memoria descriptiva se acompañan unos dibujos, en los que, esquemáticamente y tan sólo a título de ejemplo, se representa un caso de realización práctica de una ficha para ordenador provista de película impresionada, revelada o virgen, incorporada a la misma de conformidad con las características de la invención.

15. En dichos dibujos, la figura 1 es una vista en perspectiva de la ficha de ordenador, pero con el fragmento de película, así como el marco de acetato de celulosa sobre el que se asienta, separados de la mencionada ficha; la figura 2 es una sección parcial de la ficha por el lugar donde ésta presenta la ventana, pero habiéndose ya pegado en el marco de acetato de celulosa, previamente adherido sobre el contorno de aquélla, la película, mientras que la figura 3 es una vista en perspectiva de la ficha con la película incorporada.

25. De la observación de estas figuras se desprende que la ficha de ordenador está formada por una hoja convencional de cartulina 1, que presenta la particularidad de llevar practicada una ventana 2 que se halla bordeada por un marco 3 de acetato de celulosa u otro material



similar solidario de la ficha gracias a estar untado por una de sus caras con una materia adhesiva que pega por simple contacto, disponiéndose de tal forma sobre la ventana, que dicho marco sobresale por el vano de la misma, mostrando a través de este último un contorno engomado que sirve para depositar sobre el mismo la porción de película 4, que quedará sujeta mediante una simple presión.

La zona engomada del marco 3 que sobresale por el vano de la ventana 2 puede estar protegida, antes de serle adherida la película 4, por una lámina de un material sólo superficialmente atraído por el adhesivo de que dicho marco va untado, bastando en el momento del uso tirar de dicha lámina protectora para que pueda separarse fácilmente y dejar libre el espacio que debe quedar definitivamente cubierto por la película.

Serán independientes del objeto del presente modelo de utilidad los materiales, formas y dimensiones, tanto absolutas como relativas, de los distintos elementos que lo conforman, utilización a que se se destine y, en general, todo cuanto no altere, cambie o modifique la esencialidad de la invención.

- . -

N O T A

Se reivindica como objeto del presente modelo de utilidad:



1.- Ficha de ordenador provista de película impresionada, procesada o virgen, que se caracteriza por presentar una ventana sobre la que se asienta un marco de acetato de celulosa o similar, engomado por una de sus caras, parte del cual invade, contorneándolo, el vano de la ventana, sirviendo dicha parte saliente para pegar sobre la misma, por simple presión y una vez retirado el eventual protector que la cubre originariamente, una película que complementa de una forma gráfica y con carácter documental los datos dispuestos en la ficha.

2.- Ficha de ordenador provista de película impresionada, procesada o virgen.

La presente memoria consta de cuatro hojas foliadas, escritas por una sola cara.

Madrid, a

JAIME BOADELLA VERGES

JOSE ANTONIO MONFERRER MARTINEZ

p.a.

J. TORTRAS

p.p.

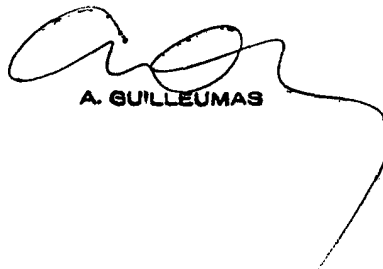

A. GUILLEUMAS

191020

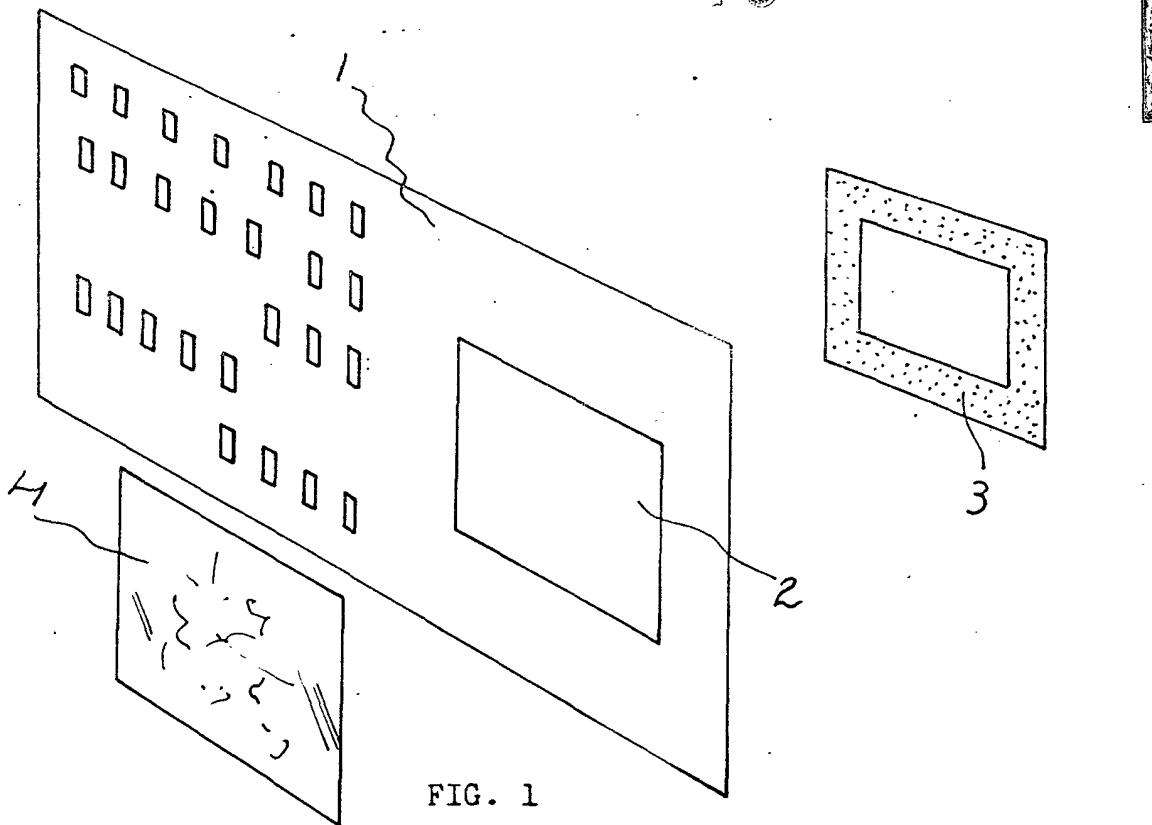

FIG. 1

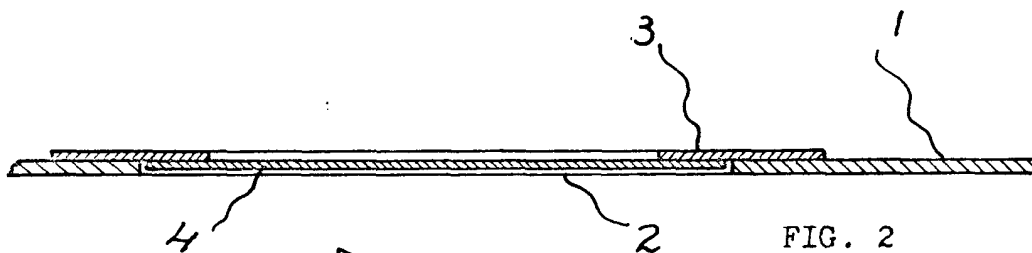

FIG. 2

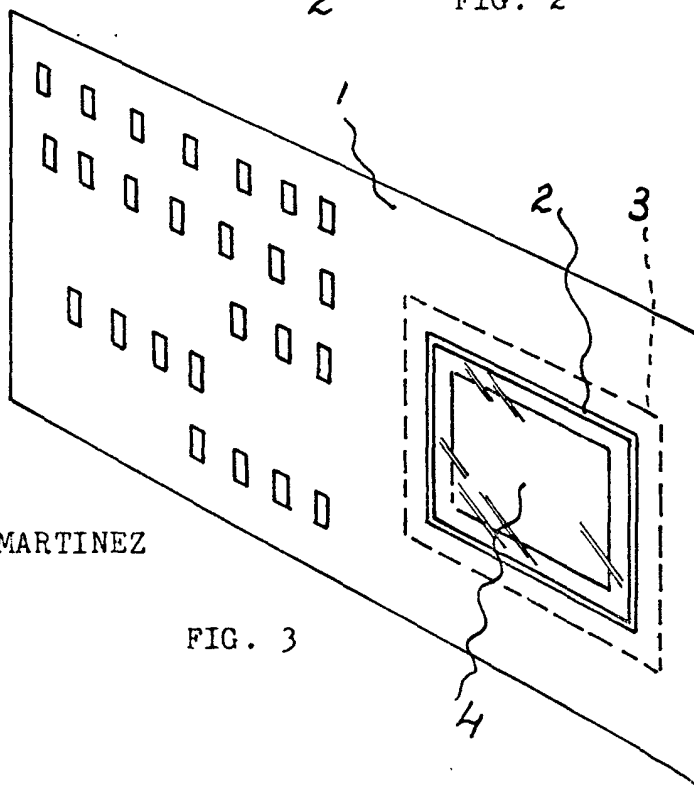

FIG. 3

Madrid,
JAIME BOADELLA VERGES
JOSE ANTONIO MONFERRER MARTINEZ
p.a.

J. TORTRAS

p.p.

A. GUILLEUMAS