

BAD ORIGINAL

18 MA



191576

MODELO DE UTILIDAD

por veinte años,

para todo el territorio español, por "MOLDE PARA EMPARE-
DADOS CALIENTES", cuyo privilegio se solicita a favor de
D. Domingo BRASERO SANCHEZ, de nacionalidad española, do-
miciliado en calle San Joaquín nº 25, BADALONA (Barcelon-
na).

MEMORIA DESCRIPTIVA

El presente modelo de utilidad, tiene por objeto un
dispositivo para moldear emparedados de tal modo que -
queden sellados en su periferia, al tiempo que se recor-
ta y expulsa la corteza.

5

Actualmente se ha incrementado el consumo de bocadi-
llos o emparedados, especialmente los del tipo a base -
de pan moldeado, especialmente en establecimientos de -

16+12+78

- 2,-



191576

servicio público tales como bares, cafeterías y restaurantes rápidos.

5 La necesidad de ingerir, sin gran pérdida de tiempo, alimentos de gran poder reconfortante, ha inducido al consumo habitual de los bocadillos calientes, lo cual - además de ofrecer una mayor facilidad de digestión y otras ventajas dietéticas, permiten combinar con los mismos, diversos tipos de alimentos sólidos y pastosos, como por ejemplo los bocadillos de jamón untados de mantequilla o las conocidas salchichas con mostaza, o de queso caliente.

15 Hasta la fecha el consumo de dichos bocadillos conducía situaciones engorrosas pues la debilidad y blandura propia del pan y más concretamente la lámina circundada por la corteza, se rasgaba cuando se oprimía el bocadillo o se estiraba del mismo, para seccionar con los dientes tal corteza.

20 Para evitar este inconveniente es frecuente proceder a separar por corte y manualmente las cortezas de los bocadillos, operación laboriosa para el empleado del servicio.

25 Otra de las desventajas ofrecidas por las denominadas planchas para el tostado de bocadillos, es que quedan totalmente deformados, por la acción compresiva ejercida.

Con el presente modelo de utilidad, quedan subsanados radicalmente tales inconvenientes, como podrá dedu-

10+12+78



191576

cirse de la lectura de la presente memoria basada en los detalles más esenciales de constitución y funcionamiento, sin perjuicio de alteraciones accesorias que en la realización material del mismo puedan introducirse.

5 No obstante el dispositivo preconizado permite conformar bocadillos o emparedados, sellados por sus bordes, de tal manera que queda el contenido del bocadillo oculto totalmente a los ojos del observador, lo cual es esencialmente nuevo.

10 A efectos de mejor comprensión del modelo, se ilustra con unos dibujos, en cuya figura 1, se aprecia un alzado de las dos piezas esenciales que integran el modelo, parcialmente fragmentadas, en la figura 2, se aprecia un detalle del acercamiento entre sí de ambas piezas.

15 Las figuras 3 y 4, corresponden respectivamente a sendas vistas en planta de las dos piezas citadas.

La figura 5. corresponde a una vista en perspectiva del molde preconizado, aplicado a una máquina para hacer emparedados.

20 El presente modelo de utilidad se constituye esencialmente a base de dos piezas, estampa 10 y contraestampa 20, susceptibles de acercarse entre sí o al menos una contra otra, estando dotadas ambas piezas respectivamente de medios de corte y expulsión de cortezas y desprendimiento de las mismas, y naturalmente de medios calefactores tales como resistencias eléctricas incorporadas y embebidas en el seno de ambas piezas para
25 calentar el bocadillo y sellar los bordes del mismo.

La contraestampa 20, ventajosamente inamovible, se constituye, a base de una pieza sustancialmente aplanada,

191576

18 MAR



en lo que al contorno de la bóveda 21 central se refiere, y que se dispone con su correspondiente pared interna do-
tada ventajosamente, de líneas cerradas de inflexión su-
perficial 22, quedando circundada tal bóveda 21 por un -
5 saliente periférico 23 dirigido hacia arriba, suscepti-
ble de recibir sobre su pared lateral externa, ajustada-
mente, el saliente cortante 13 periférico conjugado, de
la estampa 10 dispuesta superiormente, a efectos de pro-
ducir el corte de la corteza sobrante.

10 El saliente 23, está superiormente aplanado y se apli-
ca contra una forma conjugada prevista en un escalón in-
terno 13, contiguo al saliente 13, a fin y efecto de pro-
ducir el sellado circundante del bocadillo.

15 La estampa 10, comprende también líneas de inflexión
12 y el saliente cortante 13, que exterior y dirigido ha-
cia afuera tiene un flanco biselado 14, el cual corta y
separa radialmente la corteza.

20 Tanto la estampa 10 como la contraestampa 20, dispo-
nen consustancial y radialmente, de sendas pestañas pla-
nas 15 y 25, respectivamente, que circundan a un nivel -
inferior la correspondiente bóveda y en las cuales se -
configuran, respectivamente, en la estampa y contraestam-
pa, medios seccionadores del sobrante de la corteza.

25 Los citados medios seccionadores del sobrante de la -
corteza se integran a base de, al menos, dos filos 16 y
17 asentados en salientes radiales 16' y 17' consustan-
ciales con el cuerpo de la pestaña plana 25.



191576

Dichos salientes cortantes 16 y 17, se combinan funcionalmente con yunques 26 y 27, elevaciones, que están dispuestas homologamente en la pestaña de la contraestampa 20.

5 A efectos de sellado del borde del bocadillo saliente, se ha previsto que por la parte interna del saliente cortante de la estampa, se disponga de un escalón 18 a un nivel inferior al del filo, para servir de tope limitador de la aplicación o acercamiento de ambas piezas, definiendo un hueco muy delgado para alojamiento de la
10 pestaña que se suelda como extensión de los bordes de las rebanadas que forman el bocadillo.

Descrito suficientemente el objeto y esencia del modelo, se comprende que en su realización podrán introducirse las variaciones de detalle que se estimen convenientes, siempre que no alteren su esencialidad, resumida en sus detalles de novedad en la siguiente

NOTA REIVINDICATORIA

20 1º.- "MOLDE PARA EMPAREDADOS CALIENTES", caracterizado esencialmente por comprender en asociación y siendo susceptible de acercarse por abatimiento relativo dos piezas una estampa y una contraestampa, dotadas ambas de dispositivos de calentamiento y medios de corte y expulsión de porción sobrante tales como pestañas acoplables interiormente entre sí ajustadamente, para soldadura por presión y temperatura del borde del bocadillo.

25 2º.- Molde, según la anterior reivindicación caracte

1072478

18 MAYO



191576

5 rizado esencialmente porque la estampa y la contraestampa, comprenden respectivos abovedados simétricos, susceptibles de quedar enfrentados por su concavidad, alineados coaxialmente, determinando una cámara circundada por un saliente cerrado dirigido hacia arriba configurado en la contraestampa, con relación al fondo del abovedado de la pieza en que se constituye, saliente que se complementa en funciones con un saliente semejante, pero con borde afilado, dispuesto en la estampa, y el cual se aplica ajustadamente sobre la pared lateral, por la cual desciende en su acoplamiento, seccionando la corteza de pan, la cual es separada progresivamente por una porción lateral biselada dirigida hacia afuera desde el filo de la estampa.

15 3ª.- Molde, según las anteriores reivindicaciones, - especialmente la número dos, caracterizado esencialmente porque la estampa, comprende exteriormente al saliente cortante, y en una pestaña plana inferior que lo circunda, dos filos radiales, destinados a seccionar la corteza separada por el filo cortante, filos que se aplican contra sendos yunques, dispuestos en posición homóloga en la pestaña plana correspondiente a la contraestampa.

25 4ª.- Molde, según las anteriores reivindicaciones, - caracterizado esencialmente porque los abovedados de la estampa y contraestampa, comprenden en su superficie líneas cerradas de inflexión, a efectos de facilitar el -

191576

18 MAY



desprendimiento de las rabanadas de pan.

5 5º.- Molde, según las anteriores reivindicaciones, -
caracterizado esencialmente porque por el interior sa-
liente cortante de la estampa se configura un escalón -
tope que se aplica contra la cima del saliente corres-
pondiente a la contraestampa, a efectos de soldar el -
borde circundante del bocadillo.

6º.- "MOLDE PARA EMPAREADOS CALIENTES".

10 Todo ello tal y como es de ver en la memoria que an-
tecede que consta de siete hojas escritas a máquina por
una sola de sus caras y foliadas, quedando ilustrada -
con dos planos que la ilustran.

Madrid, 18 de Mayo de 1.973.

PASCUAL CIVANTO
F. P.

Firmado: Gregorio del Peso

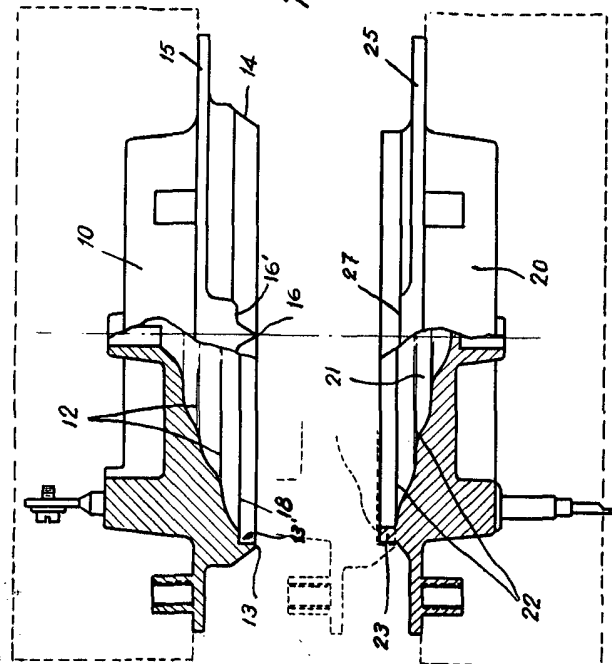
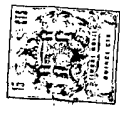

FIG. 1

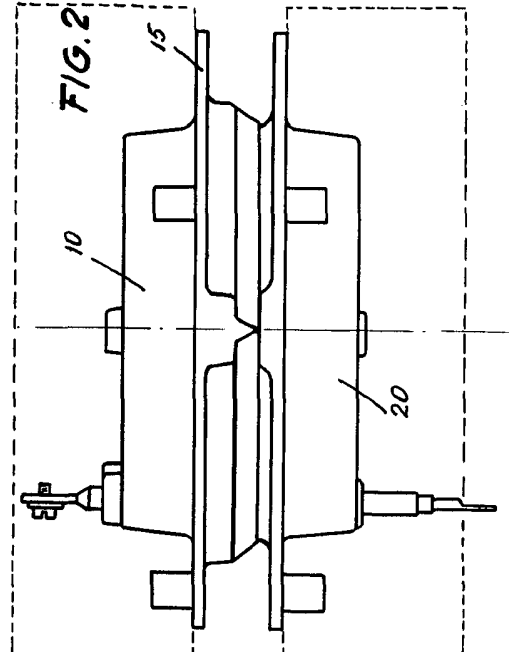

FIG. 2

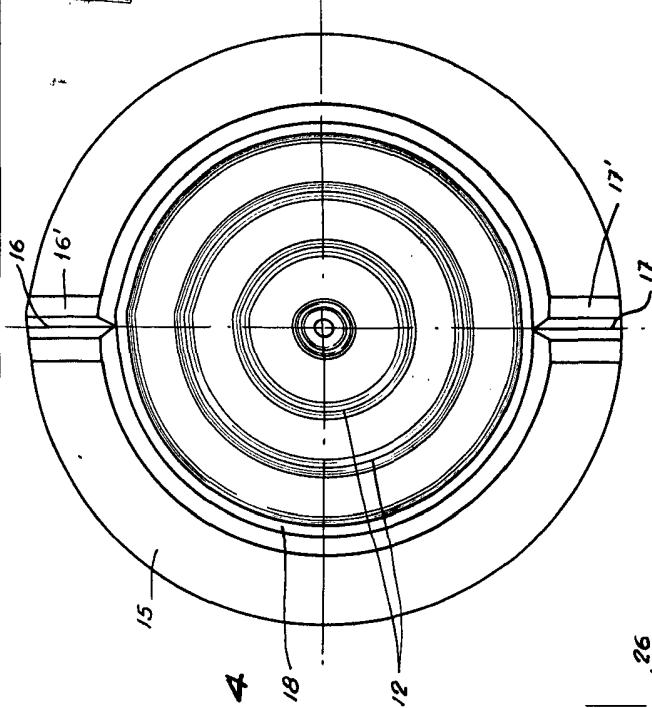

FIG. 3

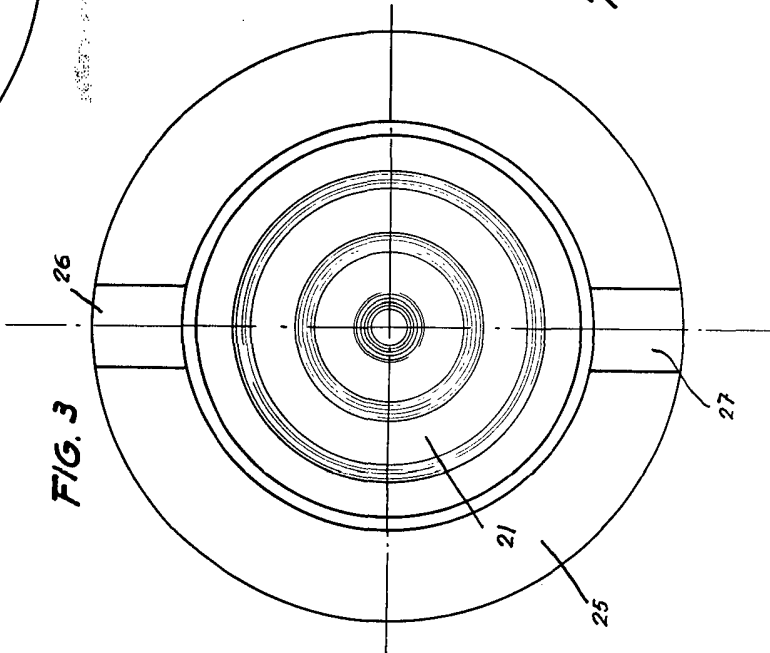

FIG. 4

Madrid.
P. a.
P. P.

191576



FIG. 5

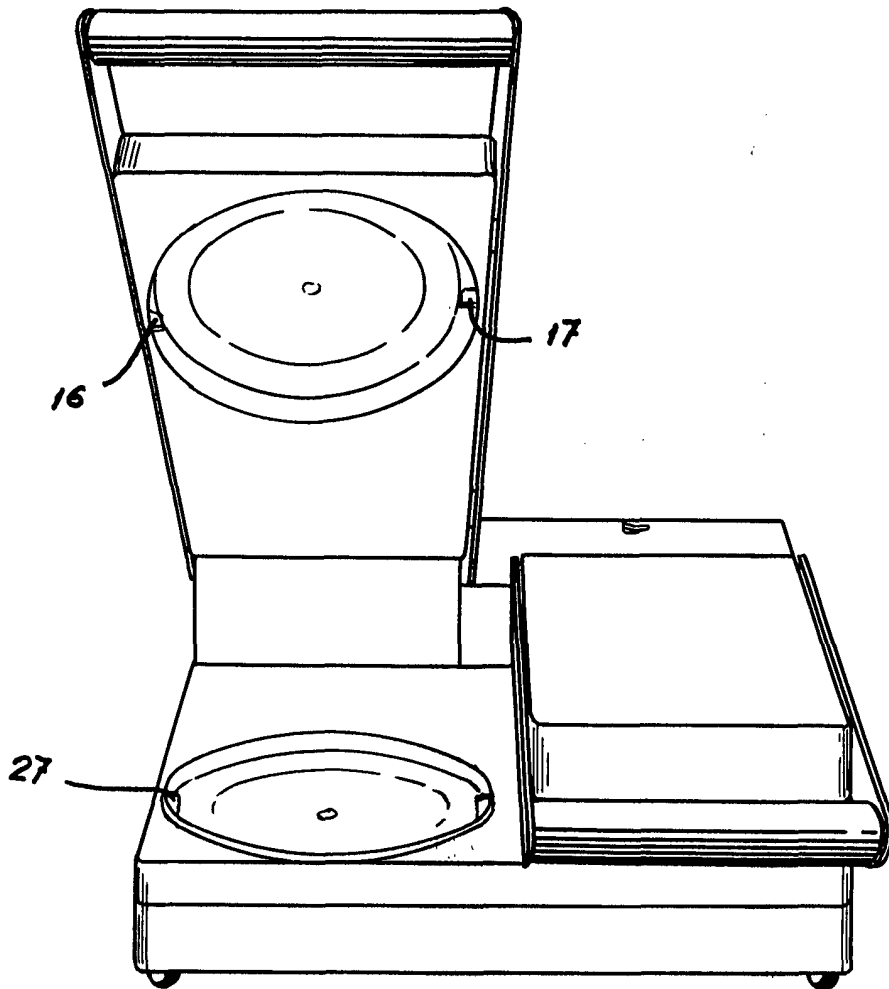

Madrid.
p.a.
p.p.

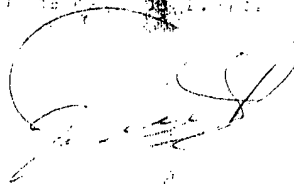

ESCALA CONVENCIONAL