

19 1479

A62c

M O D E L O
D E
U T I L I D A D

por "SOPORTE PARA EXTINTORES", a favor de la razón social española PRODUCTOS BUFALO, S.A., con domicilio en SAN ADRIAN DE BESOS (Barcelona), Avenida del Caudillo, 99-107.

= . =

MEMORIA DESCRIPTIVA

El presente modelo de utilidad se refiere a un soporte para extintores.

- Más concretamente, en la invención se ha ideado un soporte especialmente concebido para extintores de fuegos,
5. el cual está integrado por un cuerpo monopieza de material moldeado, preferentemente plástico semirígido, cuyo cuerpo comporta medios para su fijación en un paramento, suelo o lugar adecuado, previéndose también medios de retención del envase del extintor, cuyos medios realizan su función en co-
10. operación con la elasticidad del material integrante del soporte, resultando de ello una fácil colocación del cuerpo y una rápida extracción por simple tracción del mismo.

20875

- 2 -

191479

191479

14M



Con el fin de facilitar la explicación, se acompaña a la presente memoria descriptiva de una lámina de dibujos en la que se ha representado un caso de realización que se cita a título de ejemplo.

5. En los dibujos:

La figura 1, es una vista en alzado lateral del soporte, en el cual se encuentra dispuesto un extintor.

La figura 2, muestra una vista en perspectiva del soporte.

10. Haciendo referencia a las figuras, se aprecia en su realización un soporte para extintores constituido por un cuerpo monopieza de material moldeado -1-, que conforma una varilla -2- de sección en "T", y de trazado trapecial, cuyos extremos se proyectan en direcciones opuestas, conformando sendas expansiones ovaladas -3- y -4-, constitutivas de los apoyos del soporte, cuyas expansiones están dotadas de taladros -5-, para paso de los medios de fijación del conjunto.

15. Transversalmente a la varilla -2-, se prevé una abrazadera abierta -6-, obtenida en la propia operación de moldeo del conjunto, la cual se proyecta por su zona opuesta a la abertura, según un plano rectangular -7-, cuyo canto -8-, queda enrasado con los apoyos -3- y -4-.

20. El extremo inferior del soporte -1-, forma un talón a escuadra -9-, para sustentación del fondo -10- del extintor -11-. Este talón -9-, presenta una escotadura -12-, en la que se aloja el reborde -13- del fondo del extintor, existiendo un talón -14-, retentor.

25. Según lo descrito, el extintor -11-, queda dispuesto paralelamente al soporte -1-, retenido por la abrazadera -6-, provista de nervio de refuerzo -15-, y por el encaje que es-

30.

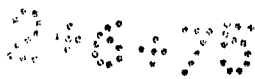

5. tablece la escotadura -12-, limitada por el tetón -14-, apoyándose además el fondo del extintor sobre el plano del talón -9-. Esta sujeción es suficiente como para fijar establemente al extintor, sin embargo permite la fácil extracción del mismo, por simple tracción.

10. El modelo, dentro de su esencialidad, puede ser llevado a la práctica en otras formas de realización que difieran en detalle de la indicada a título de ejemplo en la descripción y a las cuales alcanzará igualmente la protección que se recaba. Podrá, pues, construirse en cualquier forma y tamaño, con los materiales más adecuados, por quedar todo ello comprendido en el espíritu de las reivindicaciones.

= . =

N O T A

15. Descrito el objeto y utilidad de la presente invención, lo que se declara como no divulgado ni practicado en España, comprende las siguientes reivindicaciones:

20. 1ª.- Soporte para extintores, caracterizado esencialmente por el hecho de estar constituido por un cuerpo monopieza de material moldeado que conforma una varilla de sección en "T" y de trazado en puente trapacial isósceles, cuyos extremos se proyectan en direcciones opuestas, formando expansiones ovaladas enrasadas, con taladros para los medios

25. de fijación del conjunto, y constituyéndose a partir de una de dichas expansiones un talón a escuadra que crea un apoyo para el fondo del envase del extintor, existiendo en dicho talón una escotadura en la cual se aloja el borde saliente del referido fondo de envase, el cual es retenido por su parte

30. media superior por una abrazadera abierta transversal a

2:6:75

- 4 -

191479



la varilla y que forma parte integrante del soporte.

2ª.- Soporte para extintores.

- Según se describe y reivindica en la presente memoria descriptiva que consta de cuatro hojas foliadas y escritas a máquina por una sola de sus caras, acompañadas de los dibujos reglamentarios.
- 5.

Madrid, a 14 MAYO 1973

p. a. JAIME ISERD

14 1973



Fig. 1

Fig. 2

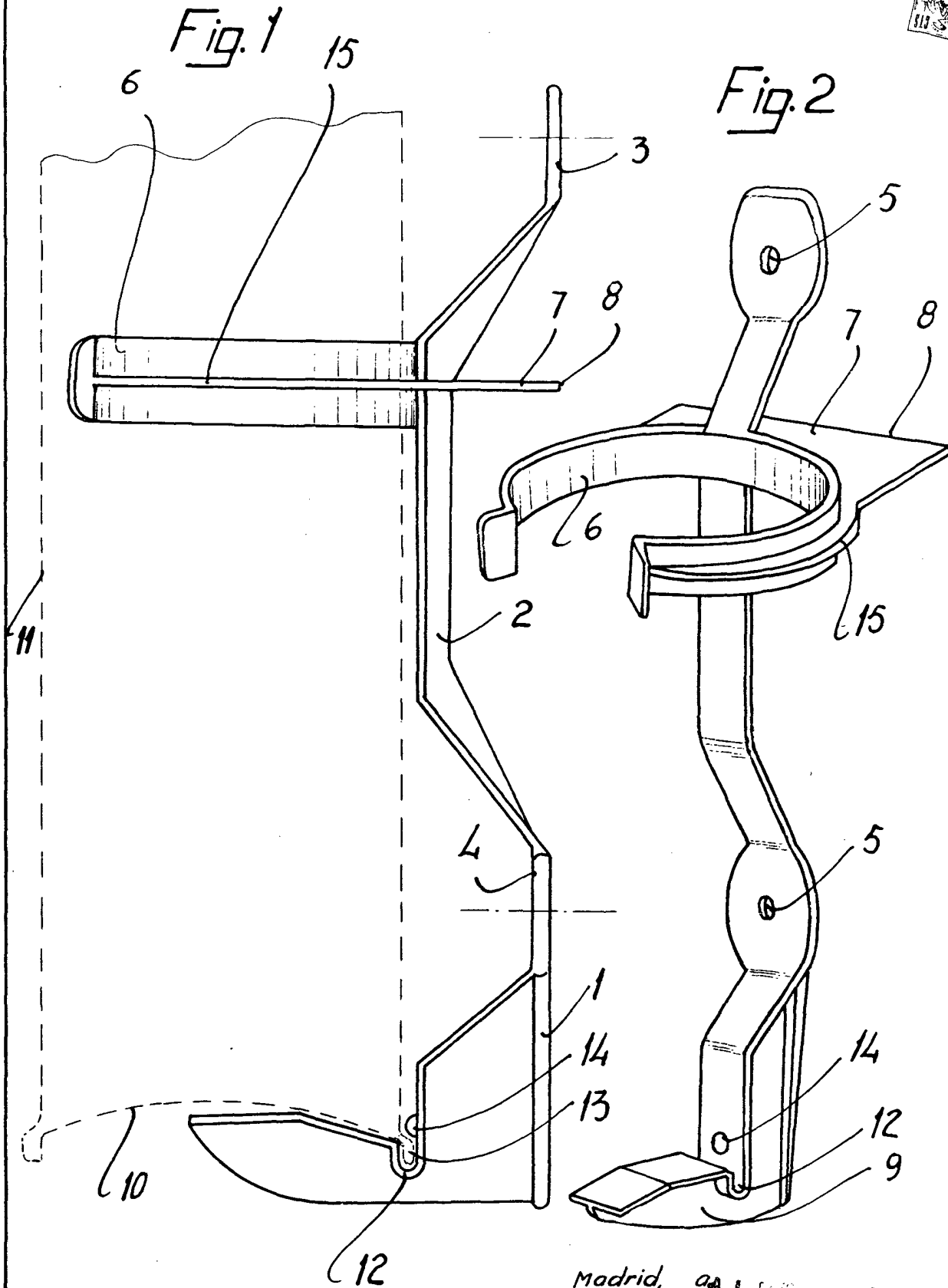

Madrid, a 4 de Mayo de 1973
p.a. JAIME ISERIKS

Jaime Iseriks