

991469

B65D



## MODELO DE UTILIDAD

por "UN ENVASE CONTENEDOR Y EXPOSITOR PARA CALZADO", a favor de Don Rafael Vargas Peirona, de nacionalidad española, residente en Zaragoza, calle Valenzuela, nº 2. - - - - -

## MEMORIA DESCRIPTIVA

El presente modelo de utilidad hace referencia a un envase contenedor y expositor, diseñado especialmente para dichas funciones en la industria y comercio del calzado, siendo sus características esenciales detalladas a continuación.

5

Los envases existentes en la actualidad, adolecen del inconveniente genérico de obligar al comerciante o al interesado a extraer uno de los zapatos o similares del interior del envase para apreciar sus características, forma, color, tamaño, etc., dado que generalmente, los zapatos se colocan alternados en su interior para aprovechar los huecos existentes.

10

El envase objeto del presente modelo de utilidad elimina este inconveniente, a la par que evita deformaciones en los

191469



zapatos o similares allí contenidos, ya que ambos permanecen separados, sin oprimirse uno contra el otro. Dicho envase facilita asimismo su transporte tal como se observará en el resto de la descripción.

5 En la lámina adjunta y para mayor claridad de lo descrito, se ha dibujado una realización práctica del envase objeto del presente modelo de utilidad.

La Fig. 1, dibuja en perspectiva el envase abierto, mostrando en línea de trazos la posición del mismo cerrado.

10 La Fig. 2, dibuja otra vista en perspectiva del envase listo para su transporte.

15 Siguiendo los diseños, se observa el envase constituido por dos semicuerpos cerrados e idénticos -3- y -4-, de forma de paralelepípedo rectangular regular, unidos por su borde común -5-, formado por la solución de continuidad de ambas caras coincidentes y que permite la articulación simple, dada la flexibilidad del material semirrígido con que dichos semicuerpos han sido construidos. Dichos semicuerpos están abiertos únicamente por su zona de coincidencia.

20 El semicuerpo -4-, una vez cerrado el envase, adoptará la posición indicada en trazos -4'-, quedando los zapatos dispuestos cada uno en el interior de cada semicuerpo.

25 Al separar ambos semicuerpos, abriendo el envase, quedarán bien visibles, por separado, los dos objetos allí contenidos.

30 Sobre la base superior del envase se encuentran dos orificios -6-, por donde se dispondrá un asidero -7-, para facilitar el transporte del envase. Este, quedará cerrado y asegurado ambos semicuerpos mediante un elemento de cierre o precinto -8-, ya conocido.

101400



5 Descrito suficientemente el objeto de la invención, es de hacer notar que al ser llevado a la práctica podrán variar las formas, dimensiones, proporción y disposición de los distintos elementos, así como los materiales utilizados, sin que por ello se altere, ni modifique, su esencialidad.

- N O T A -

Se reivindica como objeto del presente Modelo de Utilidad:

10 1º.- Un envase contenedor y expositor para calzado, caracterizado por consistir en dos semicuerpos, de material rígido y flexible, idénticos en su forma paralelepípeda rectangular regular, unidos por su borde común en la solución de continuidad de ambas caras coincidentes, abiertos únicamente por su zona de coincidencia, todo ello de forma que puedan  
15 adoptar una posición de cierre, a continuación uno de otro y garantizado mediante un cierre adecuado o de abertura por simple articulación sobre su borde común, quedando dispuesto un zapato o similar en el interior de cada semicuerpo visible de inmediato al abrirlas.

20 2º.- El propio envase, según la anterior reivindicación, caracterizado porque en la base superior posee dos orificios por donde se dispondrá un asidero que permita y facilite el transporte del envase.



3º.- UN ENVASE CONTENEDOR Y EXPOSITOR PARA CALZADO.

Madrid, 14 de Mayo de 1973-

191469

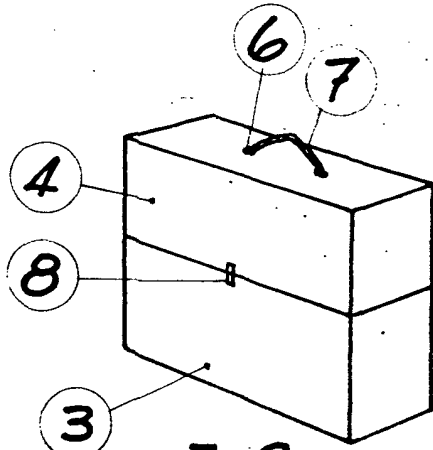

Fig. 2

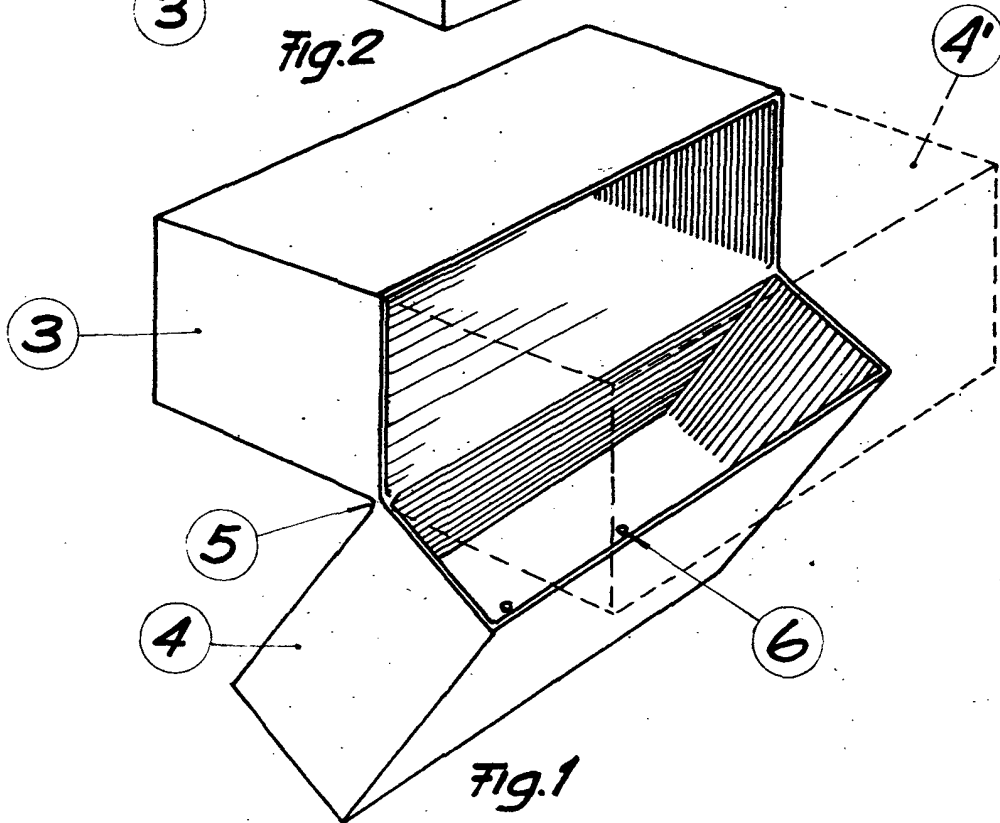

Fig. 1

p.a. Fernando Peraire

Escala variable