

19 14 66



14 MAR 1966

1367B

MEMORIA DESCRIPTIVA

que se acompaña a una solicitud de modelo de utilidad por veinte años, para España y sus Posesiones, por

UN ABREBOTELLAS CON CIERRE DE GOMA Y APLICACION PUBLICITARIA

Solicitante : D. Gernot DUDDA
Nacionalidad : Alemana
Residencia : CORDOBA, España.
Domicilio : Cruz Conde 10.

MEMORIA DESCRIPTIVA



El presente modelo de utilidad recae sobre un abrebotellas, especialmente de tapones corona, con dispositivo de cierre de goma, y que lleva publicidad incorporada.

Las ventajas del dispositivo son varias y se desprenden de sus mismas características, ya que:

- a - Hace de abridor y elemento de cierre.
- b - Es económico, y sencillo en su manejo.
- c - Es un excelente vehículo publicitario.
- d - Es práctico y de aspecto estético.

Estas y otras ventajas más, adicionales, se desprenden de la lectura de la presente memoria, para cuya mejor comprensión se acompaña el dibujo adjunto que muestra un ejemplo de realización de la invención cuya realización no tiene carácter limitativo. El dibujo muestra un alzado lateral y una planta del dispositivo, vista ésta por su parte inferior o funcional.

De conformidad con la invención referida a los dibujos adjuntos, el abrebotellas (1) tiene un cuerpo exterior de material rígido y duro que hace de carcasa a un cuerpo interior de goma o material similar que tiene una forma que se cife a la periferia de la carcasa (1) y se referencia con (2) en el dibujo. Esta disposición configura un espacio hueco dentro del dispositivo (H).

Este cuerpo interior de goma, en el centro de su extremo de mayor anchura, lleva un diente (3) y por lo menos en uno de los bordes internos, que configuran la abertura, lleva una zona estriada o dentada (4); hacia el extremo opuesto, tanto la carcasa como el cuerpo interno (1-2) citados, se estrechan algo, pero dicho cuerpo interior presenta un pequeño ensanchamiento hacia los lados (5).

Toda la cara interna del dispositivo queda cubierta por la base (B) de acople del cuerpo de goma interior (2) citado, pero podría también prescindirse de este detalle si se aplica una lámina de fondo adicional al cuerpo (1) o carcasa.



35 Este abridor actúa para abrir los tapones corona, a manera de palanca cuyo punto de apoyo es el diente (4) y el lateral o laterales dentados (4) de sus bordes internos hacen excelente presa en el borde periférico del tapón; desprendido éste, el mismo dispositivo hace de tapón, deslizándolo sobre el gollete de la botella (no representado) hacia la parte más estrecha del dispositivo.

40 De manera particular se menciona el hecho de que el citado dispositivo puede llevar publicidad, dibujos, etc., de cualquier clase en cualquier punto o puntos adecuados de su superficie.

45 Tras lo descrito sólo resta señalar que en el presente modelo de utilidad caben cuantas variantes de realización como sean precisas, sin que se altere su esencia, pudiéndose fabricar su objeto en toda clase de materiales, de formas, y en tamaños apropiados, sin limitación.

- - - - -

NOTA - Descrito suficientemente lo que antecede sólo resta señalar que lo que se declara propio, nuevo y útil del solicitante es lo contenido en las siguientes:

50 REIVINDICACIONES

55 1 - Un abrebotellas con cierre de goma y aplicación publicitaria caracterizado por el hecho de contar con un cuerpo exterior que forma una carcasa rígida de material fuerte, que protege a un cuerpo interior de goma o similar cuya forma se ciñe a la periferia de dicha carcasa, configurando un espacio hueco dentro del dispositivo.

2 - Un abrebotellas, según reivindicación 1ª caracterizado porque este cuerpo interior de goma, en el centro de su borde interior, en la parte más ancha y extrema del mismo, posee un diente.



60 3 - Un abrebotellas, según reivindicaciones 1 y 2 caracterizado porque en por lo menos parte de por lo menos uno de los bordes internos de este cuerpo de goma interior, en su zona más ancha, lleva una superficie dentada o estriada.

65 4 - Un abrebotellas, según reivindicaciones de 1 a 3 caracterizado porque tanto la carcasa como el cuerpo interior de la misma son más anchos por uno de sus extremos y más estrechos por el opuesto, donde el cuerpo interior, en su extremo lleva un pequeño ensanchamiento.

70 5 - Un abrebotellas, según reivindicaciones de 1 a 4 caracterizado porque toda la cara interna del hueco que forma el dispositivo queda recubierta por un material tal como goma o espuma, que pueden ser del propio cuerpo interior o ser adicionales, y que tienen por finalidad dar hermeticidad al cierre de la botella cuando se la ha desprendido del tapón corona.

75 6 - Un abrebotellas, según reivindicaciones de 1 a 5 caracterizado porque este abridor actúa, para abrir los tapones, a manera de palanca cuyo punto de apoyo es el diente interior antes descrito, y el lateral o laterales dentados o estriados de dicho cuerpo interior hacen excelente presa en el borde periférico del tapón corona, que permiten desprenderlo con facilidad.

80 7 - Un abrebotellas, según reivindicaciones de 1 a 6 caracterizado porque el mismo abridor hace de órgano de cierre deslizándolo sobre el gollete de la botella abierta, hasta que se cifa a la parte más estrecha del dispositivo, por su cara inferior.

85 8 - Un abrebotellas, según reivindicaciones de 1 a 7 caracterizado por el hecho de que el mismo, en cualquiera de su cara o caras, en lugar apropiado de las mismas, llevará dibujos, viñetas y textos publicitarios.

9 - UN ABREBOTELLAS CON CIERRE DE GOMA Y APLICACION PUBLICI-



1 MAYO

98

TARIA.

Todo según queda descrito en la presente memoria que consta de cinco hojas foliadas y escritas por una sólo cara y cuenta con un total de noventa y cuatro líneas, y una hoja de dibujos que ad-junto se acompaña.

- - - - -

MADRID 14 mayo 1973

p.a.

D. Gernot DUDDA

HOJA UNICA

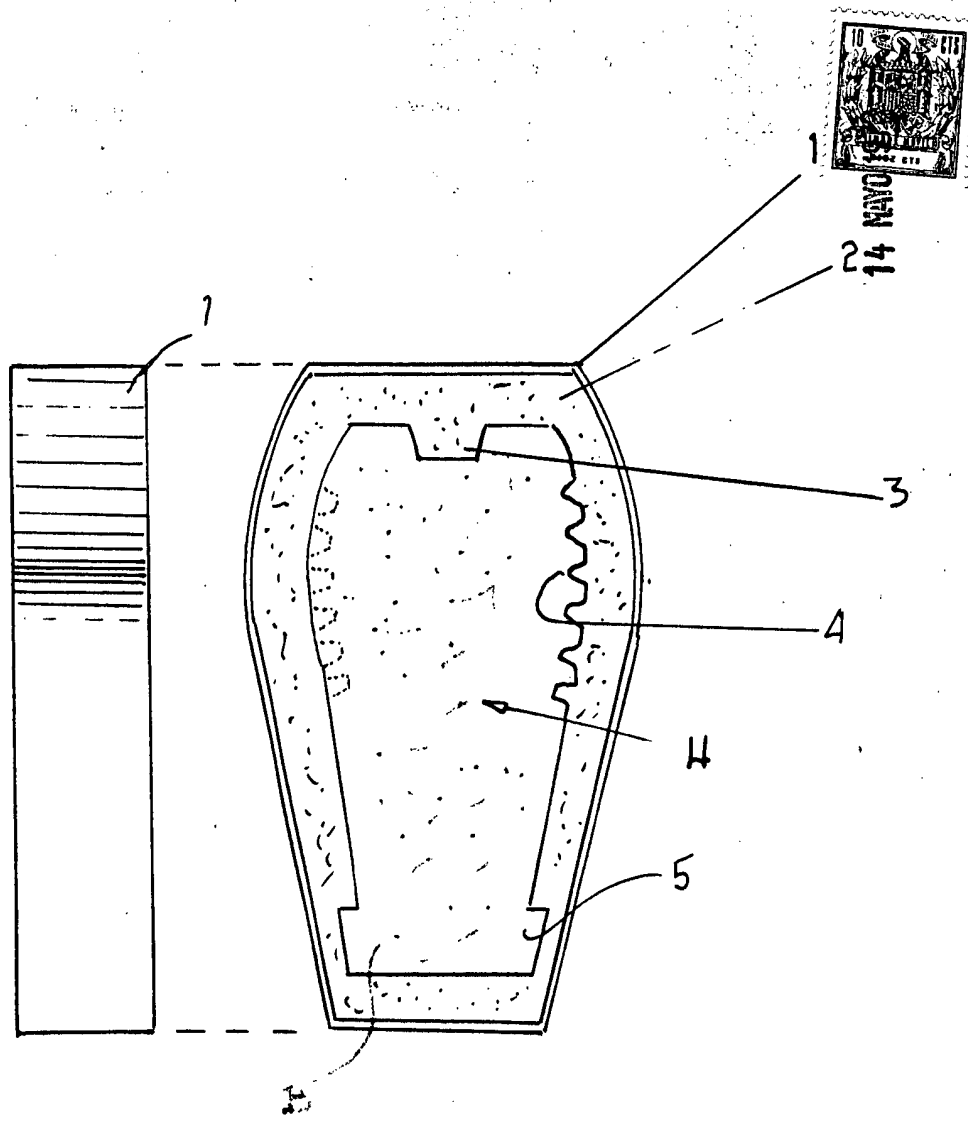

MADRID 14 MAYO 1973

ESCALA VARIABLE