

20078

191441

O. G. 24.409.-AM



MODELO DE UTILIDAD

B 65 D

MEMORIA DESCRIPTIVA

Sobre:

"ENVASE DE CIERRE PERFECCIONADO"

Solicitante: D. Ginés LLAMAS VERDU, de nacionalidad española, con domicilio en Coll y Pujol, 90-112  
BADALONA (Barcelona)



La presente Memoria descriptiva tiene como fin la declaración del objeto sobre que ha de recaer el privilegio de explotación industrial y comercial exclusiva en el territorio nacional de un Modelo de Utilidad conforme a

5. la Legislación vigente en materia de Propiedad Industrial, que, según expresa el enunciado, trata de un envase de cierre perfeccionado.

10. El envase que preconiza, es del tipo realizado en lámina metálica extremadamente fina, como es el caso de la hojalata o aluminio principalmente, por lo que es necesario dotar a los bordes libres, tanto del cuerpo del envase como de su tapa, de un cierto refuerzo que evite su deformación ante presiones exteriores particularmente, como sucede en general a los envases tradicionales realizados en hojalata, cuyas deformaciones inutilizan prematuramente el cierre presionado entre tapa y cuerpo.

15. El envase objeto del presente registro está constituido por un cuerpo laminar de generatrices paralelas, cuya sección transversal recta presenta cuatro porciones curvo convexas, simétricas dos a dos, relacionadas entre sí por porciones curvo-cóncavas; la base se cierra por medio de un fondo solidarizado convencionalmente, mientras que el borde superior de la embocadura presenta un reborde formado por un bordón cilíndrico volteado hacia el interior, creando de esta forma un refuerzo resistente a presiones exteriores, al mismo tiempo que la superficie exterior queda perfectamente expédita para facilitar el acoplamiento de una tapa de perímetro semejante, dotada de un faldón que se acopla por el exterior; dicho faldón presenta, asimismo, un bordoneado cilíndrico volteado hacia el interior, el cual constituye un re-

791447

12



borde de refuerzo al mismo tiempo que ejerce una cierta presión de cierre sobre la parte exterior del cuerpo, mientras que el rebordé superior del mismo entra en contacto con el fondo de la tapa.

5. En el centro de dicha tapa se ha previsto un pomo o asidero esférico, debidamente solidarizado que facilita la manipulación de la tapa en las operaciones de cierre y apertura.

10. El envase así constituido puede ser utilizado para múltiples usos de una forma continuada, siendo susceptible de incorporar exteriormente una decoración variable que lo haga más vistoso y ornamental.

15. Con el fin de facilitar la interpretación más exacta del objeto sobre que ha de recaer el presente privilegio, en el plano adjunto complementario de esta exposición, se representa una forma práctica para la realización industrial y únicamente a título de ejemplo y, por consiguiente, sin carácter exhaustivo, sino meramente informativo.

En el mencionado plano:

20. La figura 1, representa una vista en alzado del envase, parcialmente seccionado, para apreciar la disposición de los refuerzos objeto de la presente mejora.

La figura 2, corresponde a una vista en planta de dicho envase.

25. En las citadas figuras, las referencias corresponden:

- 1.- Cuerpo del envase.
- 2.- Superficie curvo-cóncava.
- 3.- Rebordé interior superior.
- 4.- Tapa.

30.

2:00:70

191441

12



5.- Faldón de la tapa 4

6.- Reborde interior del faldón (5)

7.- Pomo asidero

5. Como puede apreciarse en el referido plano, el envase objeto del presente registro comprende un cuerpo (1), realizado preferentemente en hojalata, determinado por una superficie curva de generatrices verticales, definido por cuatro porciones curvo-convexas simétricas dos a dos unidas entre sí mediante superficies curvo-cóncavas (2);
10. la parte inferior se cierra con un fondo de tipo convencional, mientras que el borde de la embocadura se refuerza con un reborde constituido por un bordoneado cilíndrico (3) volteado hacia el interior, con lo que la superficie exterior queda totalmente diáfana, para permitir el acoplamiento de
15. una tapa (4) de perímetro semejante al del cuerpo (1), dotada de un faldón (5) previsto en su borde de un refuerzo constituido por un bordoneado cilíndrico (6) volteado hacia el interior, de manera que al acoplar la tapa, dicho bordoneado (6) desliza presionadamente por la parte exterior del
20. cupero (1) hasta su total cierre, determinando por el tope del bordoneado (3) de la boca del cuerpo (1) sobre el fondo de la tapa (4), la cual presenta en la parte superior un ligero resalte embutido y concéntrico, que exteriormente comporta un pomo central (7) de forma esférica convenientemente
25. solidarizado por embutición y procedimiento adecuado convencional.

30. Descrita suficientemente la naturaleza del invento, así como un ejemplo de realización práctica del mismo, solamente cabe añadir que en dicho ejemplo es posible introducir cambios de materias, formas y disposiciones de sus ele



mentos, siempre que tales alteraciones no supongan variación sustancial en el objeto reivindicado.

NOTA

5. El Modelo de Utilidad, que se solicita por veinte años para España, de acuerdo con la vigente Legislación, deberá recaer sobre: "ENVASE DE CIERRE PERFECCIONADO", según las características esenciales de las siguientes:

REIVINDICACIONES

10. 1ª. Envase de cierre perfeccionado, caracterizado porque comprende un cuerpo laminar cerrado por el fondo, constituido por una superficie curva de generatrices verticales definida por cuatro porciones curvo-convexas, simétricas dos a dos, y vinculadas entre sí por superficies curvo-cóncavas; el borde superior de la embocadura presenta un
15. bordoneado cilíndrico de refuerzo, volteado hacia el interior, de modo que la parte externa permita el acoplamiento presionado de una tapa de configuración semejante a la del cuerpo, dotada de un faldón cuyo borde presenta un bordoneado cilíndrico volteado hacia el interior, el cual ejerce la
20. presión de cierre sobre la parte exterior del envase; en el centro de la tapa existe un pomo o asidero esférico convenientemente solidarizado por embutición u otro sistema convencional.

2ª. ENVASE DE CIERRE PERFECCIONADO.

25. Según queda sustancialmente descrito en la presente memoria, que consta de seis hojas, escritas a máquina

.../

20678

191441

12



- 6 -

por una sola de sus caras, y acompañada de dibujos

Madrid, 12 MAY. 1973

D. Ginés LLAMAS VERDU

P.P.

5.

FRANCISCO GARCIA CABRERIZO  
P.P.

Firmado: M.<sup>a</sup> Dolores Jorquera

191441

12

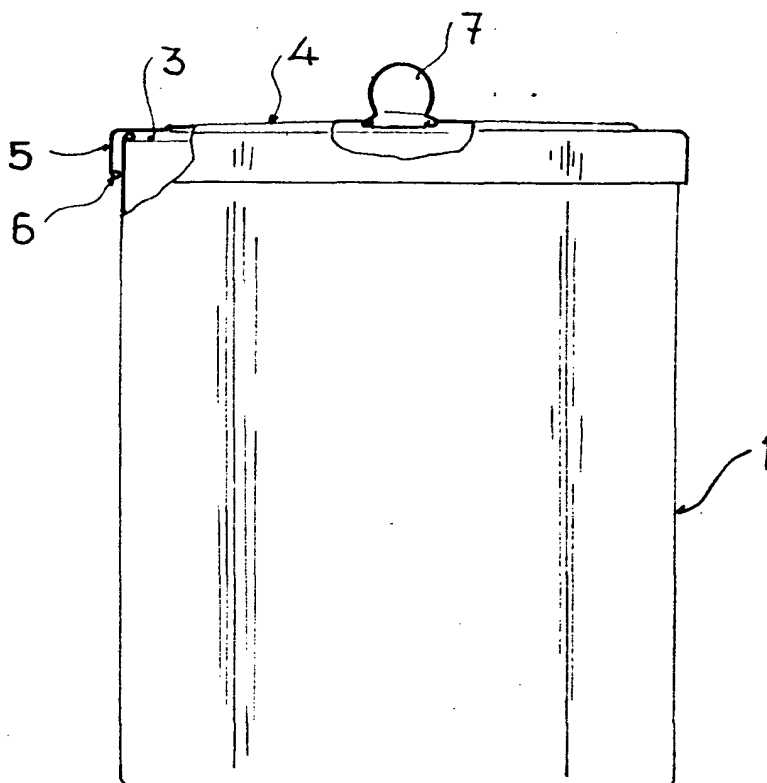

Fig. 1

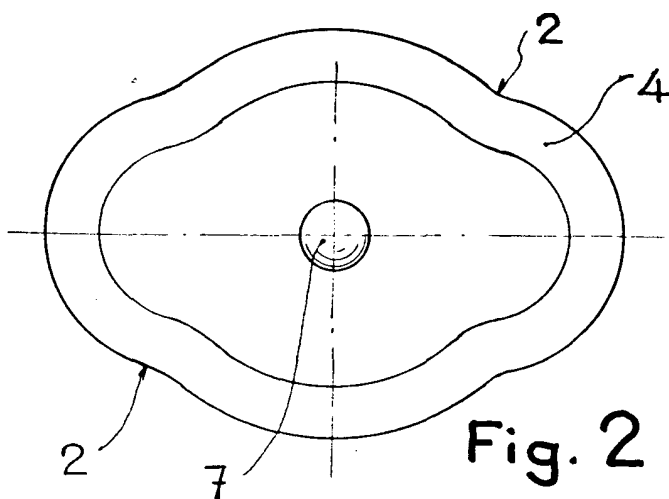

Fig. 2

Madrid, 12 MAY. 1973  
GINES LLAMAS VERDU  
P. P.

Escala variable

FRANCISCO GARCÍA CABRERIZO  
P. P.

Firmado: M.ª Dolores Jorquera