



19 1377

E04C

MODELO DE UTILIDAD

que por veinte años, para España, se solicita a favor de - -
DON EMILIO CARLOS FIANCES BOOTELLO Y DON MANUEL FERNANDEZ ARI-
ZA, ambos de nacionalidad española, residentes en FUENGIROLA (Má-
laga), c/ José Antonio, 36, por: "ARMADURA PARA VIGAS MIXTAS".-

MEMORIA DESCRIPTIVA

El presente modelo es una armadura para vigas mixtas
de acero y hormigón; esta armadura objeto de este modelo, está
formada por un perfil (1 figs. 1-2-3) de hierro de sección en
doble T, sobre el que van soldados una serie de conectadores -
5 que van distribuidos a lo largo de la viga en función de los -
resultados del cálculo de la misma; estos conectadores están -
fabricados a base de cabilla de hierro (2 figs. 1-2-3) plegada
en forma de U y soldada por sus extremos a la superficie de una
de las alas del perfil (1 figs. 1-2-3).-

10 Sobre uno de los extremos del perfil (1 figs. 1-2-3)
lleva soldada la placa de transmisión formada por una chapa de

191377



hierro /3 figs. 1-3) que va soldada a escuadra sobre dicho perfil.--

15 Todo según se detalla en el dibujo adjunto, en el que a título de ejemplo acompaña a la presente memoria, en el que-- se representa:

Figura 1, una vista en alzado de la armadura.

Figura 2, una vista en alzado de perfil de la misma.

Figura 3, una vista en planta.

20 Descrita suficientemente la naturaleza y alcance de la presente invención, se hace constar que en la misma podrán ser variables, los materiales, dimensiones y en general aquellos otros detalles accesorios o secundarios que no alteren, cambien ni modifiquen la esencialidad propuesta.

25 Los términos en que queda redactada esta memoria son ciertos y fiel reflejo del objeto descrito, debiéndose tomar en un sentido mas amplio y nunca en forma limitativa.

REIVINDICACIONES

Se reivindica como de la propia y nueva invención, la propiedad y explotación exclusiva de:

30 1ª.- Armadura para vigas mixtas, caracterizada por estar constituida por un perfil de hierro de sección en doble T, al que van soldados una serie de conectadores formados por una cabilla de hierro redonda plegada en forma de U con sus extremos soldados a la superficie de una de las alas del perfil de sección en doble T; sobre uno de los extremos del perfil lleva soldada la placa -

35 de transmisión caracterizada por ser una pletina de hierro plana soldado a escuadra con el perfil de sección en doble T.-

2ª.- "ARMADURA PARA VIGAS MIXTAS".-

Consta la presente memoria descriptiva de tres hojas -

191377



numeradas y mecanografiadas por una sola cara a la que se acompaña un plano para su mejor comprensión.-

Madrid, 11 MAY 1973

RODOLFO DE LA TORRE
P. P.

José Pérez Collado

Figura 1



Figura 2



Figura 3

11 MAY 1973

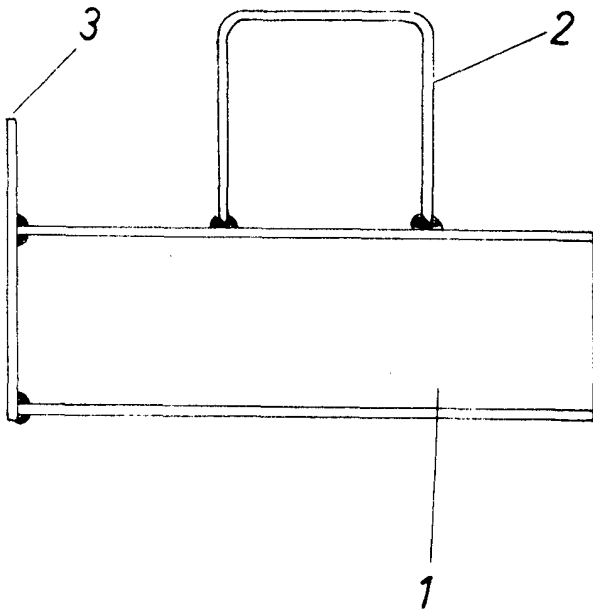
RODOLFO DE LA TORRE
P. P.

José Pérez Colón

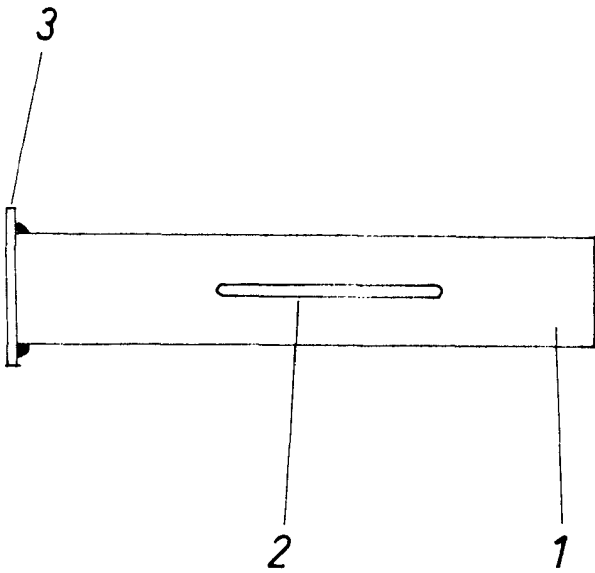
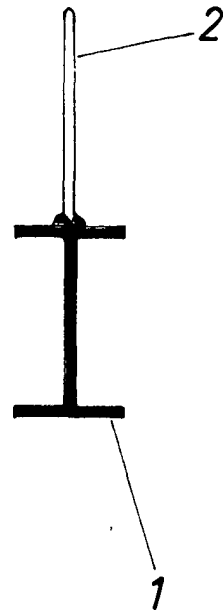
Escala: Variable