

0/6856



AG3F

191362

MEMORIA DESCRIPTIVA

=====

Correspondiente al registro de Modelo de Utilidad que, por veinte años, se solicita a favor de Don Enrique GIMENEZ MANANET, de nacionalidad española, residente en Barcelona, calle Génova, nº 19, - - - - -

5.

p o r

"NUEVO JUEGO DE TRES EN LINEA"

El objeto del presente Modelo de Utilidad se refiere a un nuevo juego de "tres en línea" que puede ser practicado en el campo y en recintos cerrados que además de obtener la distracción propia del juego de tres en línea, sirve para ejercitar el tiro y puntería de las piezas que componen dicho juego, constituyendo por tanto un juego sano,

10.

191362

10. MAY



estimulante, que además de aquellas cualidades desarrolla los músculos del cuerpo.

5. Para una correcta interpretación se describe, a continuación, un caso de realización práctica, a título de ejemplo, no limitativo del nuevo juego de "tres en línea", acompañándose de una hoja de dibujos en la que:

En la figura 1, se representa el marco de la cuadrícula del nuevo juego.

10. En las figuras 2 y 3, dos formas de las piezas que se lanzan para cubrir tres casillas en línea.

En las figuras 4 y 5, sendas vistas en perspectiva de las plantas superior e inferior de un tramo formativo del armazón.

15. Consiste la invención en que el nuevo juego de "tres en línea" está constituido por un armazón (1) desmontable, de barrotes preferiblemente flexibles, que presenta las nueve casillas (2) características del juego, formadas por los barrotes del armazón (1), debidamente entrecruzados entre sí y las piezas (3 y 4) para cubrir las tres casillas (2) en línea, son lanzadas por los niños desde una distancia previamente estipulada, separados de la cuadrícula del armazón (1) por lo que además del juego de "tres en línea" los niños practican el tino y buena puntería en el lanzamiento de las piezas para colocar las tres en una línea de casillas, bien lateral o diagonal.

20. Una forma de configuración de las piezas (3 y 4) es la de en un caso son discos (3) de color adecuado y en otro por cruces de color, de brazos iguales y de lados menores salientes que cada extremo (5) es sensiblemente arqueado.

30. Uno de los armazones plegables está constituido



5. por secciones en "U" laminares de ángulo recto que en su parte sensiblemente central hay un travesero (7) que va de uno a otro lado mayor y en la cara inferior de cada tramo de dichas láminas figura un tabique perpendicular, descendente
10. (8), que no llega a alcanzar los extremos de cada lado por lo que determinan los cuatro tabiques (8) de los cuatro lados formados por el travesero, los dos brazos y la base de la "U", un cuadrado (9) interrumpido por sus vértices y en cada uno de estos vértices hay en la superficie laminar de donde nacen los tabiques un orificio pasante (10) mientras que en los extremos de los brazos de la "U" que no son alcanzados por los tabiques perpendiculares, nacen cerca de tales extremos unos tetones perpendiculares, cilíndricos
15. (11), separados de las testas de los tabiques correspondientes a fin de que dichos tetones puedan ser introducidos a presión, en los orificios (10) de los vértices de dos piezas inmediatas (6) y de la parte central de cada uno de los traveseros (7) emerge perpendicularmente, hacia abajo, un nuevo tetón (12).
20. Se sobreentiende que en el presente caso serán variables cuantos detalles de construcción y acabado, no alteren, cambien o modifiquen la esencia de la invención.

N O T A

25. Descrito el objeto y utilidad de la invención, lo que se declara como no divulgado ni practicado en España, comprende las siguientes reivindicaciones:

1ª.- Nuevo juego de tres en línea, caracterizado por el hecho de que el nuevo juego de "tres en línea" está constituido por un armazón desmontable, de barrotes prefe-

10136210 MAY



5. riblemente flexibles, que presenta las nueve casillas características del juego, formadas por los barrotes del armazón, debidamente entrecruzados entre sí y las piezas para cubrir las tres casillas en línea, son lanzadas por los niños desde una distancia previamente estipulada separados de la cuadrícula del armazón, por lo que además del juego de "tres en línea" los niños practican el tino y buena puntería en el lanzamiento de las piezas para colocar las tres en una línea de casillas, bien lateral o diagonal.
10. 2ª.- Nuevo juego de tres en línea, según la anterior reivindicación, en el que una forma de configuración de las piezas es discos de color adecuado y en otro por curvas de color, de brazos iguales y de lados menores salientes que cada extremo es sensiblemente arqueado.
15. 3ª.- Nuevo juego de tres en línea, según las anteriores reivindicaciones, en el que uno de los armazones plegables está constituido por secciones en "U" laminares de ángulo recto que en su parte sensiblemente central hay un travesero que va de uno a otro lado mayor y en la cara inferior de cada tramo de dichas láminas figura un tabique perpendicular, descendente, que no llega a alcanzar los extremos de cada lado por lo que determinan los cuatro tabiques de los cuatro lados formados por el travesero, los dos brazos y la base de la "U" un cuadrado interrumpido por sus vértices y en cada uno de estos vértices hay en la superficie laminar de donde nacen los tabiques un orificio pasante mientras que en los extremos de los brazos de la "U" que no son alcanzados por los tabiques perpendiculares, nacen cerca de tales extremos unos tetones perpendiculares, cilíndricos, separados de las testas de los tabiques correspondientes a fin de que dichos tetones puedan ser introducidos a presión
- 20.
- 25.
- 30.

191362

10. MA



en los orificios de los vértices de dos piezas inmediatas y de la parte central de cada uno de los traveseros emerge perpendicularmente, hacia abajo, un nuevo tetón.

4a.- NUEVO JUEGO DE TRES EN LINEA.

Según se describe y reivindica en la presente Memoria descriptiva que consta de cinco hojas foliadas y escritas por una sola cara y acompañada de una hoja de dibujos.

Madrid, a 30 de Mayo de mil novecientos setenta y tres.

P.A.,
Antonio Aricha
p. p.

191302

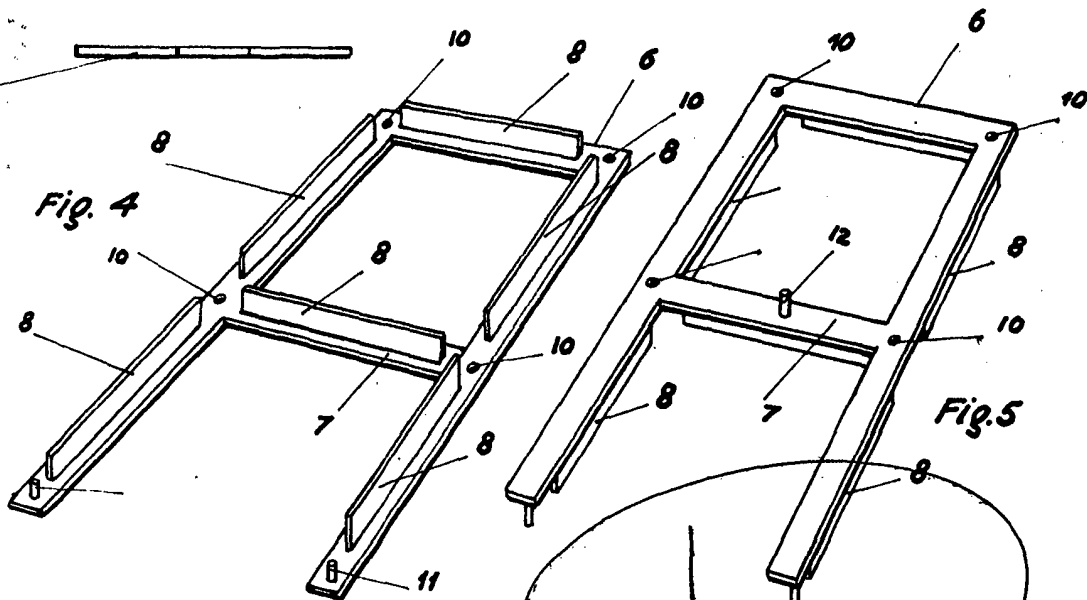
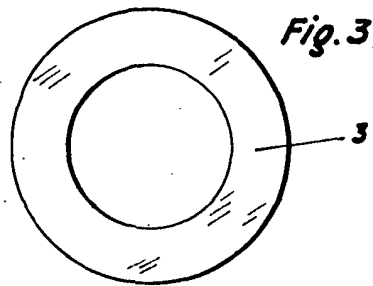
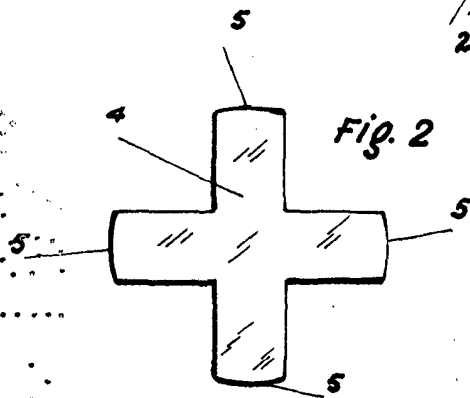
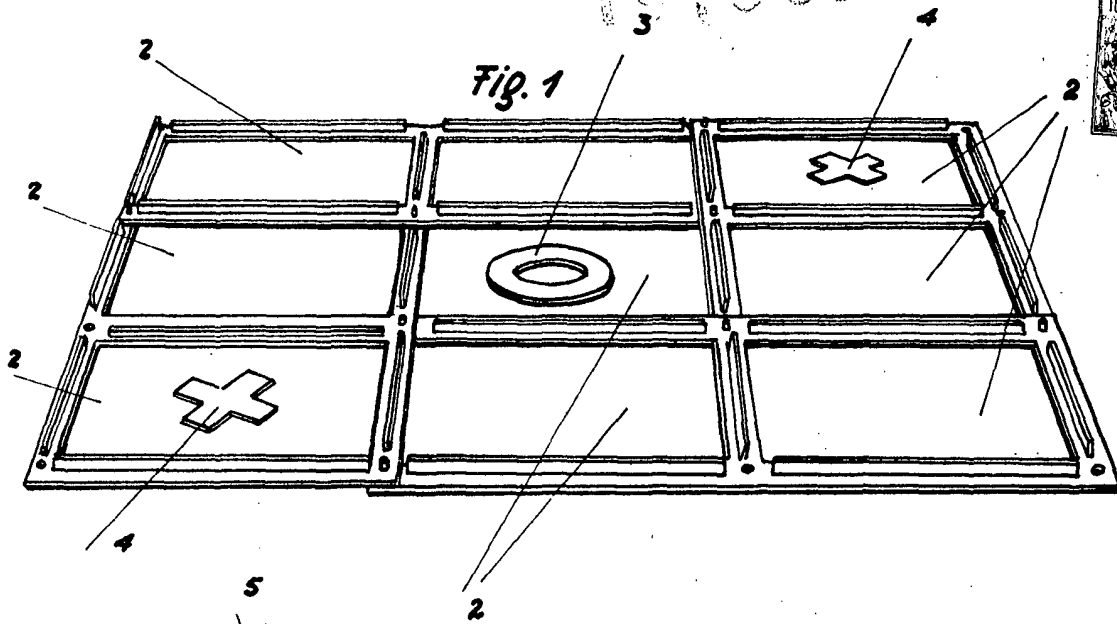

Madrid a, 10 Mayo 1913

P.R. ANTONIO ARICHA

Antonio Aricha

Escala variable