



191351

E 0 3 D

M O D E L O
D E
U T I L I D A D

a favor de Don Amadeo ESTEVE GOMÁ, de nacionalidad española, residente en Barcelona, Calle Menéndez Pelayo, 12, por "DEPÓSITO PARA INODORO".

- . -

MEMORIA DESCRIPTIVA

La presente invención se refiere a un depósito para inodoro dotado de un dispositivo de descarga muy sencillo y eficaz.

5. Las válvulas de accionamiento manual instaladas en los depósitos presentan múltiples inconvenientes, debido a que los elementos mecánicos de que constan se deterioran con facilidad debido a la acción corrosiva del agua, y también por la acción de los usuarios que de no manipular los dispositivos con suavidad y extremo
10. cuidado, pueden romperlos o averiarlos.



191351

Aunque este inconveniente ha sido solventado en parte por las válvulas de accionamiento electromagnético, las realizaciones conocidas resultan excesivamente complicadas y costosas.

5. Los problemas apuntados quedan solucionados de una manera eficaz mediante el depósito para inodoro objeto de la invención, muy sencillo.

10. El depósito en cuestión se caracteriza por el hecho de que está cerrado herméticamente, dotado de dos pasos, uno de entrada del agua y otro de salida, independientes, de los cuales el de salida se halla interceptado por una membrana elástica que tiende a obturarla, cuya membrana está apoyada contra un núcleo metálico sometido a la acción de un electroimán montado en una caja situada en el interior del depósito, capaz de atraer al núcleo y abrir la válvula de salida.

15. El conducto de salida parte del extremo de un paso sifónico, cuyo extremo opuesto se abre en el interior del depósito y cuyo acodamiento está normalmente cerrado por la membrana que actúa de junta entre el conducto sifónico y la caja que contiene el electroimán, quedando el conjunto cubierto por una campana protectora ligeramente separada del fondo del depósito. De esta campana parte el conductor que alimenta el electroimán y que sale al exterior del depósito a través de un paso provisto de junta hermética.

20. El conjunto electroimán está situado en el interior de una caja cubierta por la campana, cuya caja es-

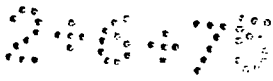

-791351

30



5. tá dotada de una boca inferior en la que está fijado el conducto sifónico, con interposición de la membrana, cuya caja está dotada de un orificio que comunica el interior de la campana con una cámara llenable de agua, situada en el lado opuesto de la membrana, respecto al tubo sifónico. Por su parte el núcleo del electroimán es empujado elásticamente por un resorte que tiende a mantener a la membrana en posición de cerrado.

10. Para la mejor comprensión de cuanto queda descrito en la presente memoria, se acompañan unos dibujos en los que, tan sólo a título de ejemplo, se representa un caso práctico de realización del objeto de la invención.

15. En dichos dibujos, la figura 1 es una vista en sección longitudinal del depósito, con el paso de salida cerrado por la membrana; y la figura 2 es una vista similar con el paso de salida abierto.

20. El depósito -1- presenta en los dibujos un tubo -2- que penetra superiormente y finaliza cerca del fondo y una abertura -3- cerrada mediante una tapa roscada -4-, atravesada por un conducto de salida -5-, conectado al extremo de un paso sifónico -6-, cuyo extremo opuesto -7- se abre en el interior del depósito. El bloque sifónico está retenido en el fondo del depósito por la propia tapa -4- que aprisiona la valona -8- del mismo. Alrededor de -5- queda dispuesta una junta -5a-.

25. En la parte superior del conducto -6-7- se apoya una membrana elástica -8- que cierra el paso entre



5. -6- y -7-, cuya membrana queda aprisionada por el borde mediante la valona -9- de una caja -10-, sujeta con tornillos -11- a otra valona -12- del bloque sifónico. En el interior de la caja se encuentra un electroimán -13-, contra cuyo núcleo móvil -14- actúa el resorte -14a- y por el extremo opuesto se apoya la membrana -8-.

El electroimán está alimentado por cables -15- que atraviesan un manguito -16- previsto en la tapa -17- de la caja -10-, dotado de junta hermética -18-.

10. La caja -10- y bloque sifónico -6-7- están cubiertos por una campana -19-, ligeramente separada del fondo, atravesada superiormente por el manguito -16-, al que está atornillada una tuerca -20- que fija la campana. Dicha caja presenta aberturas -20a- de comunicación con el interior de la campana, y que permiten el paso del agua a una cámara -20b- situada al otro lado de la membrana respecto al tubo sifónico -6-7-.

Los conductores -15- salen al exterior del depósito por un manguito -21- con junta hermética -22-.

20. La membrana -8- se adapta por elasticidad contra los pasos -6-7-, incomunicándolos. Al conectar el electroimán -13- atrae al núcleo -14- y éste obliga a la membrana -8- a separarse de -6-7- dejando libre el paso entre ambos, con lo que la presión que existe en el interior del depósito obliga a vaciar su contenido. En cuanto cesa la acción del electroimán, la membrana cierra de nuevo el paso entre -6-7-, debido a la acción de retorno del resorte -14a- sobre el núcleo -14-.

25.

191351

30



El depósito en cuestión es muy sencillo, sin palancas ni mecanismos de accionamiento manual, fácilmente deteriorables.

5. Serán independientes del objeto de la invención los materiales empleados en la construcción de las distintas piezas que componen el depósito, formas y dimensiones de las mismas y cuantos detalles accesorios puedan presentarse, siempre y cuando no afecte a su esencialidad.

- . -

N O T A

10. Se reivindica como objeto del presente modelo de utilidad:-

15. 1. Depósito para inodoro, caracterizado por el hecho de que está cerrado herméticamente, dotado de dos pasos independientes, uno de entrada y otro de salida de agua, de los cuales el de salida está interceptado por una membrana elástica que tiende a obturarlo, cuya membrana está apoyada contra el núcleo de un electroimán montado en una caja hermética situada en el interior del depósito, capaz de atraer al núcleo y separar la membrana de la abertura de salida.

20. 2. Depósito para inodoro, según la reivindicación anterior, caracterizado por el hecho de que el conducto de salida parte de uno de los extremos de un paso sifónico, cuyo extremo opuesto se abre en el interior del



depósito y cuyo acodamiento se halla normalmente interceptado por la membrana elástica, quedando el conjunto cubierto por una campana protectora ligeramente separada del fondo del depósito, cuya campana es atravesada por el conductor que alimenta al electroimán y que sale al exterior del depósito por un paso dotado de junta hermética.

- 5.
3. Depósito para inodoro, según las reivindicaciones 1 y 2, caracterizado por el hecho de que la caja en la que está situado el electroimán está dotada de una boca inferior en la que está fijado el conducto sifónico, con interposición de la membrana, cuya caja presenta un orificio que comunica el interior de la campana con una cámara llenable de agua, situada al otro lado de la membrana, respecto al tubo sifónico, entanto que el núcleo del electroimán es empujado por un resorte que tiende a mantener a la membrana en posición de cerrado.
- 10.
- 15.

4. Depósito de inodoro.

La presente memoria descriptiva consta de seis hojas foliadas escritas a máquina por una sola cara.

Barcelona, 30 de abril de 1973

Amadeo ESTEVE GOMA
p.a.



FIG. 1

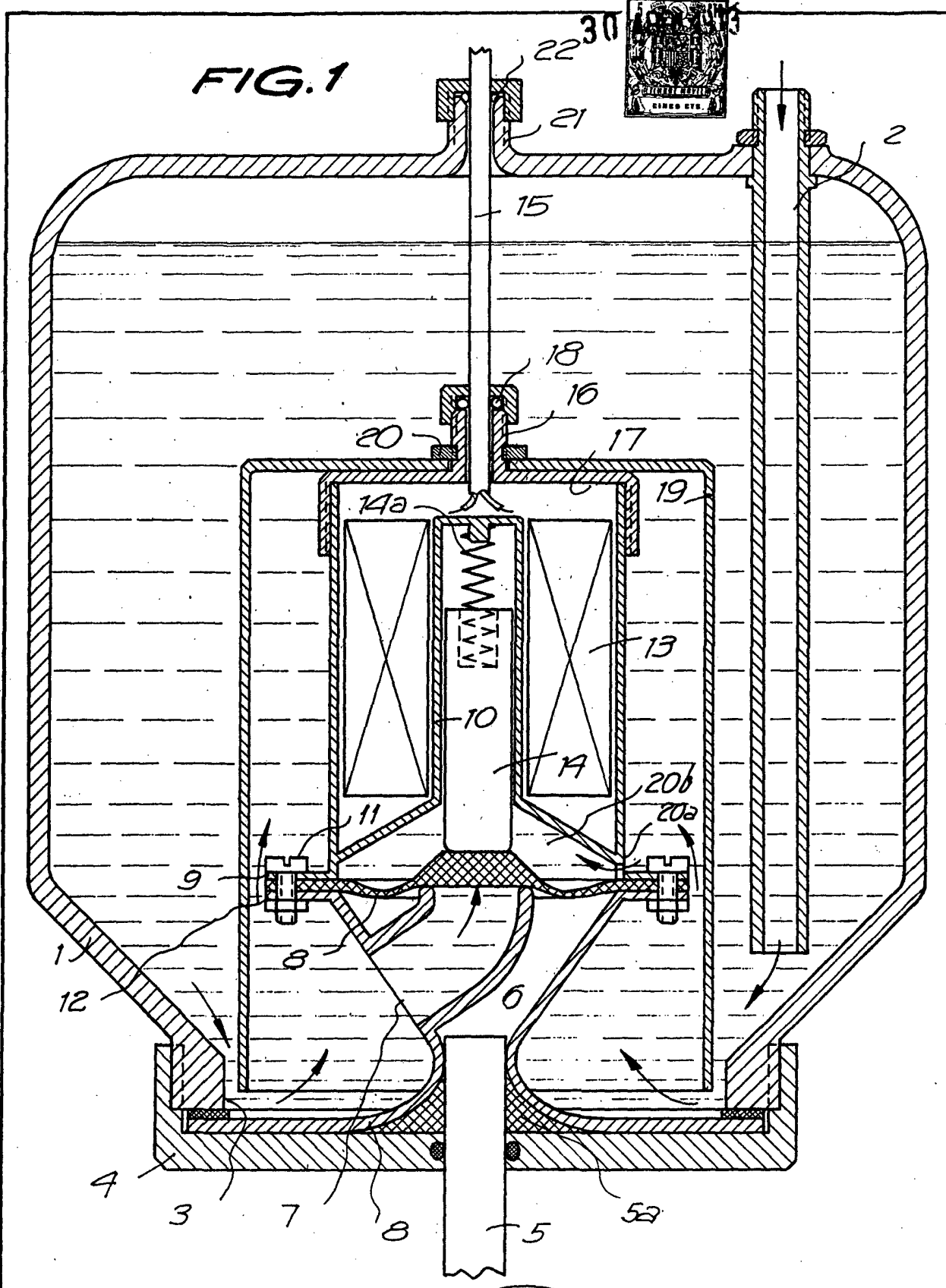

23408/2

Barcelona, 30 ADO 1872
p.a.

FIG. 2

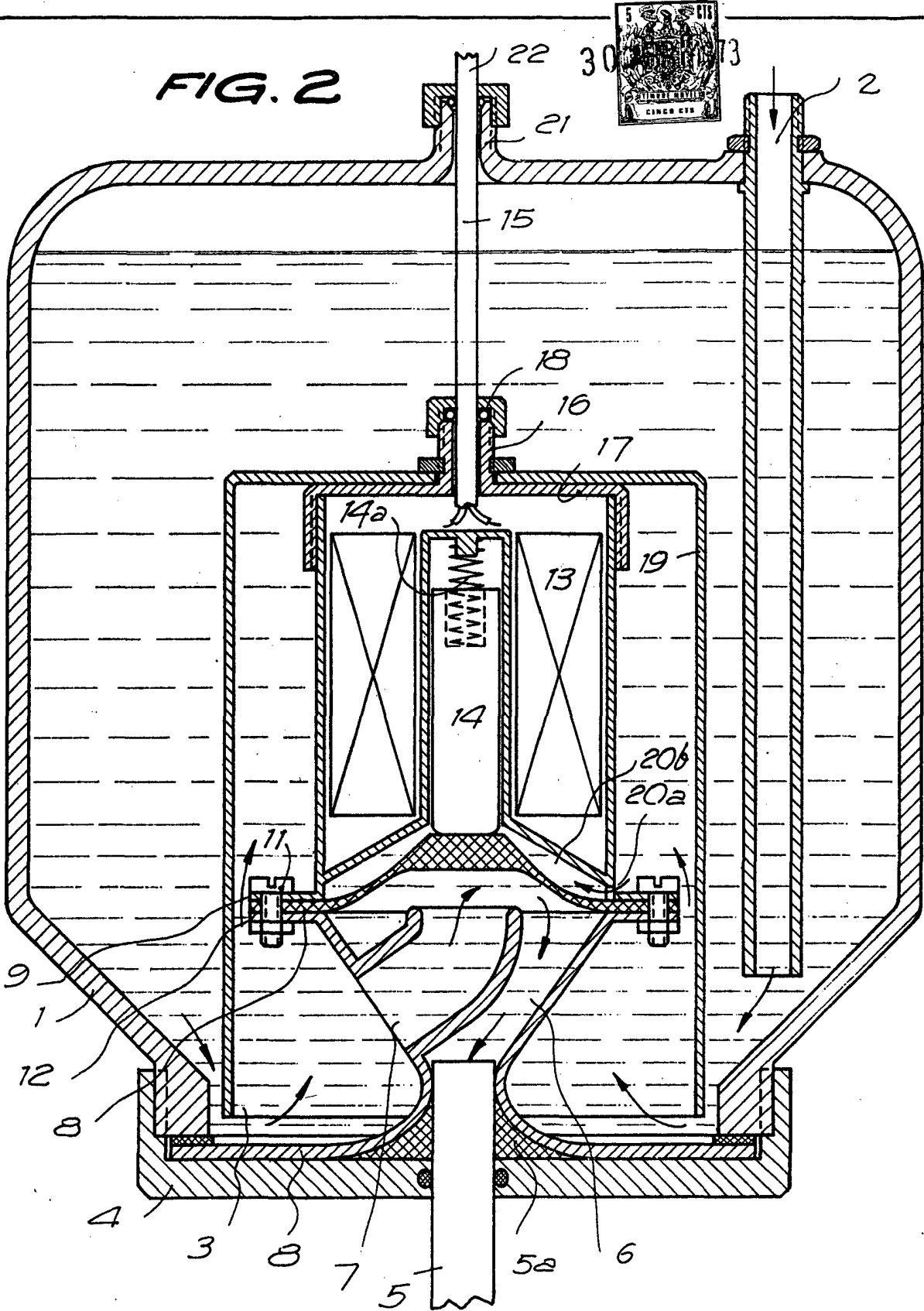

Barcelona, 30 188 1877
p.a.