

191340



MODELO DE UTILIDAD

por 20 años

por "NUEVO JUGUETE MÓVIL", a favor de D. Juan Fernando de SOLANO Riviere, de nacionalidad española, domiciliado en BARCELONA - Travesera de Gracia, 15, 4º, 3ª.

=====

MEMORIA DESCRIPTIVA

La presente memoria descriptiva y los dibujos complementarios adjuntos hacen referencia a un nuevo juguete móvil, caracterizado por su simplicidad y destinado a constituir un elemento de recreo y entretenimiento para la gente menuda, público al que este artículo va dirigido.

- 5.
  - 10.
  - 15.
- Este juguete comprende un cuerpo representativo de un animal de rasgos exagerados y espectaculares, abierto en su base y presentando un agujero circular en su parte central superior, encontrándose situada en su interior una pieza hueca, determinando dos canales ortogonales, comunicados entre sí y de extremos sobresalientes al exterior del cuerpo. Uno de estos extremos, en situación lateral, recibe una boquilla flexible, en tanto que el otro, sobresaliente por el agujero superior del cuer-



po, aloja parte de una pieza tubular a la que permanece acoplado un globo esférico hinchable.

- El conjunto está dotado de cuatro ruedas, ocultas aproximadamente en una mitad en el interior del cuerpo. Mediante soplado a través de la boquilla se conseguirá el inflado del globo, originándose a continuación el fenómeno inverso, es decir la salida del aire insuflado por la boquilla, desinflándose el globo, con lo cual se provoca una reacción en el cuerpo en dirección opuesta a la salida del gas, dando lugar a un desplazamiento del juguete sobre la superficie en la cual éste se encuentra dispuesto.

- Para una mejor comprensión de las características generales que concurren en este nuevo juguete móvil, se acompañan a la presente memoria unos dibujos descriptivos, en los que se ha representado un caso práctico de realización del mismo, según los principios de las reivindicaciones, con la particularidad de que las figuras diseñadas deberán ser observadas en sentido amplio y general, y sin carácter restrictivo alguno, dada su condición meramente informativa.

En los dibujos:

- La figura 1 es una representación, vista en perspectiva, del nuevo juguete móvil, objeto del presente Modelo de Utilidad, habiéndose indicado mediante flechas las direcciones correspondientes a la salida de aire y al desplazamiento del conjunto.

- La figura 2 es una representación, vista en sección según el plano II-II, de este nuevo juguete, en la que puede apreciarse en detalle su constitución.



28 ABR 1975

Las figuras 3 y 4 son representaciones parciales, vistas en alzado y sección según el plano IV-IV respectivamente y ambas en correspondencia, de este nuevo juguete.

5. Al objeto de facilitar la localización de las distintas partes constitutivas en este nuevo juguete móvil, se han situado números en las figuras, relacionados con las descripciones que se realizan a continuación.

- Este nuevo juguete está integrado por un cuerpo -1- de estructura laminar, representativo de un animal, presentando rasgos exagerados, en cuyo interior se encuentra situado otro cuerpo -2- hueco, determinante de dos canales -3- y -4- ortogonales entre sí, sobresaliendo éste último por una abertura al efecto, prevista en la parte superior central del cuerpo -1-.

- La pieza -5- permanece vinculada en la parte inferior del cuerpo -2- mediante las uniones -6- y -7-, encontrándose situados entre la pieza y el cuerpo sendos ejes -8- y -9-, portadores en cada uno de sus extremos de ruedas -10-.

- El extremo -11- del canal -3- presenta un engruesamiento, destinado a facilitar la retención de una boquilla flexible -12-, acoplada al mismo. Los resaltes -13- cooperan a la citada retención de la boquilla -12-.

- La pieza -2-, como ya se ha indicado, determina un canal vertical -4- dotado exteriormente, en su parte media, de un escalón -14- sobre el que apoya la periferia de la abertura superior del cuerpo -1-, quedando éste solidarizado mediante el anillo -15-, alojado a presión en el cuello vertical de la pieza -2-.



La pieza tubular -16- presenta, en su parte me  
dia, una gran valona exterior -17-, dotada de varios ori-  
ficios -18-, la cual limita la introducción de la pieza  
en el interior del canal -2-. Su extremo superior deter-  
5. mina un engruesamiento -19-, destinado a facilitar la re  
tención del globo hinchable -20-.

Todo cuanto no afecte, altere, cambie o modifi-  
que la esencia del nuevo juguete descrito, será variable  
a los efectos del actual Modelo.

10. N O T A.

Se reivindica como objeto de este registro por  
Modelo de Utilidad:

15. 1.- Nuevo juguete móvil, caracterizado por com  
prender un cuerpo de estructura laminar, representativo  
de una figura grotesca, en cuyo interior se encuentra si  
tuado un elemento tubular en forma de L, cuyos extremos  
abiertos sobresalen al exterior del conjunto, quedando  
en posiciones lateral y superior, estando dotado infe-  
riormente el elemento tubular de medios de rodadura.

20. 2.- Nuevo juguete móvil, según la reivindica-  
ción anterior, caracterizado porque en el extremo en po-  
sición lateral del elemento tubular se encuentra acopla-  
da una boquilla flexible, en tanto que el extremo supe-  
rior aloja un casquillo, dotado de una valona exterior  
25. en su parte media, en el que permanece acoplado y reteni  
do un globo, hinchable mediante insuflación a través de  
la boquilla.

30. 3.- Nuevo juguete móvil, según las reivindica-  
ciones anteriores, caracterizado porque el elemento tubu  
lar presenta exteriormente, en la zona en donde se en-



cuentra acoplado el casquillo, un escalón en el que permanece apoyado el cuerpo laminar, provisto de una abertura al efecto, quedando aquél solidarizado al elemento tubular mediante una pieza anular a presión.

5. Sean cuales fueren las circunstancias que concurran en la esencialidad del Modelo de Utilidad, definido en las anteriores reivindicaciones, cuyo objeto es:

4.- "NUEVO JUGUETE MÓVIL".

10. Consta la presente memoria de cinco hojas foliadas, mecanografiadas por una sola cara y de los dibujos unidos a la misma.

Barcelona, 28 ABR. 1973

P.A. de D. Juan Fernando de SOLANO Riviere,

ALFONSO DURÁN  
p. p.



Fdo. Luis Durán Bensjow

DV/pc.



FIG. 1

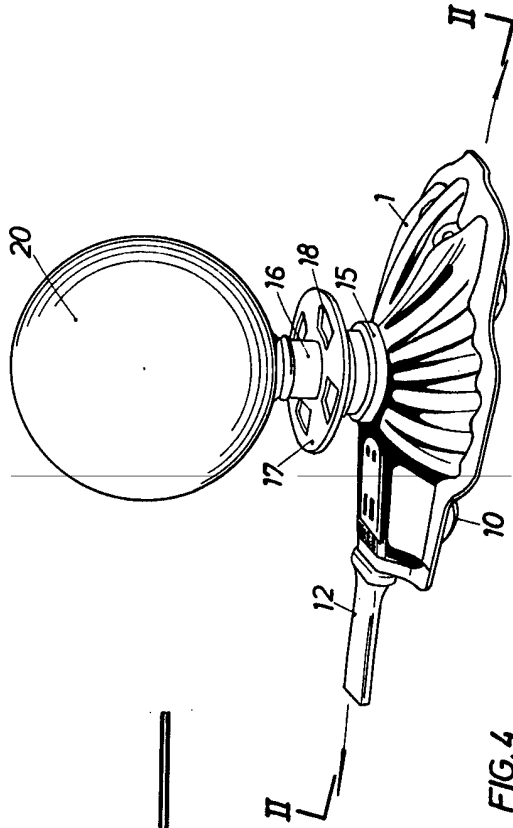

FIG. 2

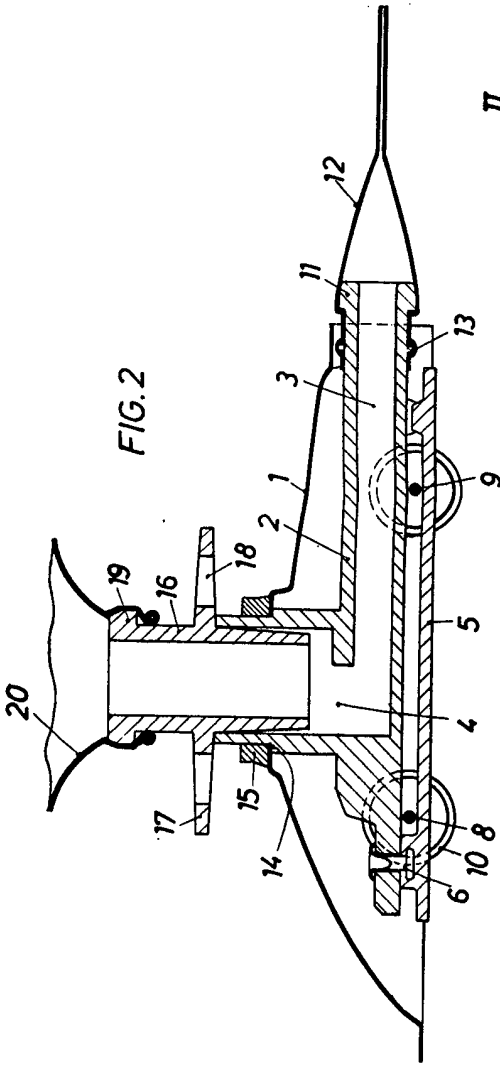

FIG. 4

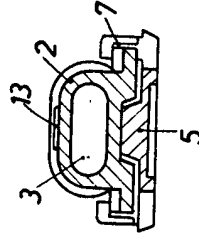
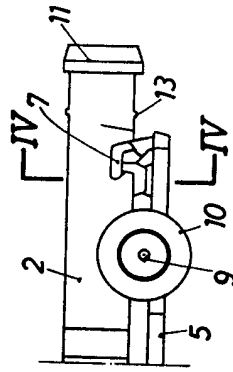

FIG. 3



BARCELONA. 28 ABR. 1973  
P. A.  
ALFONSO DURÁN  
P. P.

Foto: Luis Durán Benéfons