

C/6855

191320 191320



E06A

MEMORIA DESCRIPTIVA

=====

Correspondiente al registro de Modelo de Utilidad que, por veinte años, se solicita a favor de Don José ESGLEYES RIBAS, de nacionalidad española, residente en RIUDELLOTS DE LA SELVA (Gerona), Can Banal s/nº, - - - - -

5.

p o r

"NUEVA CAJA PARA PERSIANAS ARROLLABLES"

=====

El objeto del presente Modelo de Utilidad se refiere a una nueva caja para persianas arrollables, que tiene la ventaja de que está construida con elementos machihembrados y reforzados entre sí a través de varillas en forma de "L" que permiten la obtención de un conjunto, que una

10.

- 9. MAY



191320

vez colocada la persiana en la abertura de la caja efectuada encima de la ventana u otra abertura a obturar, es facilmente colocada.

5. Para una correcta interpretaci3n se describe a continuaci3n un caso de realizaci3n pr3ctica, a t3tulo de ejemplo, no limitativo de la nueva caja, acompa1andose de una hoja de dibujos en la que:

En la figura 1, se representa en despiece y secci3n la nueva caja para persianas.

10. En la figura 2, una perspectiva de la caja ya formada y parcialmente cortada.

En la figura 3, la caja antes de ser colocada en la abertura practicada en la pared del edificio.

15. Y en la figura 4, la propia caja ya colocada y seccionada para ver la persiana contenida.

Consiste la invenci3n en que la caja est3 constituida fuera de la obra por una multiplicidad de placas moldeadas yuxtapuestas (1) formando hilera que estan enfrentadas a otra hilera de placas yuxtapuestas (2) que en sus bordes hay previstos los correspondientes salientes macho (3) y cavidades hembra (4) para su machihembrado, cuales hileras est3n unidas entre s3 formando 3ngulo recto, diedro, y existiendo introducidos en dichas placas de las dos hileras, una multiplicidad de varillas met3licas (5) dispuestas tambien

25. en forma acodada en 3ngulo recto que atraviesan una y otra placa enfrentadas de dos hileras opuestas (1 y 2) y en los extremos de dichas placas se encuentra una barra longitudinal de hormig3n armado moldeado (6), formando cuerpo con el borde libre de las placas de una y otra hilera y con varillas longitudinales (7) que una vez fraguado constituye un

30. conjunto en forma de "L" de una sola pieza, que se coloca

191320



en la boca de la abertura (8) de la caja de la persiana (9) cerrándola.

5. De esta manera se consigue que la persiana (9) pueda ser colocada con mayor facilidad en una abertura practicada en la pared de la casa, pudiendo accionarse desde el interior y exterior del edificio simultaneamente en el momento de su colocación y luego de colocada es cuando la abertura (9) se cierra con la pieza ya fabricada fuera de la obra.

10. Se sobreentiende que en el presente caso serán variables cuantos detalles de construcción y acabado, no alteren, cambien o modifiquen la esencia de la invención.

N O T A

15. Descrito el objeto y utilidad de la invención, lo que se declara como no divulgado ni practicado en España comprende las siguientes reivindicaciones:

20. 1ª.- Nueva caja para persianas arrollables, caracterizada por el hecho de que la caja está constituida fuera de la obra, por una multiplicidad de placas moldeadas yuxtapuestas, formando hilera que estan enfrentadas a otra hilera de placas yuxtapuestas que en sus bordes hay previstos los correspondientes salientes macho y cavidades hembra para su machihembrado, cuales hileras están unidas entre sí formando ángulo recto, diedro, y existiendo introducidos en dichas placas de las dos hileras, una multiplicidad de varillas metálicas dispuestas tambien en forma acodada en ángulo recto que atraviesan una y otra placa enfrentadas de dos hileras opuestas y en los extremos de dichas placas se encuentra una barra longitudinal de hormigón armado moldeado, formando cuerpo con el borde libre de las placas de una y otra

25.



191320

hilera y con varillas longitudinales que una vez fraguado constituye un conjunto en forma de "L" de una sola pieza, que se coloca en la boca de la abertura de la caja de la persiana cerrándola.

5.

2ª.- NUEVA CAJA PARA PERSIANAS ARROLLABLES.

Según se describe y reivindica en la presente Memoria descriptiva que consta de cuatro hojas foliadas y escritas por una sola cara y acompañada de una hoja de dibujos.

Madrid, a ⁹ de Mayo de mil novecientos setenta y tres.

P.A.,
Antonio Aricho
p. p.

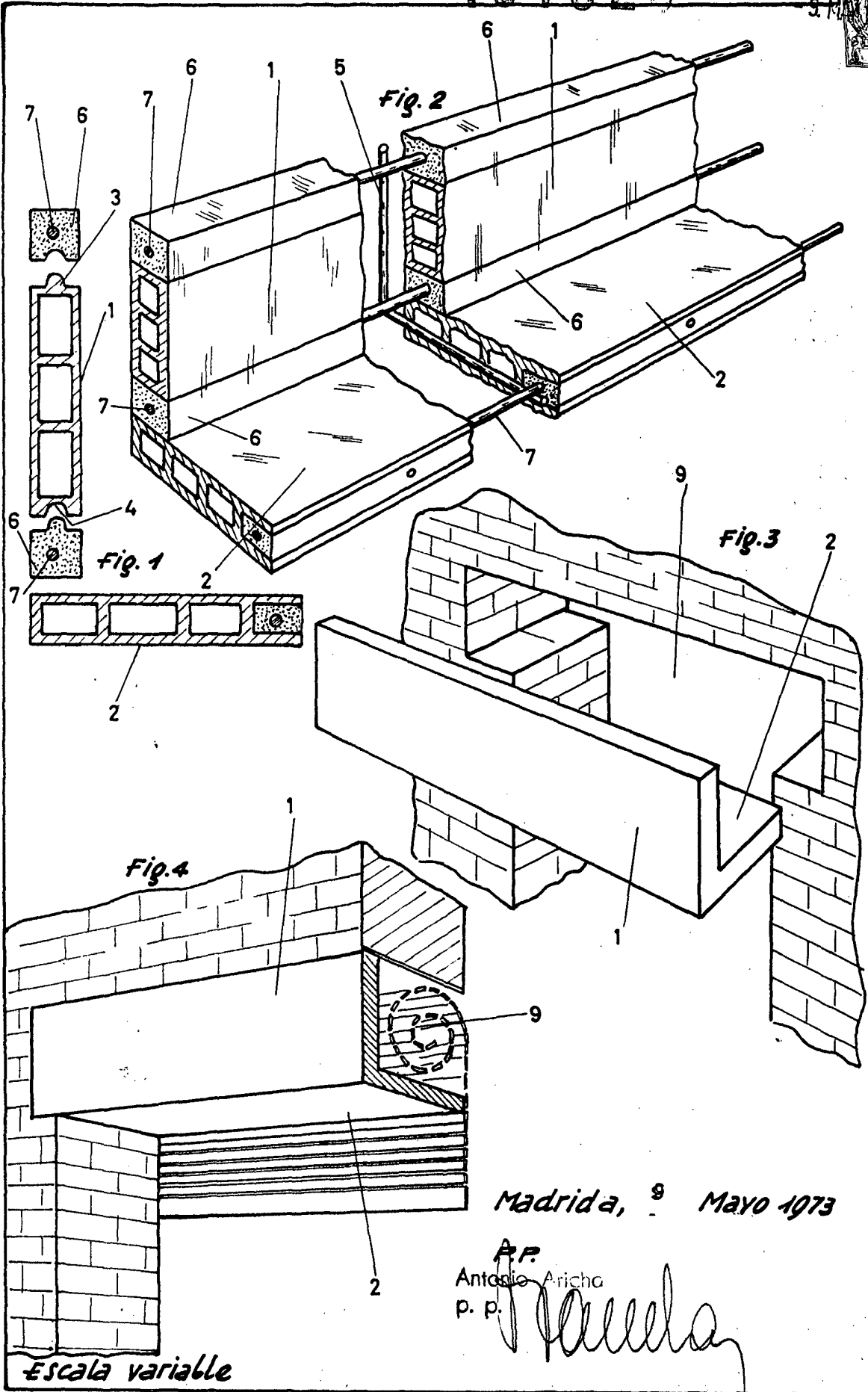

Madrida, 9 Mayo 1973

A.P.
Antonio Aricha
p. p.

[Handwritten signature]

Escala variable