

575

191292

1342F



MEMORIA DESCRIPTIVA

=====

Correspondiente a la solicitud de registro de Modelo de Utilidad que, por veinte años, se solicita para todo el territorio nacional, a favor de la firma SISTEMAS AF. S.A., de nacionalidad española, residente en Madrid, Antonio López núm. 243, - - - - -

p o r

"ARCHIVADOR METALICO PERFECCIONADO"

=====

El Modelo de Utilidad a que se refiere la presente Memoria, se destina a garantizar la explotación y la propiedad exclusivas, en todo el territorio nacional, de un archivador metálico perfeccionado.

5

El objeto del Modelo es un archivador metálico de cajones superpuestos en el que se han introducido una serie de

191292



10

perfeccionamientos que simplifican y abaratan su fabricación, obtienen una notable reducción de los espacios muertos, prolongan su duración y dan a su apariencia exterior unas nuevas líneas que mejoran su estética.

Todos estos nuevos detalles constructivos van a ser tratados ordenadamente en el curso de la subsiguiente descripción, con apoyo sobre los dibujos comprendidos en unas hojas de planos sobre las que:

15

La fig. 1a, representa una vista en perspectiva del nuevo archivador según el Modelo.

La fig. 2a, representa la vista delantera en alzado del mueble desnudo.

20

La fig. 3a, representa la sección vertical por A-A de la fig. 2a.

La fig. 4a, representa la vista posterior en alzado del dicho mueble.

La fig. 5a, representa la vista en planta de la sección B-B de la fig. 3a.

25

La fig. 6a, representa la vista frontal del embellecedor situado sobre la pila de cajones.

La fig. 7a, representa un detalle del montaje del embellecedor de la fig. 6a.

30

La fig. 8a, representa la vista lateral de la zona delantera de un cajón.

La fig. 9a, representa la vista superior en planta de la zona delantera de un cajón.

35

Según vemos en la fig. 1a, el archivador metálico según el Modelo se mantiene dentro de la línea general paralelepípedica que, como más indicada se ha dado a este tipo de muebles pero, presenta la particularidad de que, de su cara frontal -1- sobresalen las placas exteriores delanteras

-3-  
191292



40 -2- de una pluralidad de cajones superpuestos (seis en el ejemplo que se presenta), las cuales placas son rectangulares y tienen sus esquinas y sus aristas delanteras suavizadas con radio, yendo colocadas de forma que los bordes superior e inferior de cada dos superpuestas están casi en contacto. Esta superposición de las placas -2- del frente de los cajones sobre la cara frontal -1- del mueble sitúa  
45 al exterior de éste partes de los cajones que hasta el presente resultaban incluidas y reducían la capacidad del mismo y, en su conjunto, componen un plafón superpuesto a la cara frontal -1- del mueble que, en su borde superior, lleva sobrepuesto un junquillo embellecedor -3- que oficia de  
50 tapajuntas del borde superior del cajón encimero.

Según vemos en la fig. 6a, este junquillo embellecedor -3- tiene los extremos y las aristas frontales redondeados y, en zonas extremas, su borde superior produce dos escalonamientos salientes -3a- y -3b- el último de los cuales  
55 lleva realizado un agujero ranurado -3c- para paso de la llave hasta el bombillo de cerradura allí situado. En la cara posterior y convenientemente distribuidos, dispone de cuatro pitoncillos salientes -3d- que, en el montaje, se introducen por correspondientes agujeros previstos en el  
60 borde superior de la cara frontal -1- del mueble y luego se remachan o deforman por calor, según que el junquillo embellecedor -3- sea metálico o de material plástico, (fig. 7a).

65 En una ventajosa realización, el cuerpo paralelepípedo -4- del mueble está constituido por dos costados simétricos -4a- y -4b- cuyos bordes inferiores van unidos con puntos de soldadura eléctrica a un zócalo inferior -4c- cubriéndole exteriormente y llevando cada uno un refuerzo de



lantero en escuadra -4d-, mientras que los bordes superiores se sueldan a los lados de una tapa superior -4e- que presenta un borde delantero -4f- doblado en "U" hacia dentro que, en lugar conveniente, lleva realizado un agujero ranurado -4g- para montaje de la cerradura. Este borde -4f- forma parte de la cara frontal -1- y va soldado a ingleta, con refuerzo de escuadras interiores -4h- con los bordes delanteros -4i- de los dos costados -4a-4b- que también se sueldan sobre la cara frontal del zócalo inferior -4c-, completándose así el marco que compone la repetida cara frontal -1-.

Cada uno de los dichos bordes delanteros -4i- se dobla en "U" hacia dentro y contra él se acopla y fija una pieza de sección quebrada que compone una formación tubular de sección rectangular que constituye uno de los montantes del marco de la cara frontal -1- y que interiormente lleva realizados una pluralidad de taladros -4j- destinados a la fijación de los carriles sobre los que se guían los cajones, y que coinciden con una pluralidad de escotes -4k- que soportan los extremos posteriores de las mismas y que van realizados sobre el borde interior del doblado en "U" -4l- que va hecho en el borde vertical posterior de cada costado -4a-4b-.

La cara posterior del cuerpo -4- del mueble está cubierta con una chapa superior -4m- y una chapa inferior -4n- que presentan una gran zona central rectangular realizada sobre sus bordes periféricos que determinan unas pestañas que se sueldan planas al borde posterior de la tapa superior -4e-, a los bordes posteriores de los doblados -4l- de los costados -4a-4b- y al borde posterior del zócalo inferior -4c-. La unión entre las chapas superior -4m- e in-



100 ferior -4n- se lleva a cabo mediante unos bordes realizados que se superponen cubriendo el superior al inferior y que determinan la formación de un nervio horizontal saliente -4ñ- de sección trapezoidal cuyos bordes extremos se definen en biseles -4p-.

105 La antes citada zona central realizada en las chapas posteriores superior -4m- y -4n- permiten ampliar ligeramente la longitud útil de los cajones, ya aumentada por el hecho de sacar al exterior las placas -2- de sus frentes.

110 Las figs. 8a y 9a, ilustran la disposición de las dichas placas -2-, cuyos medios de enlace con los lados de los cajones -5- resultan incluidos en su interior hueco y, por tanto, en el exterior del mueble, ganando espacio, y en el centro de la superficie exterior de las cuales van fijados con tornillos pasantes -6- unos tiradores -7- sensiblemente rectangulares, que disponen de un plano longitudinal -115 central comprendido entre dos viseras, superior e inferior, de las que la primera está ahuecada para favorecer el acto de tracción para abrir el cajón.

120 Son variables las circunstancias de tamaño, forma y material particularmente referidas a cada uno de los elementos que integran el conjunto, en el que podrá ser variado todo aquello que no suponga una alteración de la esencialidad del objeto expuesto en la pasada descripción, la cual deberá ser tomada en su más amplio sentido y no como una -125 limitación de posibilidades de realización.

N O T A

EN RESUMEN: El Modelo de Utilidad que, por veinte años, se solicita para todo el territorio nacional, ha de recaer sobre las siguientes reivindicaciones:



130

1a.- "ARCHIVADOR METALICO PERFECCIONADO", cuyo cuerpo está constituido por dos costados simétricos que se sueldan respectivamente a los lados de un zócalo inferior y de una tapa superior determinando un marco delantero y un marco posterior, caracterizado porque el borde frontal del citado marco delantero resulta superpuesto por las placas de lanternas exteriores de una pluralidad de cajones situados en apilamiento, las cuales placas son rectangulares y tienen sus esquinas y sus aristas delanteras suavizadas con radio, van colocadas de forma que los bordes superior e inferior de cada dos superpuestas están casi en contacto, y en el centro de la superficie llevan fijos cada una un tirador sensiblemente rectangular que dispone de un plano longitudinal central comprendido entre una visera inferior y otra superior que está ahuecada para favorecer el acto de tracción para abrir el cajón.

135

140

145

150

155

2a.- "ARCHIVADOR METALICO PERFECCIONADO", según la reivindicación 1a, caracterizado porque el borde superior del marco delantero lleva sobrepuesto y fijado un junquillo embellecedor plano que resulta situado junto al borde superior del cajón encimero, actuando de tapajuntas, y que tiene los bordes extremos y las aristas frontales redondeados y, en zonas extremas, con el borde superior realzado con dos escalonamientos salientes en uno de los cuales va realizado un agujero ranurado para paso de la llave hasta el bombillo de la cerradura allí dispuesto.

160

3a.- "ARCHIVADOR METALICO PERFECCIONADO", según las anteriores reivindicaciones, caracterizado porque el marco posterior está cubierto con una chapa superior y una chapa inferior que presentan una gran zona central rectangular realzada sobre sus bordes periféricos que determinan unas



pestañas que se sueldan planas al borde posterior de la tapa superior a los bordes posteriores de los doblados de los costados y al borde posterior del zócalo inferior, estando realizada la unión entre las dos citadas chapas por medio de unos bordes realzados que se superponen cubriendo el superior al inferior y que determinan la formación de un nervio horizontal saliente de sección trapecial cuyos bordes extremos, se definen en biseles.

165

4ª.- Por último, se reivindica como objeto sobre el que ha de recaer el Modelo de Utilidad que, por veinte años, se solicita para todo el territorio nacional, - - - - -

170

p o r

"ARCHIVADOR METALICO PERFECCIONADO"

Todo conforme queda expresado en la presente Memoria descriptiva, que constada siete páginas, escritas a máquina por una sola cara, y dibujos que se acompañan.

174

Madrid, 8. de Mayo de 1.973 .

P.A.,

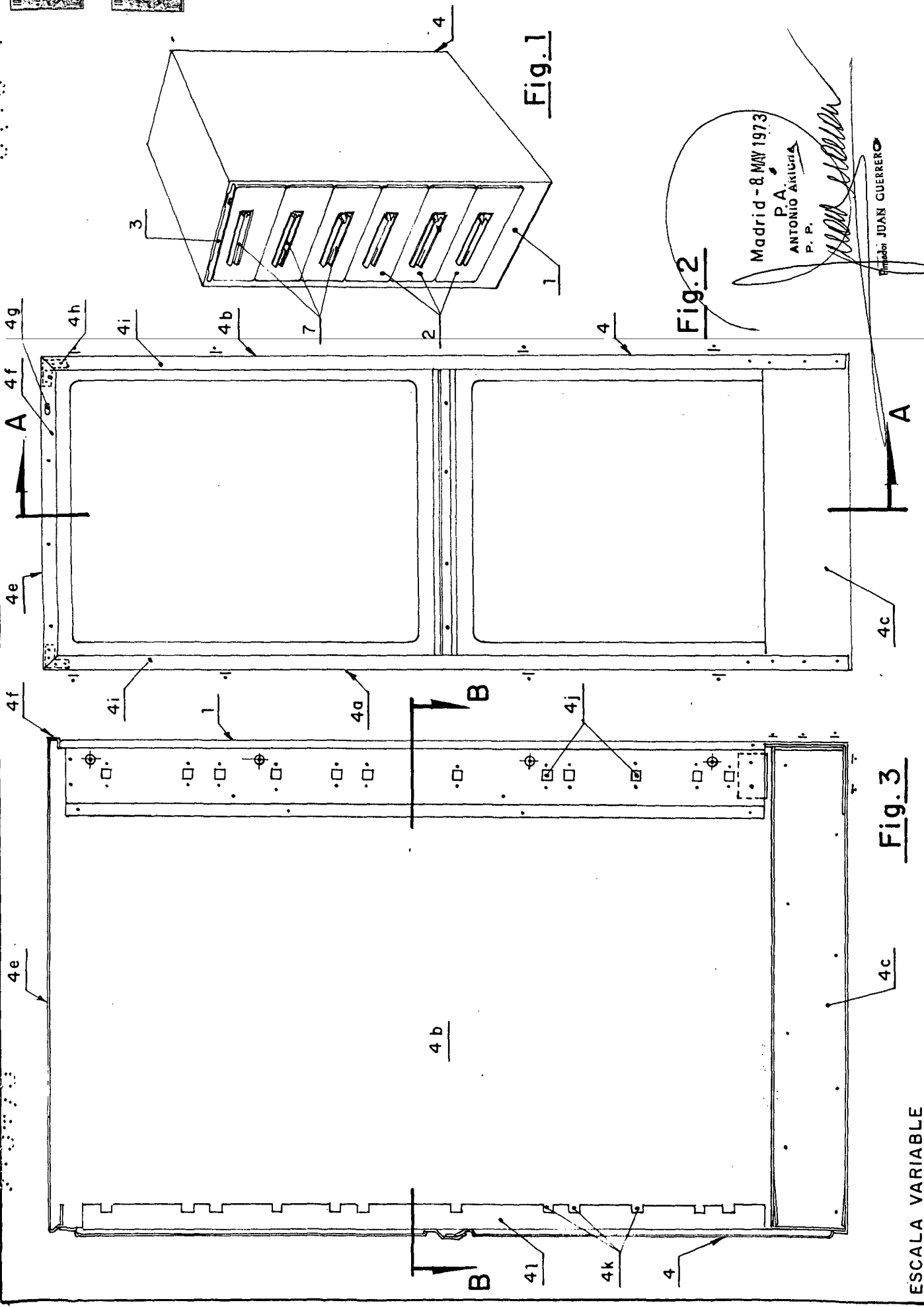

Fig. 1

Fig. 2

Fig. 3

Madrid - 8 MAY 1973  
 P. A.  
 ANTONIO ARIUGA  
 P. P.

*[Handwritten signature]*

Elaborador: JUAN GUERRERO

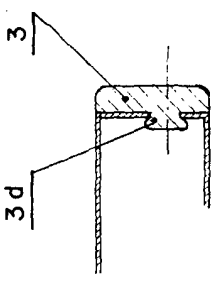

Fig. 7

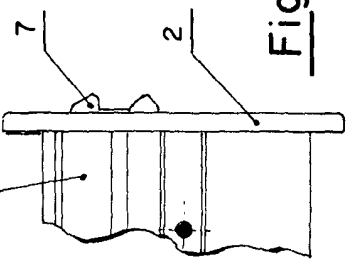

Fig. 8

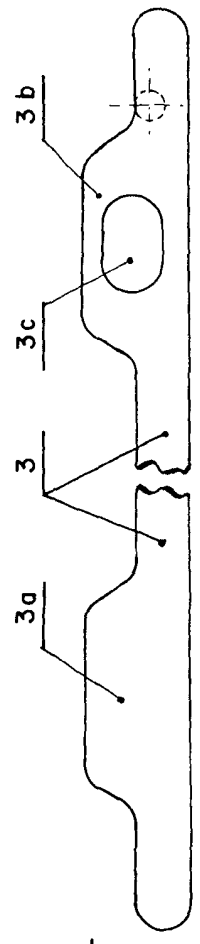

Fig. 6

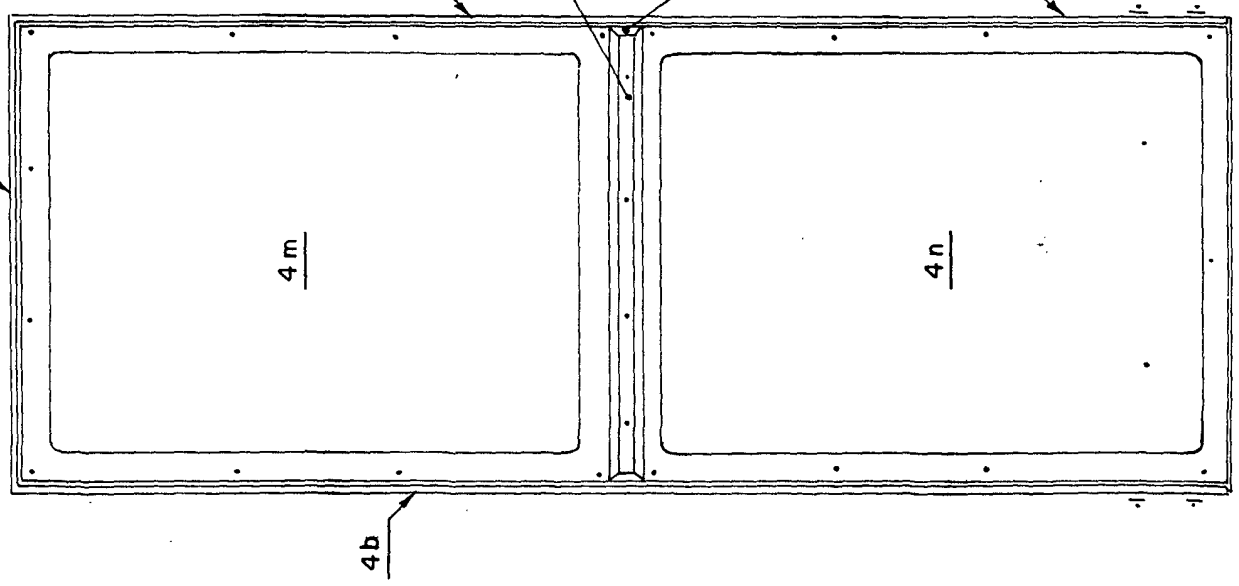

Fig. 4

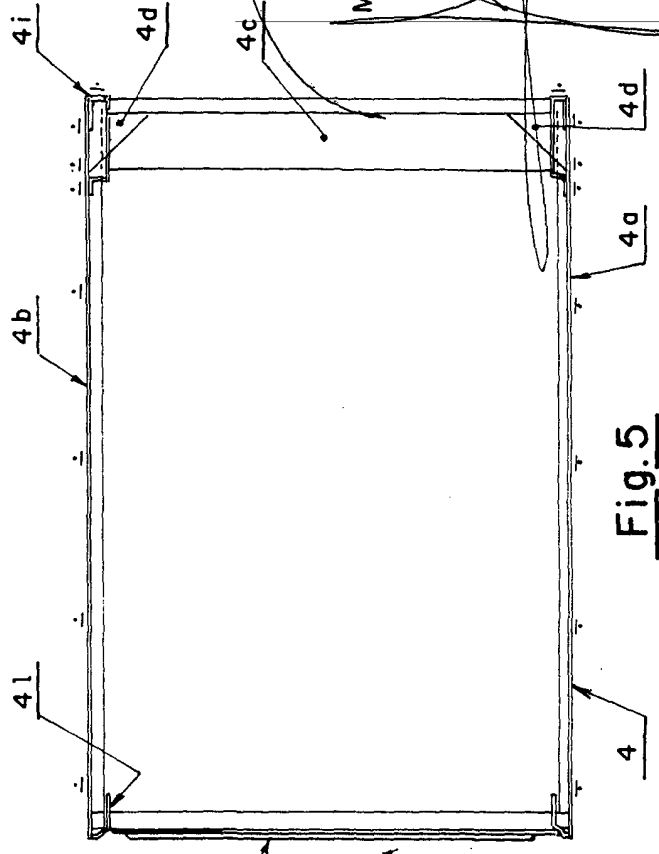

Fig. 5

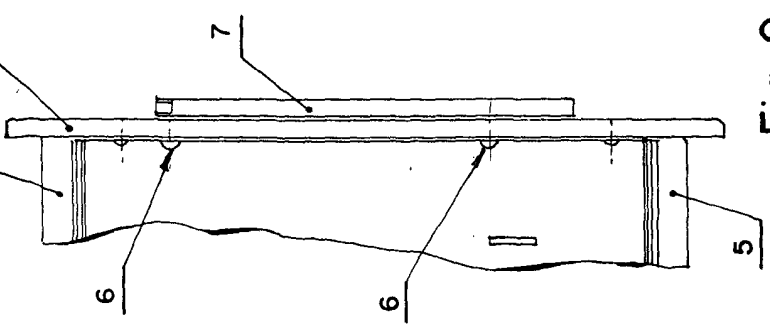

Fig. 9

Madrid - 8 MAY 1973  
P. A.  
ANTONIO ARIUNO  
P. P.

*[Handwritten signature]*

Firmado: JUAN GUERRERO