



191288

B65D

MODELO DE UTILIDAD

por V E I N T E años

a favor de Dña. Maria del Pilar Espallargas Gaibar

de nacionalidad española

residente en ZARAGOZA.- San Antonio, 24

por:

"ESTUCHE PERFECCIONADO".-



El Modelo de Utilidad objeto de la presente memoria se refiere, como su titulo indica a un estuche o caja que reúne unas cualidades de utilización muy superiores a todos los que con analogo fin han aparecido hasta el momento en el mercado, tanto por el racional diseño y su cuidadoso acabado como por la funcionalidad que desempeñan y el magnifico aspecto exterior conseguido dentro de una producción económica con fines de gran difusión.

5.-

10.-

Esencialmente consiste la presente invención en un estuche, preferentemente en forma redonda, u ovalada partiendo de una banda en la que por estampación se han practicado perforaciones o relieves con fines decorativos, curvándose para la constitución de planta

15.-

circular u ovalada y soldando sus extremos entre si disponiendo en su borde superior como en el inferior sendas molduras curvadas en disposición coincidente, asimismo soldadas que determinan un escalón interior inferior para apoyo del fondo y otro superior para el

20.-

descanso de la tapa conformada de manera analoga con una fina greca embellecedora superior para retener la pieza constitutiva de la tapa propiamente dicha. La bisagra la constituyen dos piezas soldadas, una exteriormente al aro conformador de la tapa y la otra al aro superior estando articuladas entre si.

25.-

Para la mejor comprensión del invento que se preconiza se acompaña una hoja de planos en la que en figura única se detalla suficientemente la constitu-



ción y disposición de sus elementos componentes así como su utilización en un ejemplo de realización práctica no limitativo.

5.- La figura representa una vista parcialmente seccionada del conjunto del estuche circular completo, teniendo la numeración que le acompaña el siguiente significado

La numeración que acompaña a las figuras tiene el mismo significado para ambas siendo este el siguiente:

- 1.- Banda lateral.
- 2.- Soldadura.
- 3.- Perfil de refuerzo.
- 5.- Soldadura de (3).
- 6.- Zona decorada de (1).
- 7.- Zona decorada de (3).
- 8.- Pestaña de tapa.
- 9.- Garras de sujeción.
- 10.- Tapa embellecedora.
- 11.- Espejo.
- 12.- Bisagra.
- 13.- Broche.
- 14.- Patas.

20.- La caja se conforma con banda metálica, troquelada y cortada (1), curvada y soldada por sus extremos en (2) aplicándose a sus bases inferior y posterior sendas molduras provistas de un escalón longitudinal (3) soldadas a su vez en (5), presentando el suficiente escalón para la disposición de un fondo en la caja. La tapa se conforma de un perfil (8) con garras embellece

25.-



doras (9) para soportar la piedra superior (10) y el espejo interior (11), a la que se le ha soldado de forma analoga la moldura (3), fijandose a esta y a la superior de la caja, sendas piezas que articuladas entre si, constituyen la básagra (12). Las patas (14) y el broche (13), se sueldan en el lugar apropiado.

5.-

Seran independientes del objeto de la presente invención, los materiales, forma, colores y dimensiones y en general todo cuanto no altere, cambie o modifique la esencialidad de la invención.

10.-

Descrita suficientemente la naturaleza y objeto de este Modelo de Utilidad, se hace constar que las características esenciales sobre las que han de recaer la concesión del mismo estan comprendidas en las siguientes:

15.-

REIVINDICACIONES

1ª.- Estuche perfeccionado, caracterizado por comprender una lamina dotada de calados o resaltos la cual queda limitada a través de sus costados por sendo perfiles de resalte lateral en ambas caras siendo debidamente conformado anularmente por respectivos puntos de soldadura, habiendose dispuesto en su parte inferior o base, convenientes patas soldadas, mientras que en el lateral del aro opuesto o superior, aparece la respectiva charnela de articulación que permite hacer descansar sobre toda la periferia del cuerpo anular la respectiva tapa coincidente y dotada de espejo interior y

20.-

25.-



5.-

cierre de presión que actua sobre el escalón establecido en el aro superior, al tiempo que se ha previsto la disposición de un cuerpo discoidal que interiormente descansa sobre el resalto del anillo inferior establecido con ello el fondo del estuche.

2ª.- ESTUCHE PERFECCIONADO.

10.-

Todo ello tal y como se describe y reivindica en la memoria que antecede que consta de CINCO hojas escritas a maquina por una sola de sus caras y planos que la ilustran.

Madrid, 8 de Mayo de 1.973

LUIS RUIZ PALACIOS
P. P.

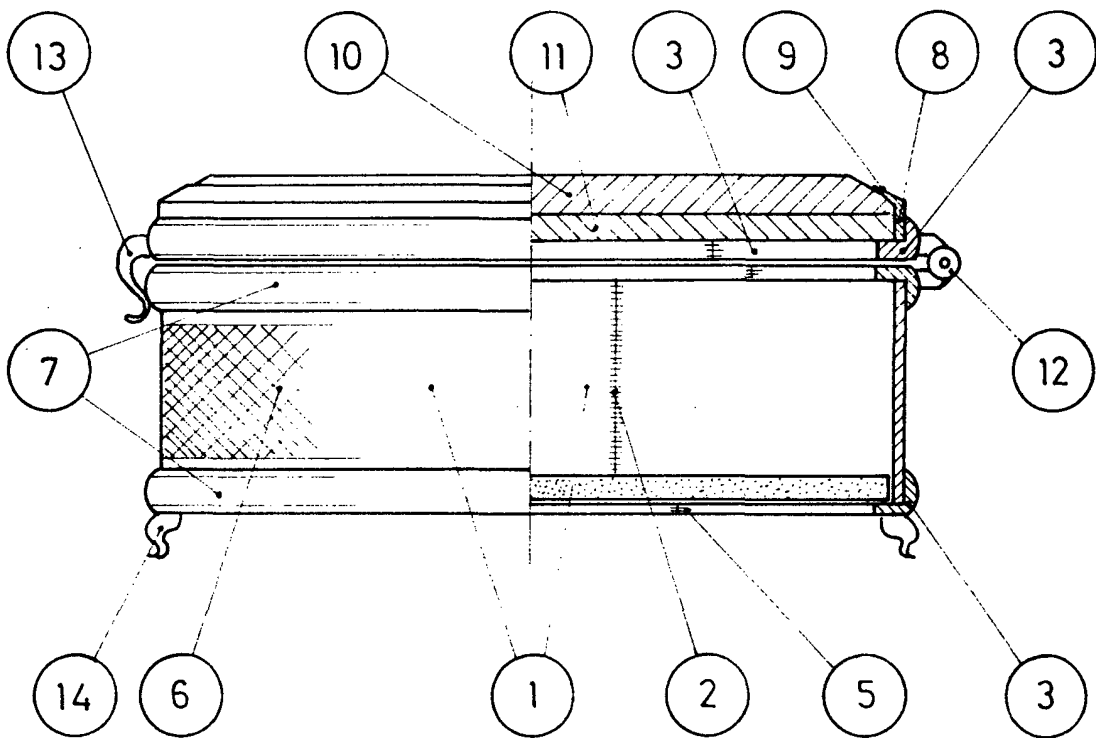

LUIS RUIZ PALACIOS
P. P.

ESCALA VARIABLE