



191287

F16C
S10F

MODELO DE UTILIDAD

perm V E I N T E años

a favor de Dña. Maria del Pilar Espallargas Gaibar
de nacionalidad española

residente en ZARAGOZA.- San Antonio, 24

por:

"EJE DE MANDO EN DISPOSITIVOS MUSICALES".-





1287

5.- El Modelo de Utilidad objeto de la presente memoria se refiere, como su titulo indica a un mecanismo para cajas de musica que reúne unas cualidades de utilización muy superiores a todos los que con analogo fin han aparecido hasta el momento en el mercado tanto por el racional diseño y su sencillez como por la funcionalidad que desempeña.

10.- Esencialmente consiste la presente invención en un mecanismo de mando para una soneria en caja de fantasia o joyero, compuesto por un vastago sobre el que presiona la tapa en su extremo superior, introduciendose el extremo opuesto entre las paletas de que dispone un eje movido por el mecanismo de soneria e interrumpiendo el movimiento del dispositivo. Dicho vastago es obligado por un muelle de fleje de acero a permanecer en su posición superior venciendo la tapa la resistencia de este muelle. El eje dispone de una garganta en la que aloja un extremo libre del muelle segun un taladro abierto.

15.-
20.- Para la mejor comprensión del invento que se preconiza se acompaña una hoja de planos en la que en, dos figuras, se detalla suficientemente la constitución y disposición de sus elementos componentes asi como su utilización y funcionamiento en un ejemplo de realización practica no limitativo.

25.- La figura primera representa una vista en perspectiva del mecanismo que nos ocupa. La segunda se refiere a un detalle en sección del pivote de freno del mecanis



101237

no.

La numeración que acompaña a las figuras tiene el mismo significado para ambas siendo este el siguiente:

- 1.- Eje motor.
- 5.- 2.- Paletas.
- 3.- Talón de (4).
- 4.- Vastago de freno.
- 5.- Tapa de caja.
- 6.- Fleje o muelle.
- 10.- 7.- Estrechamiento en (4).
- 8.- Zona abierta de (6).
- 9.- Soporte.

15.-

20.-

25.-

El mecanismo de acción de la soneria de la caja de musica mueve al eje (1) comportador de sendas paletas (2) que en posición de tapa abierta giran libremente. Al cerrar la tapa (5) de la caja esta presión sobre la parte superior del pivote (4) al que hace descender, venciendo al muelle de fleje (6) cuyo talón inferior (3) se introduce entre las aspas de (2) parando el mecanismo. Cuando la tapa vuelve a ser abierta el fleje (6) al llevar una muesca (8) introducida en el cuello (7) del vastago (4) lo eleva liberando las paletas y reanudandose la musica si conserva cuerda para ello.

Serán independientes del objeto de la presente invención los materiales, forma, colores y dimensiones y en general todo cuanto no altere, cambie o modifique la esencialidad de la invención.

Desvrita suficientemente la naturaleza y objeto de

191237-4-



este Modelo de Utilidad se hace constar que las características esenciales sobre las que han de recaer la concesión del mismo están comprendidas en las siguientes:

REIVINDICACIONES

5.-

1ª.- Eje de mando en dispositivos musicales, caracterizado por haberse previsto la disposición de un pequeño puente debidamente retenido sobre la superficie del dispositivo de sonería y que describe ligera forma en "S", quedando dispuesta de modo axial un eje de acción

10.-

desplazable en sentido vertical mediante el muelle de presión a modo de horquilla, el cual por uno de sus extremos dispone de un taladro pasante con libertad de paso del eje mientras que el extremo opuesto presenta una muesca que permite introducirse en la coincidente del eje de acción por lo que limita su recorrido en el interior del espacio originado en la rama superior cerrada del puente contenedor.

15.-

2ª.- EJE DE MANDO EN DISPOSITIVOS MUSICALES.

- - - - -



101287

Todo ello tal y como se describe y reivindica en la memoria que antecede que consta de CINCO hojas escritas a maquina por una sola de sus caras y planos que la ilustran.

Madrid, 8 de Mayo de 1.973

LUIS FERRER DELACIOS
P. P.

Vertical column of small, illegible characters or marks on the left side of the page.

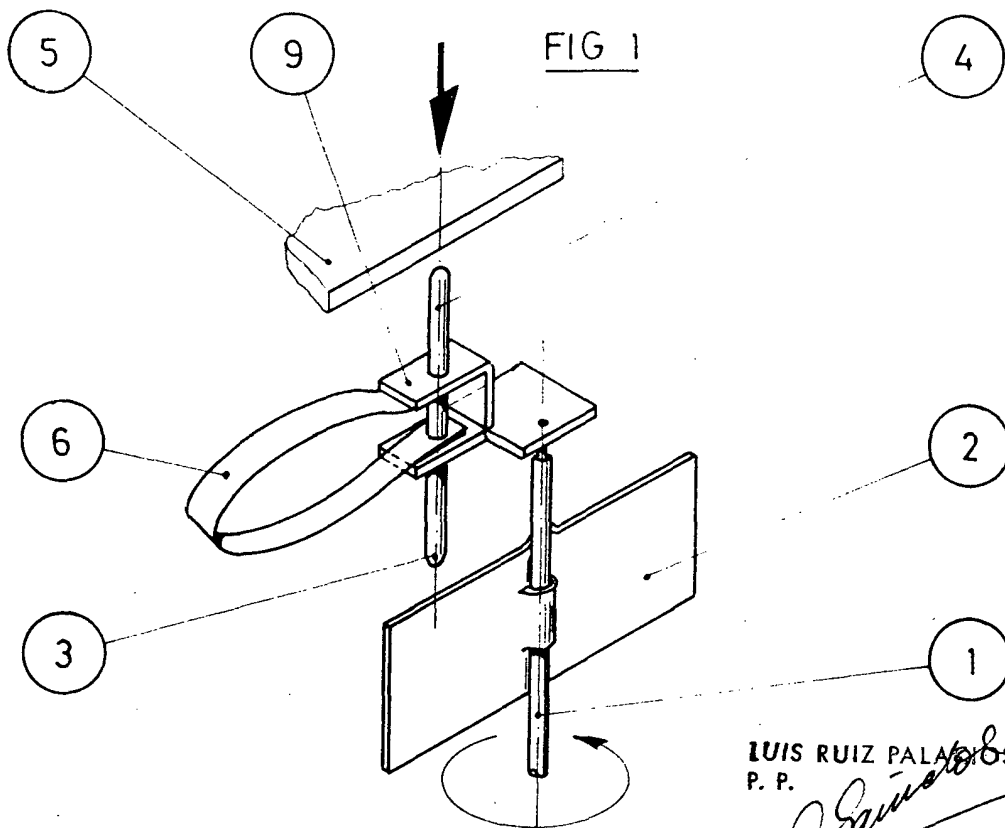

LUIS RUIZ PALADIOS
P. P.

L. Ruiz Palacios

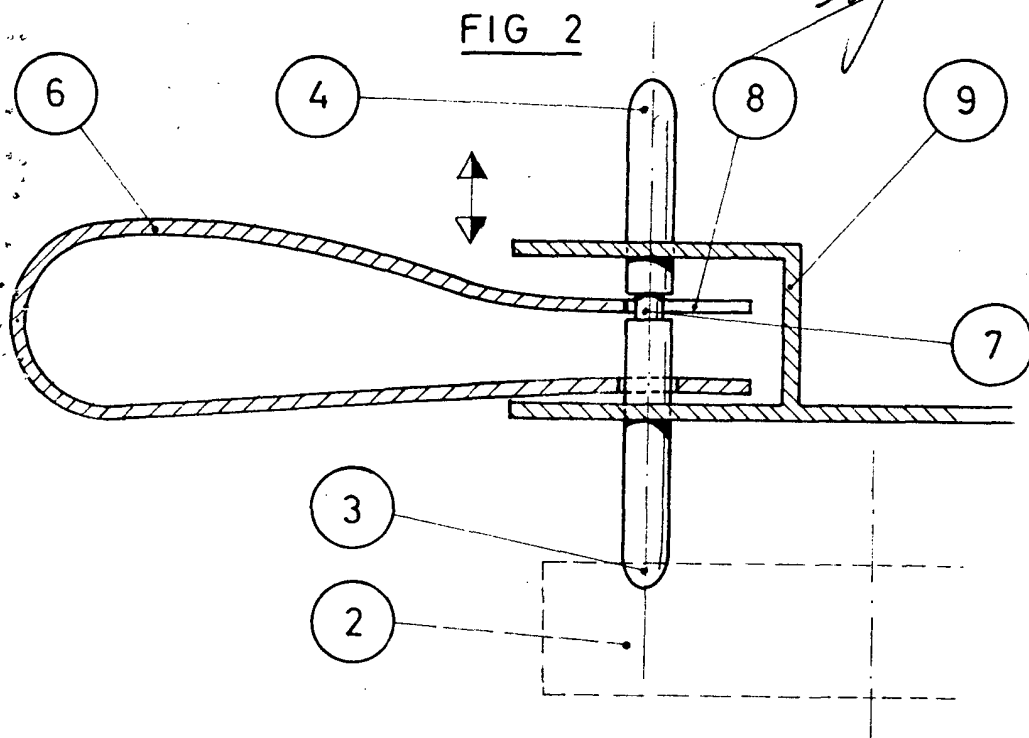

ESCALA VARIABLE