



1365D

191286

MODELO DE UTILIDAD

por V E I N T E años
a favor de Dña. Maria del Pilar Espallargas Gaibar
de nacionalidad española
residente en ZARAGOZA.- San Antonio, 24
por:
"UN ESTUCHE PERFECCIONADO".-

191255



5.-

El Modelo de Utilidad objeto de la presente memoria se refiere, como su titulo indica a un estuche o caja perfeccionado, que reúne unas cualidades de utilización muy superiores a todos los que con analogo fin han aparecido hasta el momento en el mercado tanto por el racional diseño y su cuidadoso acabado como por la funcionalidad que desempeña así como el magnifico aspecto exterior conseguido dentro de una producción económica con fines de gran difusión.

10.-

Esencialmente consiste la presente invención en su estuche preferentemente en forma cuadrada o rectangular, partiendo de una banda en la que por estampación se han practicado perforaciones o relieves con fines decorativos, previendo en sus bordes la conformación de pestañas con su corte en inglete para la constitución de los rebordes superior e inferior soldándose previo plegado de los cuatro lados constitutivos, en los extremos en contacto y soldando sus extremos entre sí. En dos cajeados previstos en la parte superior del borde se han fijado apoyados interiormente en el vertice, y fijados con soldadura, sendas varillas que actúan como eje de giro de la bisagra comportadora de una garra tubular abierta, que abraza a la mencionada varilla.

15.-

20.-

25.-

Para la mejor comprensión del invento que se preconiza se acompaña una hoja de planos en la que en dos figuras se detalla suficientemente la constitución y disposición de sus elementos componentes así como :



utilización y funcionamiento en un ejemplo de realización practica no limitativo.

La figura primera representa una vista en perspectiva de la banda lateral conformadora del extuche que nos ocupa. La segunda se refiere a una vista parcialmente seccionada del conjunto montado.

La numeración que acompaña a las figuras tiene el mismo significado para ambas siendo este el siguiente:

- 1.- Banda lateral.
- 2.- Zona decorada.
- 3.- Pestaña.-
- 4.- Muesca.
- 5.- Eje de giro.
- 6.- Inglete.
- 7.- Abrazadera de charnela.
- 8.- Moldura superior.
- 9.- Eje motor.- Garra embellecedora.
- 10.- Placa superior de tapa.
- 11.- Espejo.
- 12.- Pata soldada.
- 13.- Broche.

La caja se conforma partiendo de una banda continua (1) troquelada segun el dibujo deseado en (2), soldando sus extremos y doblando las pestañas (3) cuidando los ingletes (6) y previendo dos muescas (4) con una varilla soldada interior (5) que hace de eje de giro de la charnela o bisagra constituida por una abrazadera tubular abierta (7) soldada a la pestaña (8) conformadora

5.-

10.-

11.-

12.-

13.-

14.-

15.-

16.-

17.-

18.-

19.-

20.-

25.-



191286

de la tapa que con los adornos (9) sujeta el espejo interior (11) y la placa embellecedora (10), las patas (12) y el broche (13) se sueldan en los lugares adecuados.

5.-

Serán independientes del objeto de la presente invención, los materiales, forma, colores y dimensiones y en general todo cuanto no altere, cambie o modifique la esencialidad de la invención.

Descrita suficientemente la naturaleza y objeto de este Modelo de Utilidad, se hace constar que las características esenciales sobre las que han de recaer la concesión del mismo, están comprendidas en las siguientes:

REIVINDICACIONES

10.-

15.-

20.-

25.-

1ª.- Un estuche perfeccionado, caracterizado por haberse previsto la disposición de una tira metálica en la que predomina los calados o altorrelieves a la que por ambos bordes se le ha incorporado sendas láminas convenientes intimamente ligadas originando con ello una lámina única y tras la conformación conveniente en lo que se refiere a la configuración, se procede a la unión por soldado de los extremos libres coincidentes tras haberse procedido al rebordeado hacia el interior en ambos casos para lograr con ello los respectivos escalones interiores, previo corte en inglete de los mismos para originar los ángulos rectos



5.-

2ª.- Un estuche perfeccionado, caracterizado por que en los escalones interiores así logrados uno recibe la acción de un cuerpo laminar de igual configuración y que hace las veces de fondo, mientras que el opuesto y en su parte posterior presenta sendos cajeados debidamente reforzados por ejes de giro donde actúan las charnelas correspondientes a la tapa de cierre y formadas estas por sendas laminillas en "U" que abrazan al eje de giro plenamente.

10.-

3ª.- Un estuche perfeccionado, caracterizado por contar la tapa de cierre con un elemento retenedor a modo de garabato cuya parte saliente actúa sobre un resalto coincidente y dispuesto en la parte exterior y frontal del estuche, complementándose con respectivas patas de sustentación dispuestas en los ángulos o ingletes practicados en la parte inferior del dicho estuche.

15.-

4ª.- UN ESTUCHE PERFECCIONADO.

- - - - -



1042
4-13-73

Todo ello tal y como se describe y reivindica en la memoria que antecede que consta de SEIS hojas escritas a maquina por una sola de sus caras y planos que la ilustran.

Madrid, 8 de Mayo de 1.973

LUIS RUIZ PALACIOS
P. P.

RECEIVED
MAY 13 1973
MAY 13 1973
MAY 13 1973
MAY 13 1973
MAY 13 1973



FIG 1

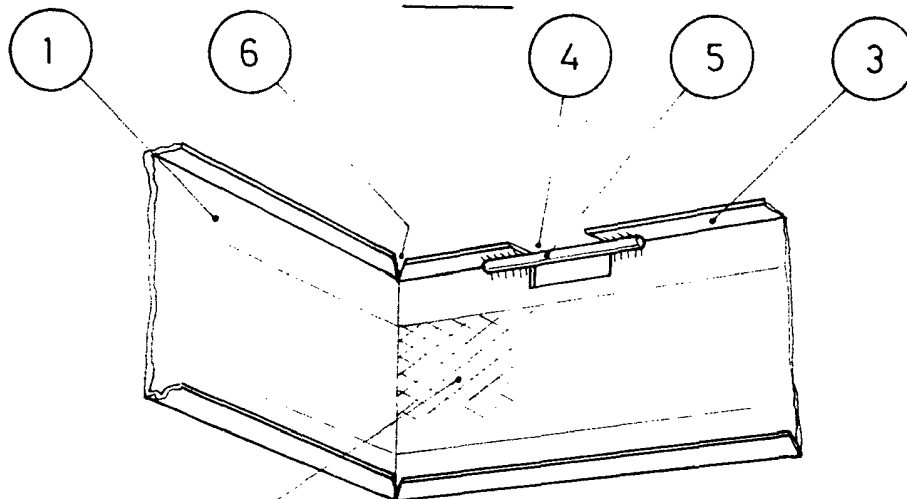
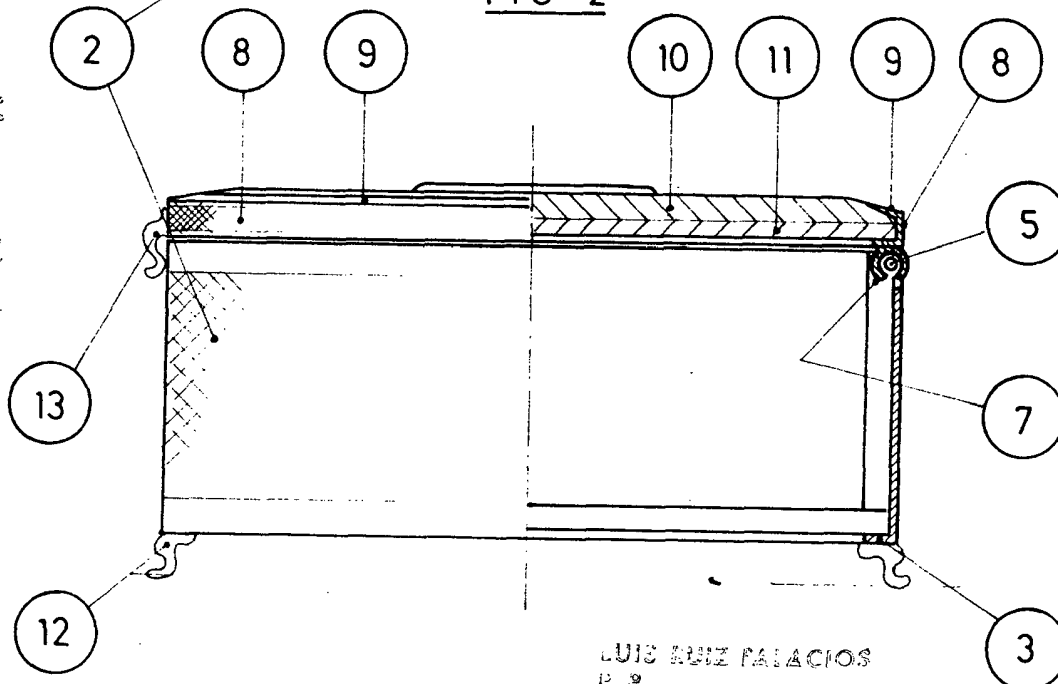

FIG 2



LUIS RUIZ PALACIOS
P. P.

ESCALA VARIABLE