

191268

27 AB



2637

MODELO DE UTILIDAD

por 20 años

por "JUEGO DE HABILIDAD", a favor de D. Ramón ROCASALBAS Boscá, de nacionalidad española, domiciliado en BARCELONA Rda. General Mitre, 107, 3º, 1ª.

=====

MEMORIA DESCRIPTIVA

El presente Modelo de Utilidad se refiere a un juego del tipo que exige habilidad manual, con el fin de realizar determinadas operaciones con sus componentes para la obtención de un efecto determinado.

5. El juego en cuestión consiste en un cuerpo alargado con una perforación axial en la que se introduce un vástago solidario de una pieza de accionamiento digital, mientras que por el otro extremo se introduce un tercer componente que lleva asociado un elemento elástico, consistiendo el efecto del juego en la simulación de un movimiento de tracción del vástago por acción del último componente.

10. Para facilitar la explicación, se acompaña a la presente memoria unos dibujos en los que se ha representado, a título de ejemplo ilustrativo y no limitativo, un
- 15.



caso de realización de un juego de habilidad, según los principios de las reivindicaciones.

En los dibujos:

La figura 1 es una vista en perspectiva del nuevo dispositivo completo, y la figura 2 un despiece de sus elementos, dibujados en posición relativa de su acoplamiento.

La figura 3 es una sección longitudinal del dispositivo según el primer dibujo, y la figura 4 una sección transversal por un plano indicado IV-IV en el dibujo anterior.

La figura 5 enseña la manera en que se realiza la práctica del juego que se describe.

Los elementos designados con números en los dibujos corresponden a las partes siguientes:

-1-, cuerpo longitudinal, ventajosamente de forma prismática de base cuadrada, con sus vértices y aristas levemente biselados o redondeados; -2-, perforación longitudinal cilíndrica; -3-, empuñadura de forma piramidal, de base equivalente a la del cuerpo -1- y configuración alabeada, de fácil deslizamiento entre los dedos; -4-, prolongación cilíndrica de la empuñadura anterior, que lleva inserto el apéndice -5-, rígido y terminado en un gancho -6-; -7-, componente cilíndrico de diámetro sensiblemente equivalente al de la perforación -2-, con dos ranuras longitudinales en disposición opuesta, en las que se alojan los extremos -9- y -10- de un elemento elástico -8-, constituido por una cinta de caucho o similar, formante de un bucle en la cabeza del elemento -7-, que quedará inserta en un extremo del conducto -2-, sin que



llegue a establecer contacto con dicho bucle el gancho -5- cuando el vástago -4- se halla también introducido.

- El efecto del juego podrá consistir en la simulación de la tracción del elemento -3- por el bucle -8-  
5. al insertar en el mismo el gancho -6-, cuando, en realidad, tal inserción no llegará nunca a efectuarse por impedirlo la parcial e insuficiente introducción del componente -7- en el conducto -2-.

- Todo cuanto no afecte, altere, cambie o modifique la esencia del juego descrito, será variable a los efectos del actual Modelo.  
10.

N O T A.

Se reivindica como objeto de este registro por Modelo de Utilidad:

15. 1.- Juego de habilidad, caracterizado esencialmente por constar de un cuerpo alargado de configuración ventajosamente prismática, portador de una perforación longitudinal destinada al alojamiento temporal de un tetón cilíndrico de diámetro ligeramente inferior, solidario de una cabeza en forma de cúpula, de base equivalente a la del cuerpo longitudinal y de superficie exterior alabeada y lisa, de fácil deslizamiento entre los dedos, terminando el vástago cilíndrico en un apéndice provisto de un gancho en su extremo, alojándose en la otra terminación del conducto axial del primer cuerpo un componente cilíndrico dotado de dos entallas longitudinales y diametralmente opuestas, en las que se alojan los extremos de un elemento filar elástico que se presenta en forma de U, cuya parte central e interior determina un bucle que no llega a establecer contacto con el gancho del segundo componente.  
20.  
25.  
30.

191268 27 ABR 1973



Sean cuales fueren las circunstancias que concurran en la esencialidad del Modelo de Utilidad, definido en la anterior reivindicación, cuyo objeto es:

2.- "JUEGO DE HABILIDAD".

5. Consta la presente memoria de cuatro hojas foliadas, mecanografiadas por una sola cara y de los dibujos unidos a la misma.

Barcelona, 27 ABR. 1973

P.A. de D. Ramón ROCASALBAS Boscá,

**LUIS DURÁN GUEVAS**

P. p.

Fé: Luis Durán Benejam

FE/mc.

FIG.1

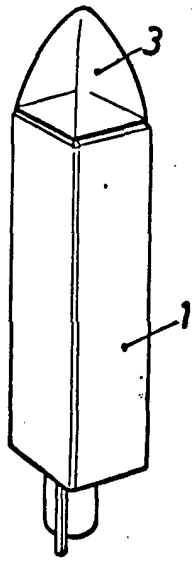
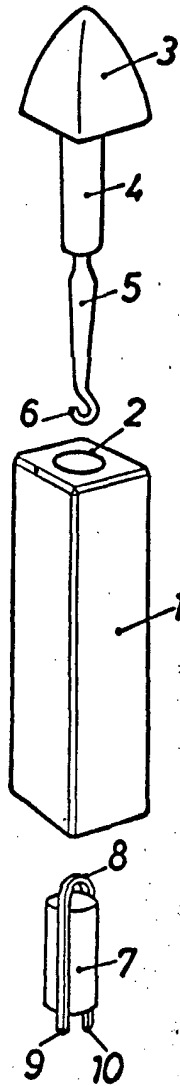

FIG.2



27



FIG.3

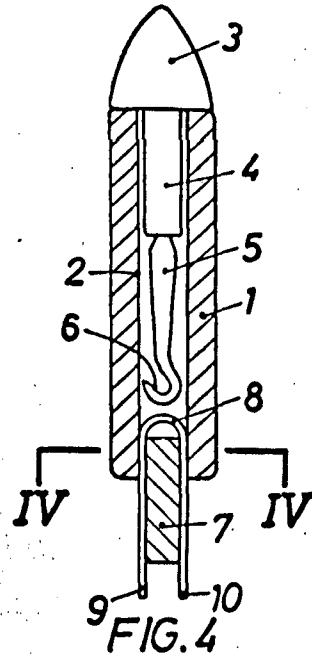
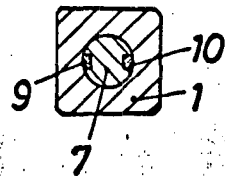
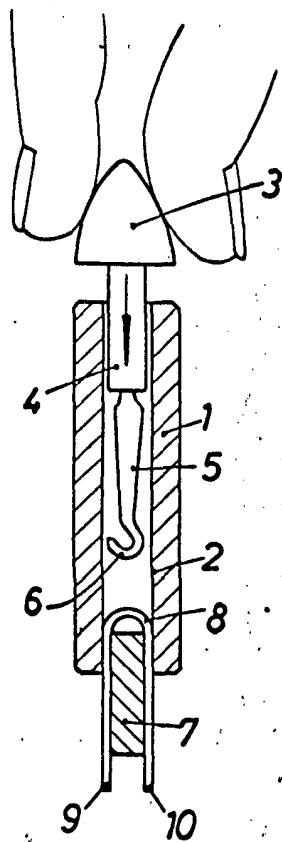

FIG.5



BARCELONA, 27 ABR. 1973

P.A.

LUIS DURAN CUEVAS

P. P.

Fdo: Luis Durán Benjame

ESCALA VARIABLE